

ÁREA DE IMPACTO / ALTURA DE CAÍDA LIBRE  
IMPACT ZONE / FREE HEIGHT OF FALL  
ZONE D'IMPACT / HAUTEUR DE CHUTE LIBRE

TOTAL = 9,3 m<sup>2</sup> / 0,6 m

Superficie según EN 1176  
Surface according to EN 1176  
Revêtement conformément à la Norme EN 1176

**R4705A**

Suelo de hormigón

Concrete ground

Fixation sur béton

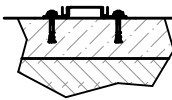

x4

**R4705E**

Otros suelos

Other grounds

Autres sols

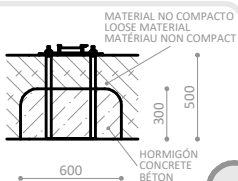

x1

PIEZA MÁS GRANDE  
BIGGEST PART  
LA PLUS GRANDE PIECE  
1160 x 1090 x 540 mm

PIEZA MÁS PESADA  
HEAVIEST PART  
LA PIECE LA PLUS LOURDE  
61 Kg

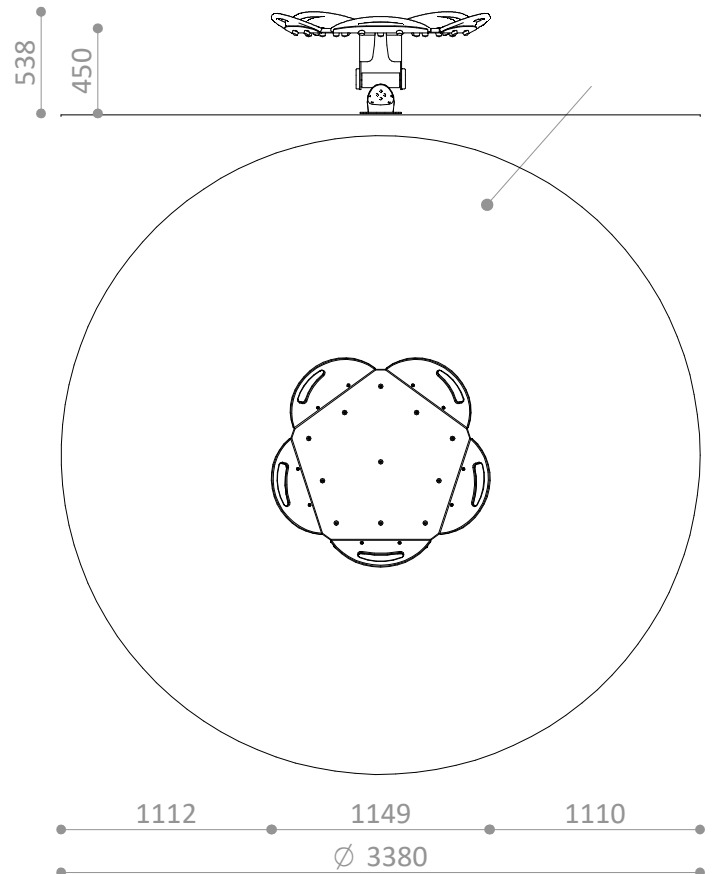



**Descripción/** Balance de equilibrio. Juego de integración.  
No concebido para uso de pie.

- Materiales/**
- Polietileno de alta densidad de 19 mm espesor, libre de mantenimiento y antigraffiti. Pieza central revestida de caucho antideslizante.
  - Sistema de balanceo en acero con componente elástico de torsión.
  - Partes metálicas en acero galvanizado.
  - Tornillería de acero inoxidable.



**Description/** Balance seesaw. Inclusive play.  
Not designed for using while standing.

- Materials/**
- 19 mm thick antigraffiti, maintenance-free HDPE. Antislippery rubber covered HDPE central panel.
  - Steel elastic rotating component for balance system.
  - Galvanized steel metal parts.
  - Stainless Steel screws.



**Description/** Balançoire d' équilibre. Jeu d' intégration.  
Ce jeu n'est pas conçu pour être utilisé en position debout.

- Matériaux/**
- Polyéthylène de haute densité de 19mm d'épaisseur, sans entretien et antigraffiti. Pièce centrale avec un revêtement en caoutchouc antidérapant.
  - Système de balancement en acier avec composant élastique de torsion.
  - Pièces métalliques en acier galvanisé.
  - Visserie en acier inoxydable

Disponibilidad de repuestos durante 10 años.  
Spare parts available for 10 years.  
Disponibilité de pièces de rechange pendant 10 ans.

Industrias Agapito se reserva el derecho a modificar sin previo aviso los elementos descritos en este documento.  
Industrias Agapito reserves the right to change the items described in this document without prior notice.  
Industrias Agapito se réserve le droit de modifier à tout moment et sans préavis les éléments décrits dans le présent document.

