

 **Descripción/** Mejora el equilibrio y la motricidad del tren inferior.

- Materiales/**
- Madera de Pino Rojo del Norte, tratada en autoclave a nivel P4 y acabada con lásur, protector de la madera a poro abierto, hidrófugo, fungicida y con doble filtro anti U.V.
 - Polietileno de alta densidad, libre de mantenimiento y antigraffiti. Pieza superior revestida de caucho antideslizante.
 - Cuerdas de polipropileno con alma de acero.
 - Partes metálicas de acero inoxidable, acero galvanizado y acero con pintura de poliéster termoendurecida.

 **Description/** Improves balance and lower-body motor skills

- Materials/**
- P4 Vacuum pressure treated Pine wood structure, with open pore, waterproof, fungicide and ultraviolet radiation lasur protection.
 - Antigrffiti, maintenance-free HDPE. Antislippery rubber covered HDPE top panel.
 - Steel- core polypropylene ropes.
 - Stainless, thermohardened painted Steel and galvanized Steel metal parts.

 **Description/** Améliore l'équilibre et la motricité de la partie inférieure.

- Matériaux/**
- Structure en Pin du Nord, traité en autoclave et finition lasurée, protecteur du bois à pores ouverts, hydrofuge, fongicide et avec double protection U.V.
 - Polyéthylène haute densité, libre d'entretien et antigraffiti. Pièce supérieure revêtue en caoutchouc antidérapant.
 - Cordes en polypropylène avec âme en acier.
 - Pièces métalliques en acier inoxydable, acier galvanisé et acier avec peinture polyester thermodurcie.

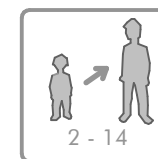
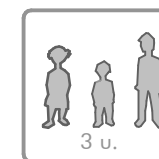
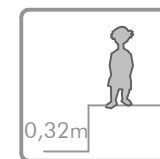
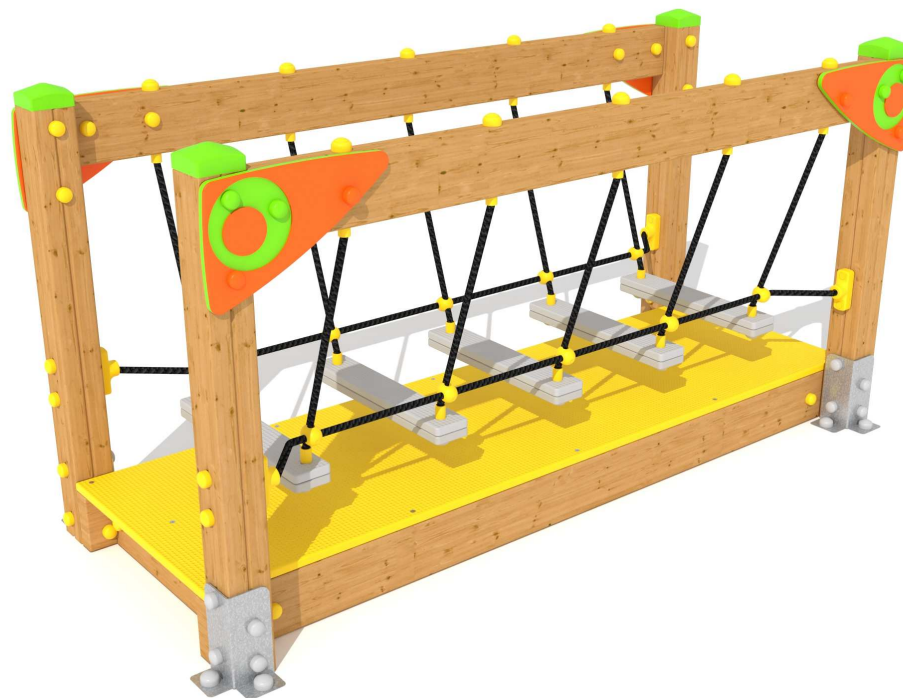

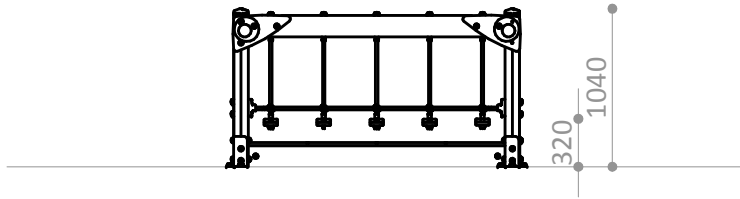

ESPACIO DE SEGURIDAD / ALTURA DE CAIDA LIBRE
SAFETY AREA / FREE HEIGHT OF FALL
ZONE DE SECURITÉ / HAUTEUR DE CHUTE LIBRE

A - 16,95 m² / 0,32 m

Superficie según EN-1176-1
Surface according to EN-1176-1
Revêtement conformément à la Norme EN-1176-1

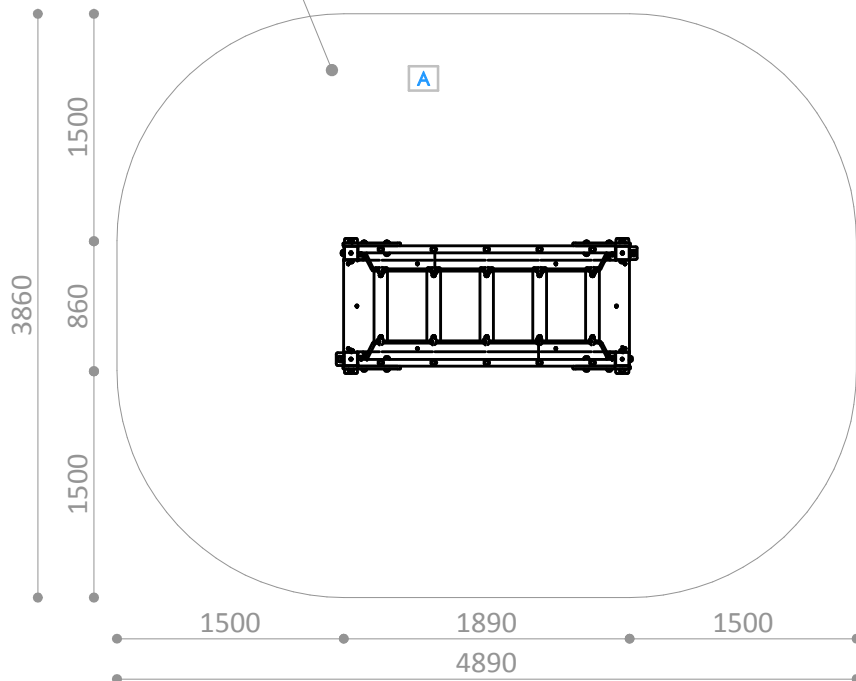

R5050

Pieza mas grande

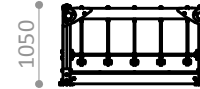

Biggest part



La plus grande pièce

R5050

Pieza mas pesada

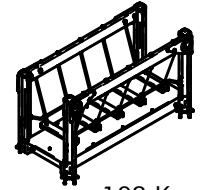

Heaviest part

La pièce la plus lourde

108 Kg.

R5050A

Suelo de hormigón

Concrete ground

Fixation sur béton

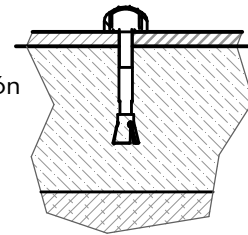

x4

R5050E

Otros suelos

Other grounds

Autres sols

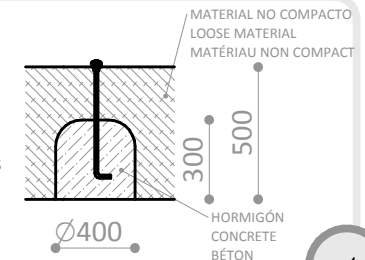

x4

Disponibilidad de repuestos durante 10 años.
Spare parts available for 10 years.
Disponibilité de pièces de rechange pendant 10 ans.

Industrias Agapito se reserva el derecho a modificar sin previo aviso los elementos descritos en este documento.
Industrias Agapito reserves the right to change the items described in this document without prior notice.
Industrias Agapito se réserve le droit de modifier à tout moment et sans préavis les éléments décrits dans le présent document.



AGAPLAY

R5050

PUENTE DE EQUILIBRIO VELETA
BALANCE BRIDGE VELETA
PONT D'ÉQUILIBRE VELETA

FICHA TÉCNICA
TECHNICAL SHEET
FICHE TECHNIQUE
FT-R5050rev04 - 3/3

