



**Función/** Ayuda a estimular las siguientes funciones cognitivas: orientación y gnosias (reconocimiento de formas, sonidos, tiempos...). Mejora la capacidad de planificación y resolución de problemas.

- Materiales/**
- Estructura de acero galvanizado con pintura de poliéster termoendurecida.
  - Mampara de polietileno de alta densidad, libre de mantenimiento y antigraffiti.
  - Instrucciones de uso grabadas.
  - Chapas posteriores de acero inoxidable pulido.
  - Manillar de polietileno.



**Function/** Helps stimulate the following cognitive functions: orientation and gnosias (recognition of forms, sounds and time). Improves planning capacity and problem solving.

- Materials/**
- Thermohardened polyester painted galvanized steel structure.
  - Antigraffiti, maintenance-free HDPE panel.
  - Sign included.
  - Stainless steel back support.
  - Polyethylene handles.



**Fonction/** Aide à stimuler les fonctions cognitives suivantes : orientation et gnosie (reconnaître un objet ou un fait par l'un des sens comme le toucher, la vue, etc.). Contribue à améliorer la capacité de planification et de résolution de problèmes.

- Matériaux/**
- Structure en acier galvanisé avec peinture polyester thermodurcie.
  - Panneau en polyéthylène haute densité, sans entretien et antigraffiti. Panneau explicatif d'emploi.
  - Plaque postérieure en acier inoxydable poli.
  - Poignées en polyéthylène.



**Zweck/** Fördert, stimuliert und trainiert kognitive funktionen. Unterstützt die auge-hand-koordination und die feinmotorik. 2 unterschiedliche aabyrinth-anordnungen mit sicher eingeschlossener kugel bieten differenzierte anforderungsprofile.

- Materialien/**
- Stahlstruktur mit wärmegehärteter polyesterfarbe.
  - Wände aus hochdichtem polyethylen, wartungsfrei und mit graffiti-schutz.
  - Gravierte gebrauchsanweisungen.
  - Hintere abdeckbleche aus poliertem edelstahl.
  - Polyethylen-griffe.

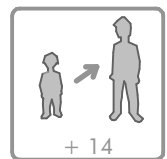
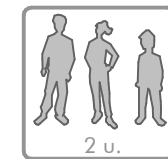
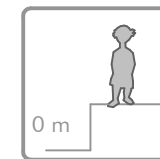

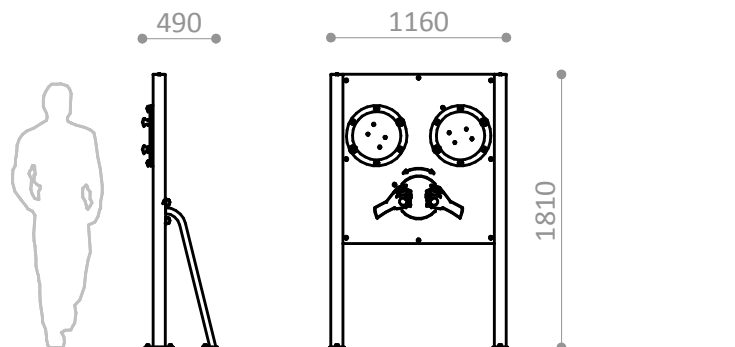

ÁREA DE MOVIMIENTO / ALTURA DE CAIDA LIBRE  
MOVEMENT ZONE/ FRE E HEIGHT OF FALL  
ZONE DE MOUVEMENT / HAUTEUR DE CHUTE LIBRE  
BEWEGUNGSZONE / FREIE FALLHÖHE

12,75 m<sup>2</sup> / 0 m

Superficie según EN 16630  
Surface according to EN 16630  
Revêtement conformément à la Norme EN 16630  
Sicherheitszone gemäss EN-16630

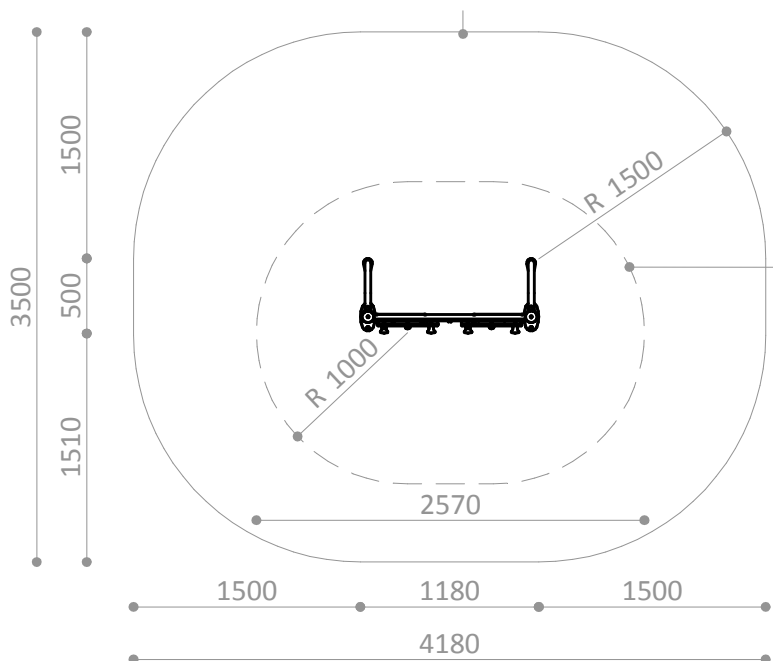

ÁREA DE EJERCICIO  
EXERCISE ZONE  
ZONE D'EXERCICE  
ÜBUNGSPLATZ

## R7122

Pieza más grande  
Biggest part  
La plus grande pièce  
Höchstmass

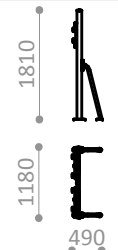

## R7122

Pieza más pesada  
Heaviest part  
La pièce la plus lourde  
Höchstgewicht

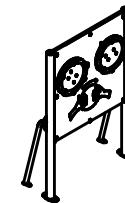

80 Kg.

## R7122A

Suelo de hormigón  
Concrete ground  
Fixation sur béton  
Betonboden

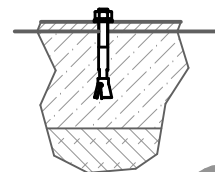

x6

## R7122E

Otros suelos  
Other grounds  
Autres sols  
Sonstiger Untergrund

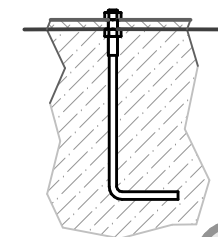

x6

Disponibilidad de repuestos durante 10 años.  
Spare parts available for 10 years.  
Disponibilité de pièces de rechange pendant 10 ans.  
10 Jahre Verfügbarkeit von Ersatzteilen

Industrias Agapito se reserva el derecho a modificar sin previo aviso los elementos descritos en este documento.  
Industrias Agapito reserves the right to change the items described in this document without prior notice.  
Industrias Agapito se réserve le droit de modifier à tout moment et sans préavis les éléments décrits dans le présent document.  
Industrias Agapito behält sich das Recht vor, die in diesem Dokument beschriebenen Elemente ohne vorherige Ankündigung zu verändern.

Peso máximo del usuario = 150 Kg.  
Maximum user weight = 150 Kg.  
Poids maximum de l'utilisateur = 150 Kg  
Höchstgewicht des Benutzers = 150 Kg

