



RLOO / RLOV

Rejilla de lama lineal fija cero grados.

Elemento de difusión de aire tipo rejilla diseñada para su instalación en red de conductos en sistemas de aire acondicionado, calefacción y ventilación, que favorece la impulsión del flujo de aire. Ideal donde no es posible el empleo de un difusor.

RLOO

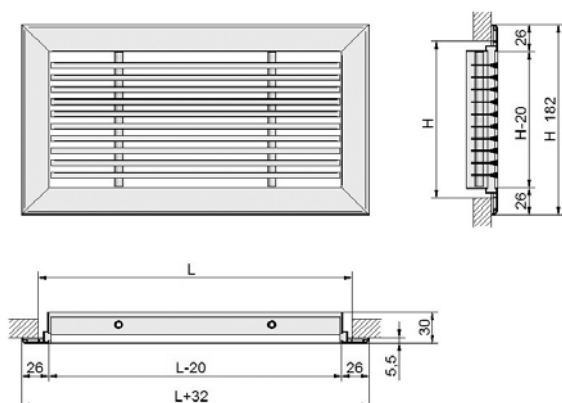

CLASIFICACIÓN

RLOO. Rejilla impulsión lineal con lama fija 0° paralela a la cota de dimensión mayor, orientada en dos direcciones.
 RLOO+R. Rejilla impulsión lineal con lama fija 0° paralela a la cota de dimensión mayor, orientada en dos direcciones, provista de compuerta de regulación manual accionable por medio de una palanca.

RLOV. Rejilla impulsión lineal con lama fija 0° paralela a la cota de dimensión mayor, orientada en dos direcciones con deflexión vertical y segunda deflexión móvil.

RLOV+R. Rejilla impulsión lineal con lama fija 0° paralela a la cota de dimensión mayor, orientada en dos direcciones con deflexión vertical móvil y regulación manual accionable por medio de una palanca.

COMPUERTA REGULACIÓN CAUDAL MANUAL

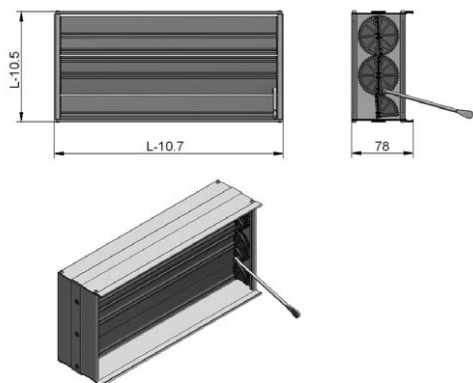

MATERIAL

Rejillas de aluminio extrusionado.

ACABADOS

Anodizado (AL): color plata mate.

Blanco (BL): color blanco Ral 9010.

Otros Ral: consultar.

MEDIDAS DE FABRICACIÓN

Sin regulación caudal: longitud máxima estándar 1.000mm/ altura máxima 300mm.

Con regulación caudal: longitud máxima estándar 1.000mm/ altura máxima 300mm.

Otras medidas especiales: consultar. Se puede suministrar la longitud deseada uniendo rejillas suministrando tramos de longitud máxima 2.000mm.

SISTEMAS DE FIJACIÓN

Fijación mecánica de seguridad: tornillo (T).

Fijación estándar: clip (K).

* Airzone prescribe que para el montaje de rejillas en techo, se utilice fijación mecánica de seguridad.

OPCIONALES / ACCESORIOS COMPATIBLES

Marco de montaje.

Plenums rejilla PREJ.

Compuerta regulación caudal.

RLOO / RLOV

Rejilla de lama lineal fija cero grados.

AK (dm ²)	L x H (mm)	QV (m ³ /h)																					
		100		200		300		400		600		800		1000		1500		2000		2500		3000	
0,8	300x75	15,0	4,0	25,0	9,0																		
		3,5	8,6	7,0	35,0																		
1,2	400x75 300x100	-	3,0	20,0	8,0	25,0	12,0																
	200x150	2,3	4,0	4,8	16,0	7,0	35,0																
1,8	600x75 300x150			15,0	6,0	20,0	9,0	25,0	12,0														
	400x100 200x200			3,0	6,3	4,5	15,0	6,0	25,0														
2,2	700x75 500x100			15,0	6,0	20,0	9,0	23,0	12,0	30,0	17,0												
				2,5	4,4	3,7	10,0	5,0	17,0	7,5	40,0												
2,9	1000x75 600x10					16,0	7,0	20,0	10,0	25,0	15,0	30,0	17,0										
	400x15 300x20					2,8	6,0	3,7	10,0	5,8	23,0	6,0	25,0										
3,6	800x100 500x15							19,0	9,0	25,0	13,0	25,0	16,0										
	400x200 300x250							3,0	6,3	4,5	15,0	5,0	17,0										
4,4	1000x100 600x15							15,0	8,0	20,0	12,0	20,0	14,0	30,0	20,0								
	500x20 300x30							2,5	4,4	3,7	10,0	3,7	10,0	6,3	28,0								
5,7	800x150 600x20									15,0	10,0	15,0	12,0	25,0	18,0								
	400x30									2,9	6,1	3,0	6,3	4,8	16,0								
7,7	1000x150 800x200									-	9,0	-	11,0	20,0	15,0	31,0	17,0						
	500x300									2,2	3,5	2,3	4,0	3,7	10,0	5,5	22,0						
9,7	1000x200 800x20													15,0	13,0	27,0	16,0	30,0	27,0				
	600x30													2,8	6,0	4,2	14,0	5,8	23,0				
11,7	1000x250 800x30													15,0	13,0	23,0	14,0	30,0	19,0	34,0	23,0		
														2,3	4,0	3,5	8,8	4,8	16,0	5,9	25,0		
15,6	1000x300															18,0	12,0	25,0	16,0	29,0	20,0	30,0	33,0
																2,7	5,0	3,7	10,0	4,5	15,0	5,5	22,0

NR	Lt	NR: Nivel sonoro en dBA	Lt: Alcance en metros
Vk	Pa	Vk: Velocidad en m/s (Metros por segundo)	Pa: Presión en Pa (Pascuales)

Resultados obtenidos mediante simulación software.