

Detectores de presencia para techo - Modelo esclavo

PICO-S



blanco mate, similar
RAL9010 , Referencia
92700

Características Principales

- Mini-modelo Esclavo con unidad de potencia integrada, para la ampliación del área de detección de un modelo Master
- Apropriado para zonas húmedas
- En caso de detectar movimiento en la zona, el modelo Esclavo envía una señal al detector Master, que es el que conecta la iluminación en función del nivel de luz ambiental existente
- Compatible con todos los detectores Master a 230V. Por favor consulte el modelo Master para ver las excepciones
- Montaje en luminarias utilizando la abrazadera suministrada de serie o en falso techo mediante los muelles de resorte
- **Ejemplos de aplicaciones:**
oficinas, salas de reuniones, hospitales, vestíbulos y guarderías

Datos técnicos

Tensión de alimentación:	110 - 240 V AC 50 / 60 Hz
Dimensiones:	Ø 33 x 60 mm
Consumo típico:	aprox. 0,3 W
Área de detección:	horizontal 360° (Montaje en techo)
Alcance:	máx. Ø 10 m transversal máx. Ø 6 m frontal máx. Ø 4 m Actividad sedentaria

Área de cobertura (movimiento transversal):	78 m ² / 2,5 m Altura de montaje
Altura de montaje min./máx./recomendada:	2 m / 5 m / 2,5 m
Grado de protección/Clase:	IP65 / Clase II
Temperatura ambiental:	-25 °C a +50 °C
Carcasa:	Policarbonato de alta calidad
Longitud del cable:	130 cm
Intervalo entre impulsos:	9 s

Descripción

Descripción	Color	Referencia	Código EAN
PICO-S-FT	blanco mate, similar RAL9010	92700	4007529927005

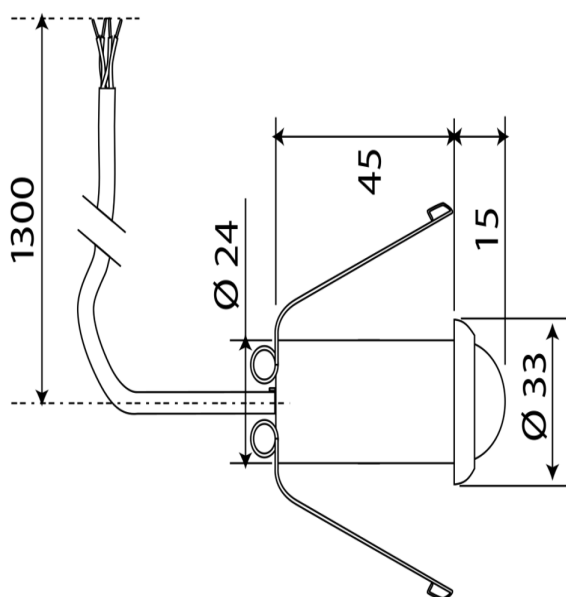

Dimensiones 92700

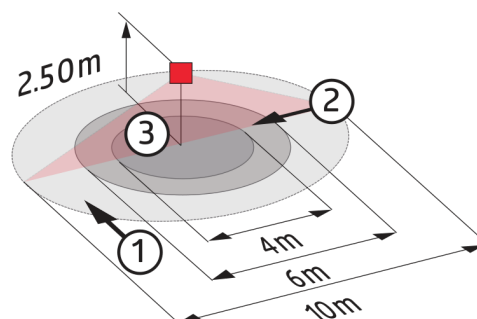

Área de detección

- 1: Avance transversal
- 2: Avance frontal
- 3: Actividad sedentaria

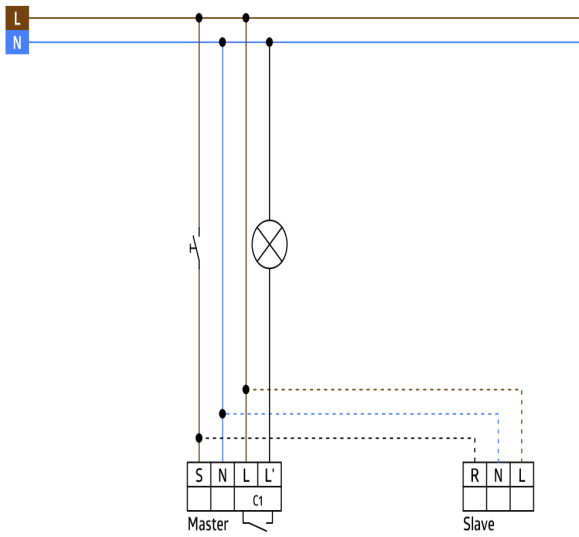

Esquemas de conexión

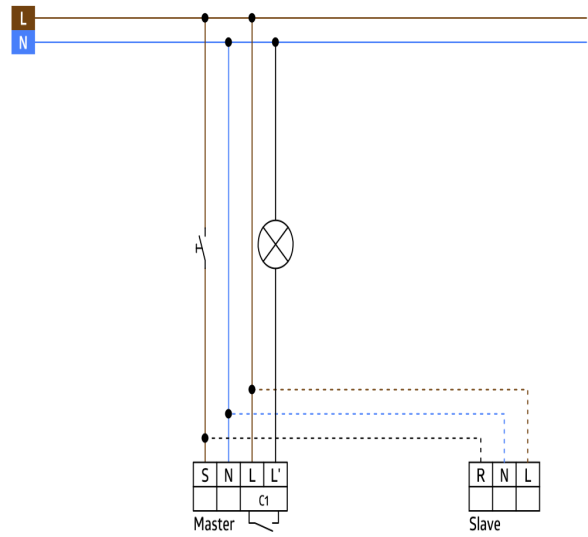

Esquemas de conexión

© 2022 B.E.G. Brück Electronic GmbH