

**BENITO  
-Play**



# **Biceps AD**

JSA019D

---

Instrucciones de montaje  
Instructions de montage  
Assembly instructions

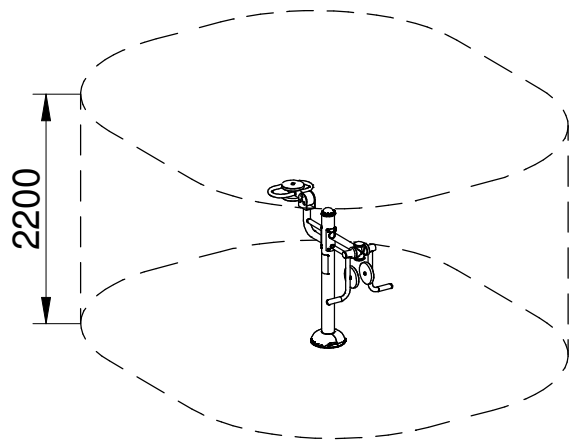

Area de seguridad:  
 Safe area:  
 Aire de sécurité  
 Área de segurança:

13 m<sup>2</sup>

Altura max. caída:  
 Maximum drop high:  
 Hauteur maximale de chute:  
 Altura maxima de queda:

- mm

N° usuarios:  
 Number of users:  
 Nombre d'utilisateurs:

2

Edad:  
 Age:  
 Age:  
 Idade:

+14

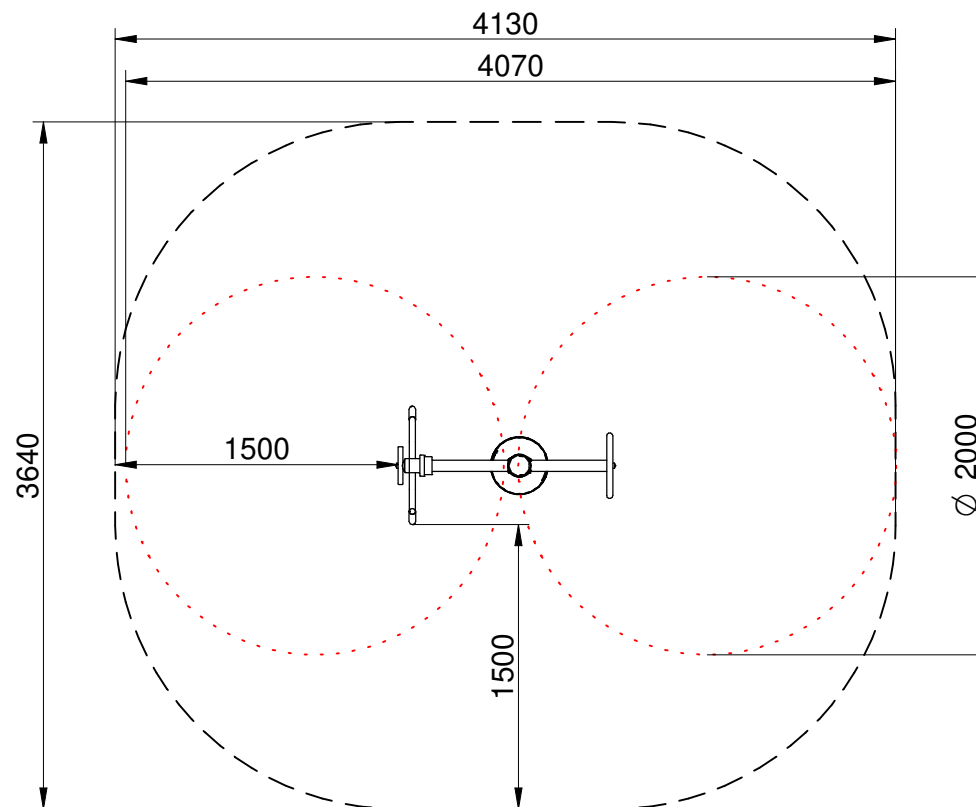

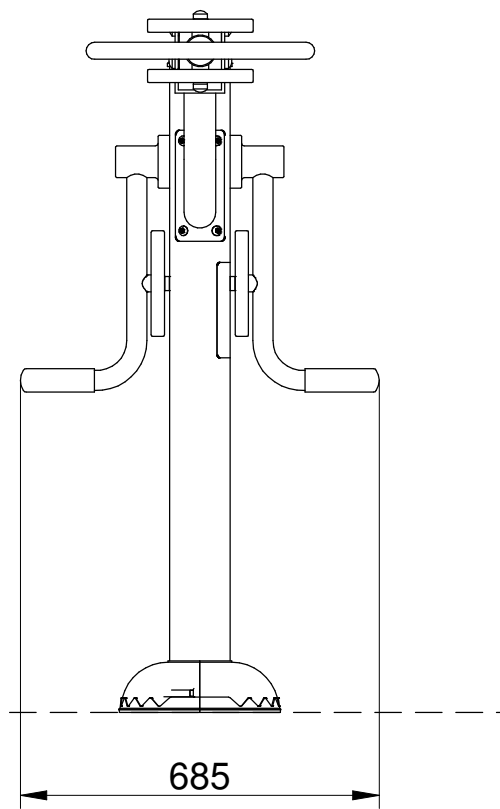
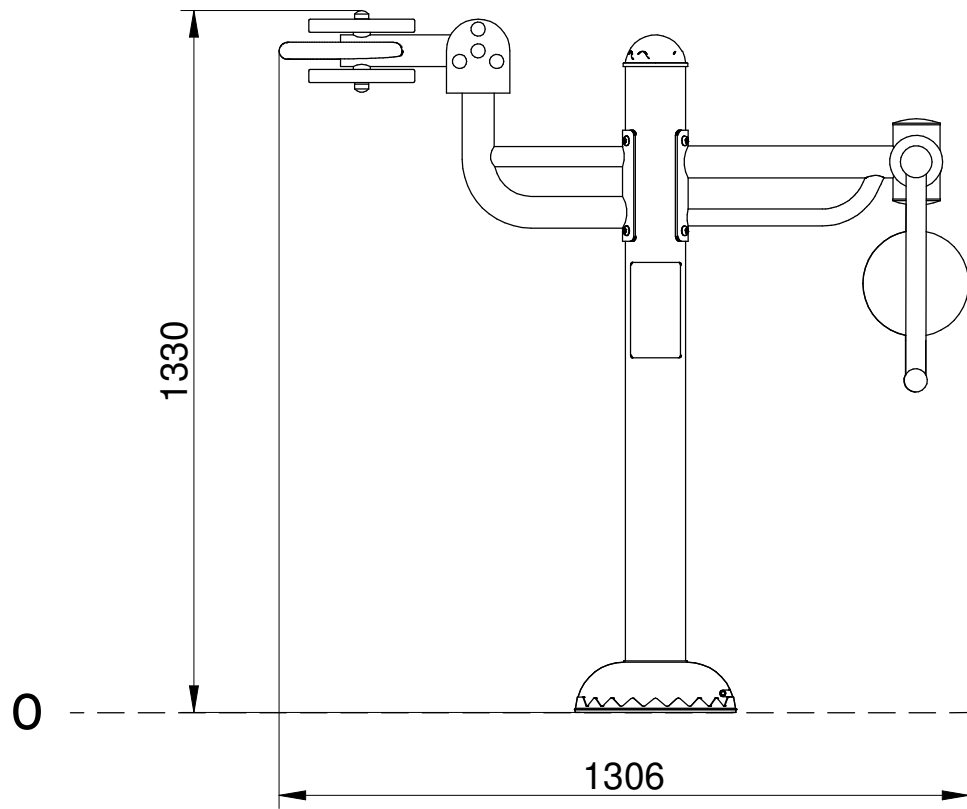

# SB

## FIJACIÓN A TIERRA | FIXATION AU SOL FIX ON THE FLOOR | FIXAÇÃO AO SOLO

1. Poste | Poteau | Post | Poste
2. Superficie juego | Surface de jeu | Playing surface | Piso de jogo
3. Cemento | Scellement | Concret | Cimento
4. Capa grave | Sous couche drainante | Grave layer | Camada de cascalho

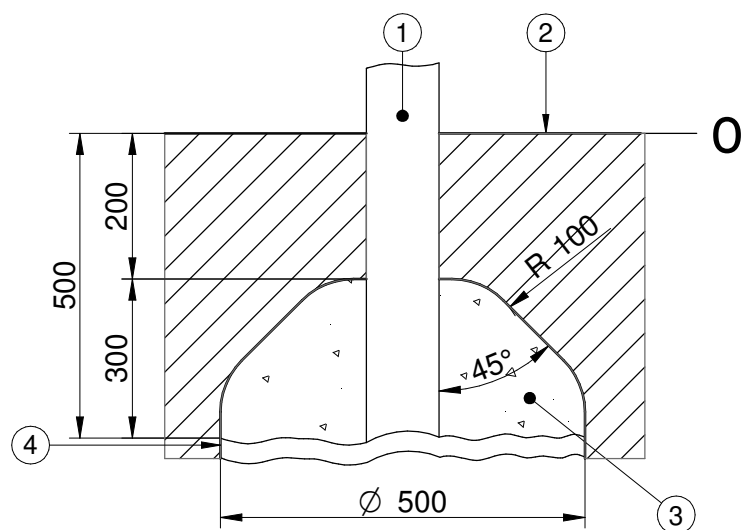

**IMPORTANT:** para el montaje y cimentación del juego son necesarias herramientas empleadas habitualmente en la construcción.

**IMPORTANT:** pour le montage et le scellement du jeu prévoir l'outillage de maçonnerie courant.

**IMPORTANT:** for installation and foundation of the game are necessary tools usually employed in the construction.

**IMPORTANT:** para a montagem e cimentação do parque são necessárias ferramentas utilizadas habitualmente na construção.

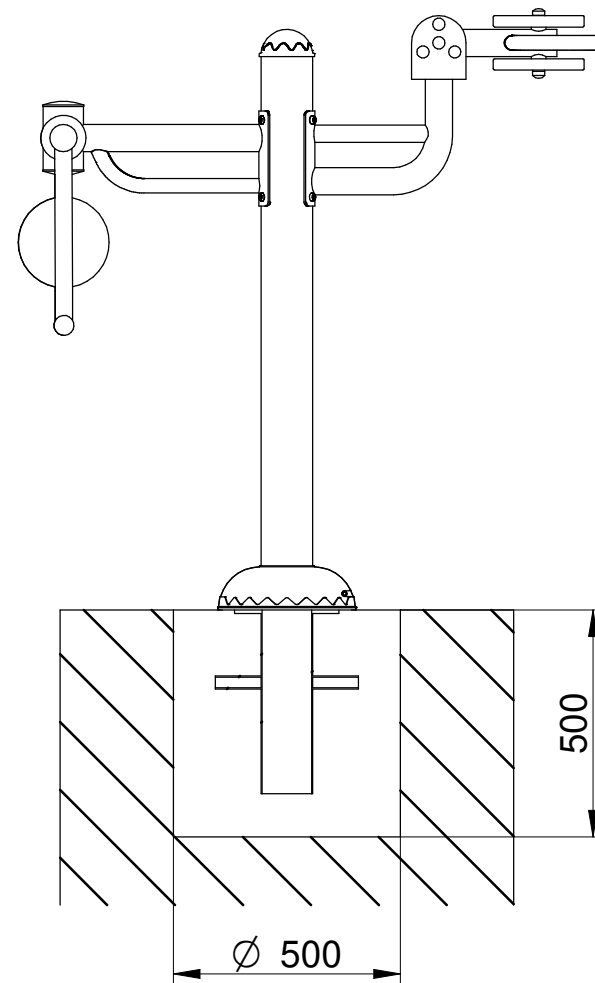



Zona a excavar  
Excavation zone  
Creuser la zone  
Zona a escavar

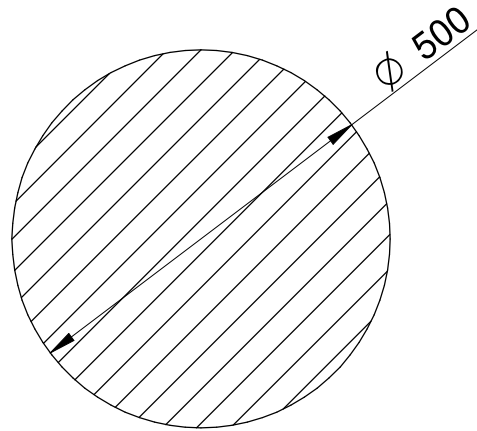

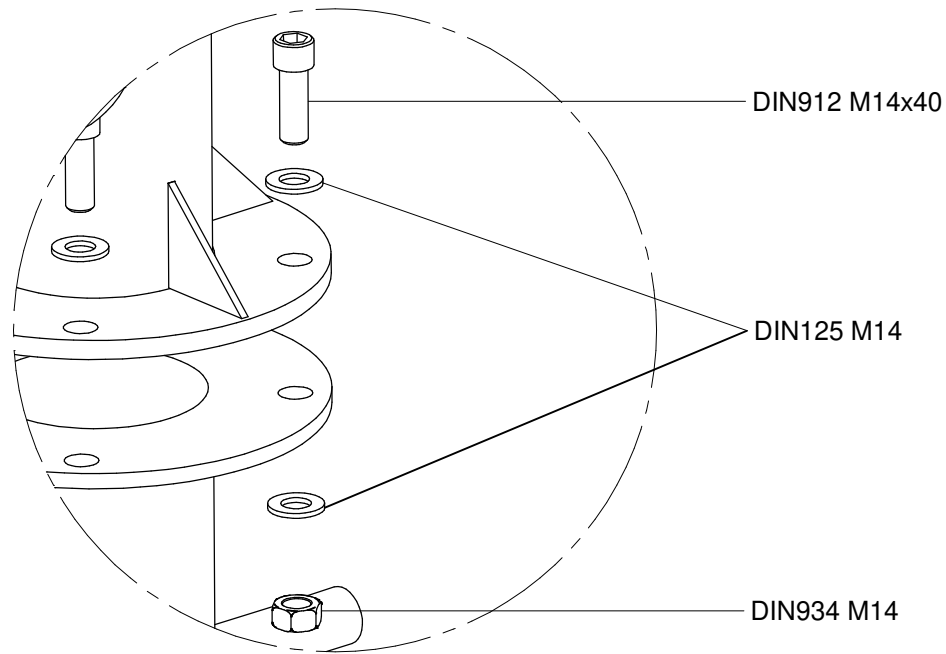
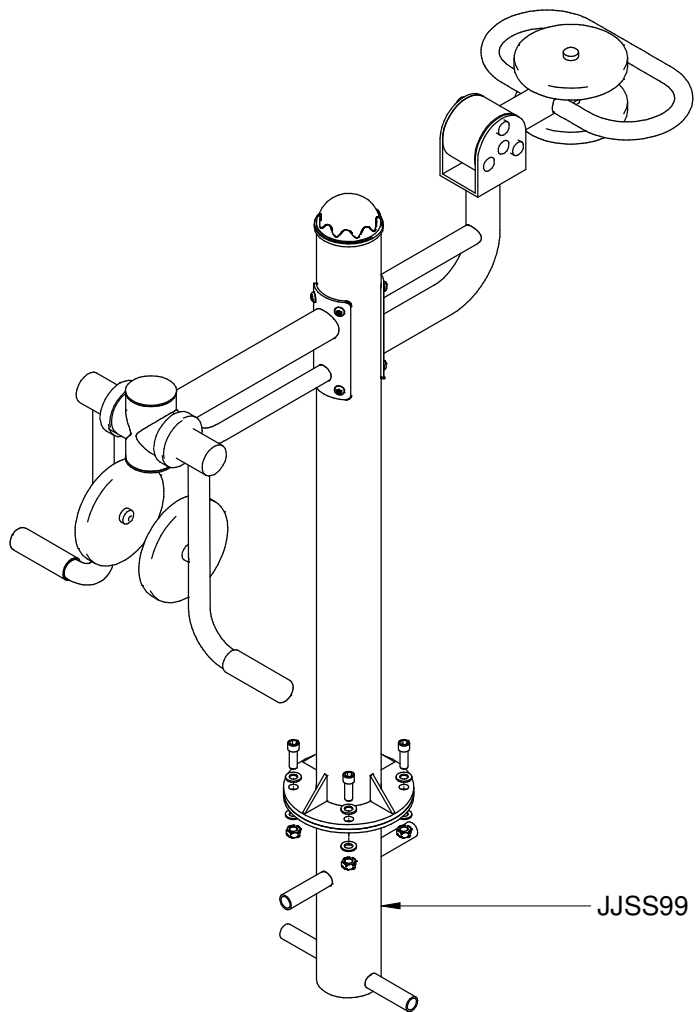

# SD

FIJACIÓN A TIERRA | FIXATION AU SOL  
FIX ON THE FLOOR | FIXAÇÃO AO SOLO

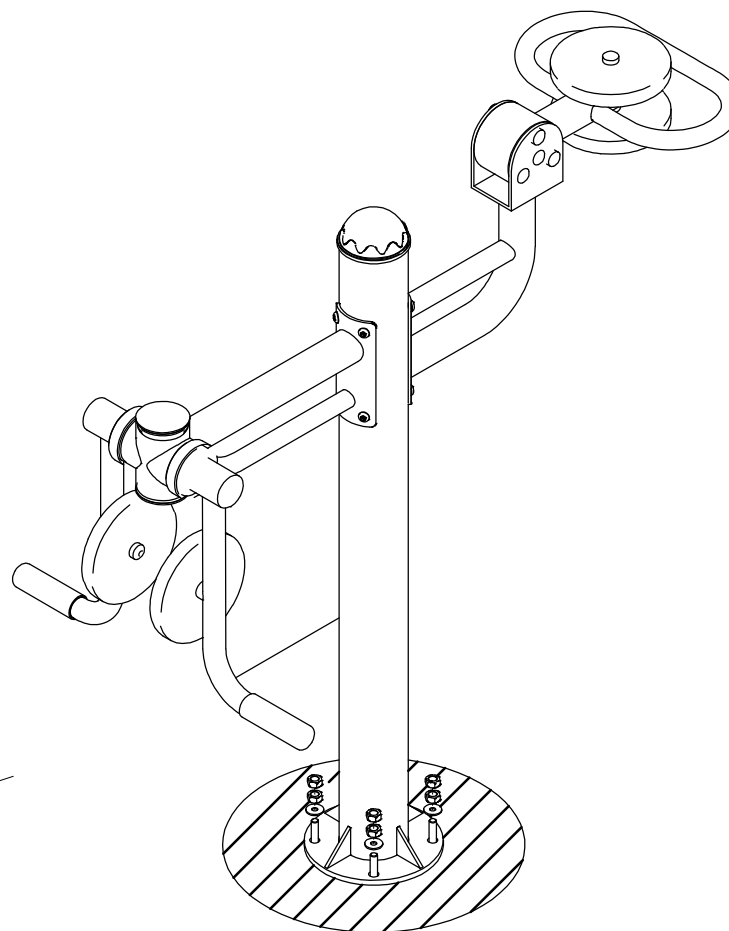
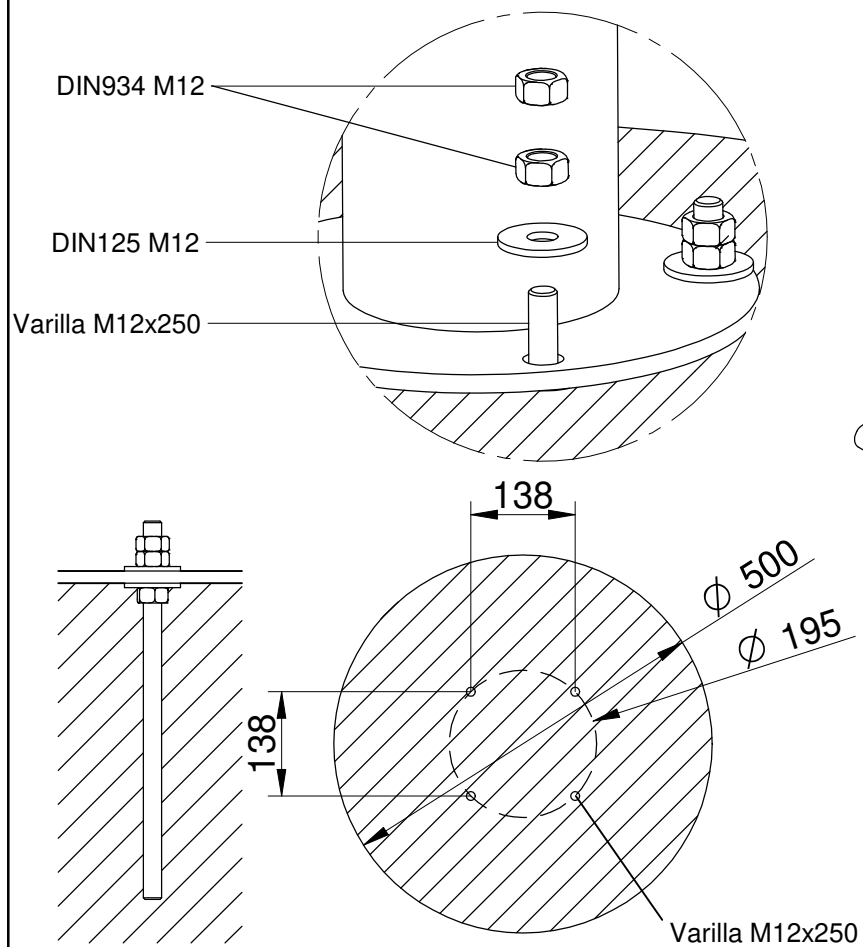

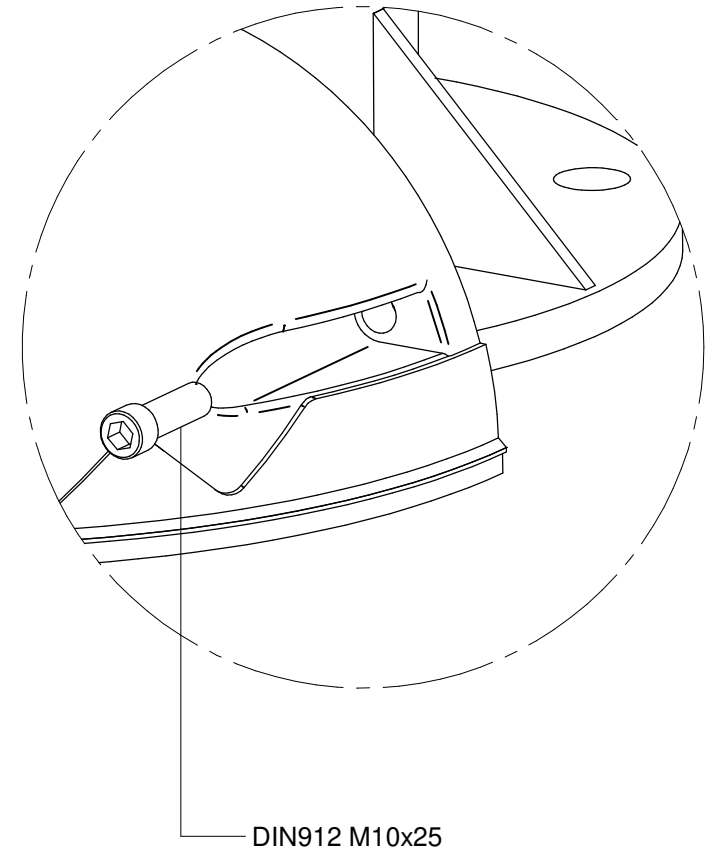
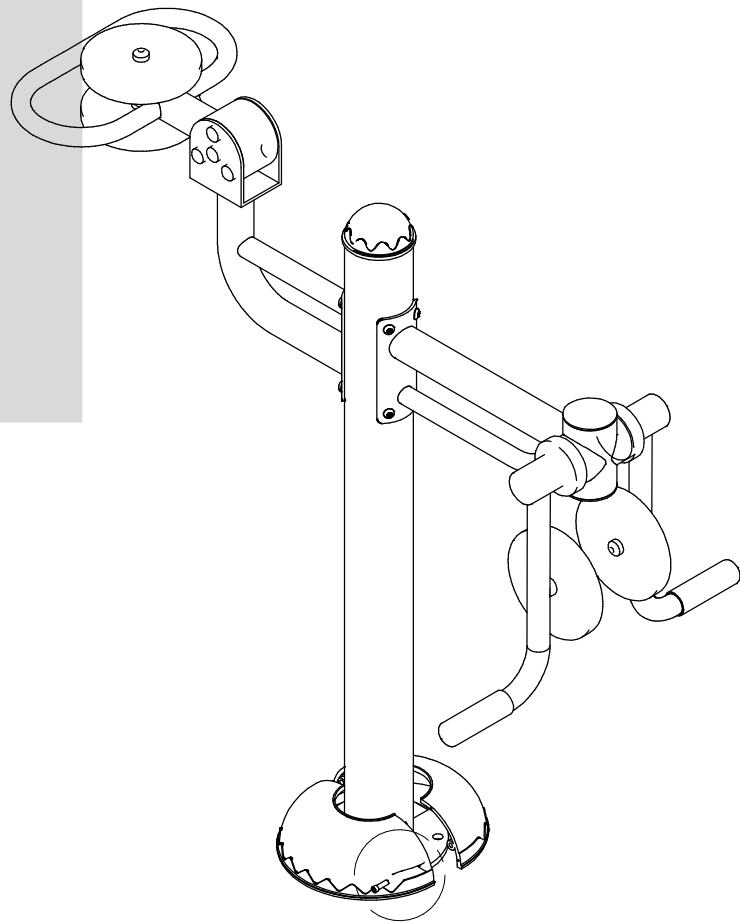

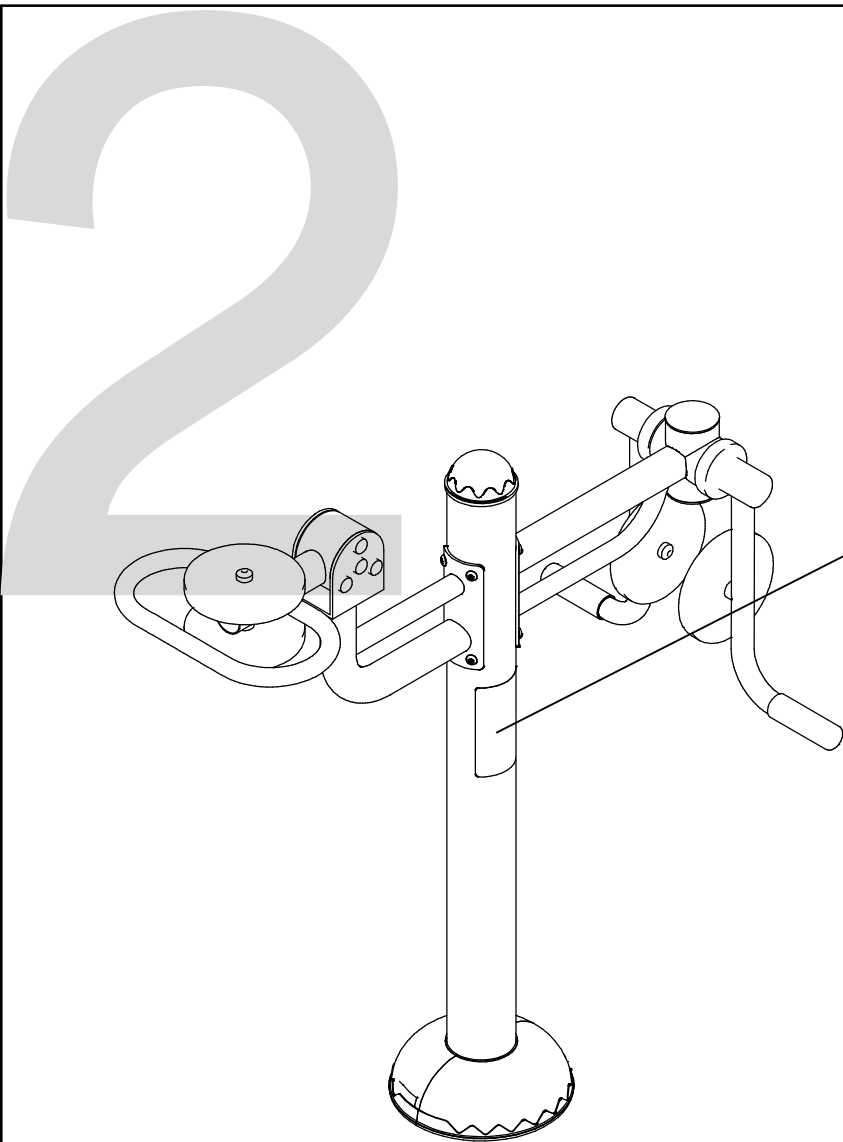

**BENITO**  
 BENITO -Urban -Light -Play -Covers

Leida 10  
 08500 Vic Barcelona Spain  
 T +34 938 521 000  
 info@benito.com  
 www.benito.com

**Biceps AD**  
 JSA019D

**+14**



BICEPS | BICEPS | BICEPS | BICEPS

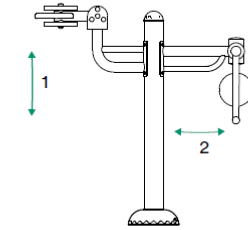

CONFORME A LAS  
 EXIGENCIAS DE SEGURIDAD  
 EN16630

CONFORME AUX  
 EXIGENCES DE SÉCURITÉ  
 EN16630

ACCORDING TO  
 SAFETY REQUIREMENTS  
 EN16630

**Beneficios:**

Refuerza y también desarrolla la musculatura de los miembros superiores, pectorales, deltoides y bíceps.

**Avantage:**

Renforce et développe la musculature des membres supérieurs, pectoraux, deltoides et biceps.

**Benefits:**

Strengthens and develops upper limbs, pectoral, deltoid and bicep muscles.

**Instrucciones de uso:**

1. Coloque frente al equipo y agarre las asas con ambas manos empujando hacia arriba lentamente y volviendo a la posición inicial con un movimiento lento de resistencia.
2. Coloque frente al equipo y agarre las asas con ambas manos tirando de ellas lentamente y volviendo a la posición inicial con un movimiento lento de resistencia.

**Instructions d'utilisation:**

1. Se placer face à l'appareil et tenez les anses à deux mains en poussant vers le haut lentement et revenez à la position initiale avec un mouvement lent de résistance.
2. Se placer face à l'appareil et tenez les anses à deux mains en les tirant lentement et revenez à la position initiale avec un mouvement lent de résistance.

**Use instructions:**

1. Stand in front of the equipment and take hold of the handgrip with both hands, slowly pushing them and getting back to the initial position with a slow movement of resistance.
2. Stand in front of the equipment and take hold of the handgrip with both hands, slowly pulling them and getting back to the initial position with a slow movement of resistance.

LOW level	MEDIUM level	HIGH level
3 SERIES   3 SERIE   3 SERIES	3 SERIES   3 SERIE   3 SERIES	3 SERIES   3 SERIE   3 SERIES
1 min	2 min	3 min

1 MINUTO DE PAUSA | 1 MINUTE DE PAUSE | 1 MINUTE PAUSE

1 | 2 | 3 | 4 | 5 | 6 | 7 | 8 | 9 | 10 | 11 | 12 | 17 | 18

## INSPECCIÓN PREVIA A SU USO

- 1.- Comprobar si se han respetado las distancias de seguridad marcadas en el plano adjunto.
- 2.- Limpiar e igualar las áreas de seguridad de las distintas instalaciones de juego.
- 3.- Comprobar los aparatos de juego utilizandolos uno mismo.
- 4.- Comprobar que los tornillos y tuercas esten bien apretados, poniendo mayor atención a aquellos que por la naturaleza del juego son susceptibles de aflojarse.
- 5.- Comprobar si todas las tuercas están debidamente apretadas, y los agujeros cubiertos por tapones.
- 6.- Revisar que los cimientos, se encuentran a la profundidad adecuada (ver la pagina 2).

## INSPECTION AVANT UTILISATION

- 1.- Vérifier avant tout la liberté de la zone de sécurité telle que décrite au plan joint.
- 2.- Nettoyer et aplanir la zone en vérifiant qu'elle ne se chevauche pas avec celle des autres jeux.
- 3.- Contrôler le bon fonctionnement des jeux en les assaillant vous-même
- 4.- Vérifier le serrage de chaque vis ou boulon avec une attention particulière aux axes de rotation et fixations des pièces en mouvement.
- 5.- Contrôles la présence des rondelles et des capuchons étanches.
- 6.- Vérifiez que les massifs de scellement sont assez profonds: (voir page 2).

## INSPECTION PRIOR TO USE

- 1.- Check if you have the necessary clearances security marked on the attached map.
- 2.- Clean and level the security areas various gaming facilities.
- 3.- Check gaming devices using them yourself.
- 4.- Check that nuts and bolts are tight, paying more attention to those who by the nature of are susceptible to loose the game.
- 5.- Check that all bolts are properly tightened, and holes covered with gaps.
- 6.- Check that the foundation, are at the proper depth (see pag 2).

## INSPEÇÃO PRÉVIA DO PARQUE

- 1.- Verificar se foram respeitadas as distâncias de segurança marcadas no plano anexo.
- 2.- Limpiar e nivelar as áreas de segurança das distintas instalações do parque.
- 3.- Verificar os elementos usando cada um deles.
- 4.- Verificar se os parafusos e porcas estão bem apertados, tendo mais em atenção aqueles que pela natureza do elemento são susceptíveis de desaparafusar.
- 5.- Verificar se todas as porcas estão devidamente apertadas e os furos cobertos pelos tampões.
- 6.- Rever que os maciços, se encontram à profundidade indicada (ver a pagina 2).