

Descripción del producto

Accesorio tipo Press-fitting para instalaciones de fontanería y calefacción.

Los accesorios MULTYPEX están especialmente diseñados para su unión con las tuberías multicapa MULTYPEX (PEX/Al/PEX y PERT/Al/PERT) a través de la técnica de unión por compresión o sistema pressfitting.

Los casquillos fijos de compresión radial son de acero inoxidable y están sujetos al cuerpo del accesorio por un anillo de plástico.

Vista general accesorio Multipex

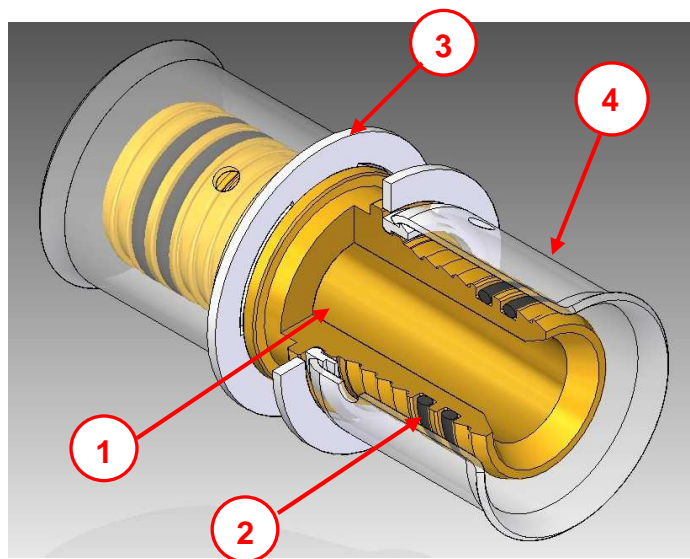

Listado Componentes

Nº orden	Denominación	Material	Método de Fabricación
1	Cuerpo de latón	CW617N	Decoletaje / estampación
2	Junta tórica	EPDM/70-PEROX	Molde vulcanización
3	Anillo aislante	AMCEL KP20	Molde inyección
4	Casquillo inox.	Acero inoxidable AISI 304	Corte y soldadura / embutición

Especificación material latón

Material	Composición					
	Cu	Al	Fe	Ni	Pb	Sn
Latón CW617N	57,0 – 59,0	max .0,05	max. 0,30	max. 0,1	1,6 – 2,2	max. 0,30

Ventajas de los accesorios de la gama MULTYPEX de BLANSOL

1. Mayor resistencia a los esfuerzos de tracción

La geometría del casquillo permite el posicionado de la mordaza de apriete respecto a la forma del accesorio, lo que mejora significativamente su resistencia a los esfuerzos de tracción.

2. Doble cámara anticorrosión

Mediante el anillo de plástico que sujeta el casquillo, se impide el contacto entre los 3 metales del sistema (acero inoxidable, latón y aluminio del tubo multicapa) eliminándose por completo la posibilidad de que el agua pueda entrar en contacto con el aluminio originando corrosión.

3. Sistema de bloqueo de seguridad / autoenclavamiento.

Este sistema facilita el apriete del casquillo evitando que el accesorio se salga del tubo durante la operación de prensado.

4. Garantía de estanqueidad.

El accesorio Multipex cumple con las regulaciones más exigentes, lo que garantiza su estanqueidad y sus cualidades sanitarias.

Los accesorios MULTYPEX son compatibles con perfiles U, RF, H y TH

Perfil prensado	Diámetro									
	16	18	20x2	20x2,5	25	26	32	40	50	63
U	•	•	•	•	•	•	•	•	•	•
RF	•	•	•	•	•	•	•			
H	•	•	•	•	•	•	•			
TH	•		•		•	•	•			

Instrucciones de montaje



1

01. Calibrar

Calibre el tubo asegurando su correcto biselado



2

02. Embocar

Introduzca el tubo en el casquillo inox.



3

03. Comprobar

Asegúrese de que el tubo es visible a través del orificio del casquillo



4

04. Prensar

Prensar la unión

Recomendaciones

- El corte debe realizarse con un cortatubo o tijera adecuada, asegurando un corte limpio y perpendicular al tubo.
- Compruebe que el extremo del tubo esté libre de rebabas.
- Utilice exclusivamente tuberías Multicapa Barbi (PEX/Al/PEX y PERT/Al/PERT).

Normativa

El accesorio Multiplex ha sido diseñado y fabricado siguiendo los requerimientos especificados en la norma UNE EN ISO 21003-5.

El sistema de unión multiplex dispone entre otros de los Certificados de producto emitidos por el CSTBat (norma francesa).

Etiquetado

Ejemplo de etiquetado de caja:

Incluye la referencia de la pieza, la descripción del producto (5 idiomas), dimensiones, código de barras, unidades por caja, trazabilidad (SAAS) y homologaciones.

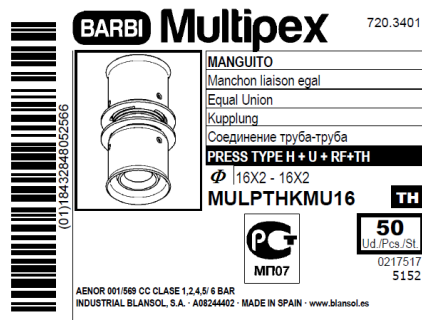

Ejemplo de etiquetado de bolsa individual:

Incluye la referencia de la pieza, descripción del producto (5 idiomas), dimensiones, código de barras, trazabilidad (SAAS) y homologaciones.

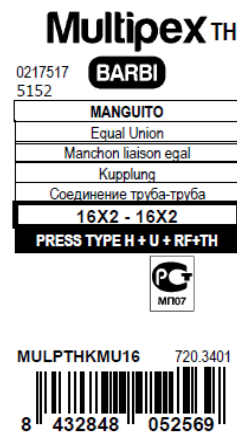

Garantía Barbi

Las tuberías multicapa y los accesorios de latón correspondientes al sistema de unión Multiplex, están garantizados por un importe máximo de 1,5 millones de euros, durante 15 años, por daños ocasionados por defecto en la concepción y diseño del producto o por defecto en su fabricación.

