



Logablok plus MODUL GB402

El equipo autónomo Logablok plus MODUL GB402 basa su funcionamiento en la nueva tecnología de generación de calor desarrollada por Buderus para las calderas de condensación a gas natural, Logano plus GB402. Este equipo tiene un diseño compacto y robusto, logra una mayor eficiencia energética, reúne muchas ventajas en lo que a dimensiones y peso se refiere y ofrece unos elevados estándares de calidad en todos sus componentes.

Máxima potencia en equipo compacto

La caldera Logano plus GB402 de Buderus es una caldera de condensación a gas innovadora, que incorpora un intercambiador de calor de alto rendimiento realizado en aluminio que permite gran flexibilidad. Gracias a la calidad del aislamiento del bloque de calor se logra un aprovechamiento elevado de energía. Su quemador modulante 20% al 100% de premezcla de gas y el sistema automático inteligente de combustión permite a la caldera alcanzar un rendimiento de hasta un 110% y además destaca por su funcionamiento silencioso, trabajando en la sala de calderas a menos de 60 dB, aún en la potencia más elevada y a plena carga.

Potencia bien distribuida

Con tres modelos de armarios, los equipos Logablok plus MODUL GB402 disponen de la más amplia gama desde los 320 kW a 1860 kW. Un armario de modelo para una única caldera desde 320 a 620 kW; otro para combinaciones de dos calderas con potencias desde los 640 a 1240 kW y un tercer armario para combinaciones de tres calderas de cualquier potencia, con potencias desde 960 kW hasta 1860 kW.



Interior de caldera de condensación
Logano plus GB402.

Equipamiento completo

La estructura del equipo es autoportante construida con perfiles metálicos mecano-soldados, cerramiento lateral y techo de paneles metálicos de chapa de acero protegidos contra corrosión mediante tratamiento superficial con imprimación. Puertas principales abisagradas con cierres de presión para facilitar el mantenimiento. Suelo construido en chapa de acero lagrimada sobre perfiles de acero con refuerzo en zonas de apoyo de caldera. El equipo se suministra con compensador hidráulico o intercambiador de placas a elegir, circuito hidráulico totalmente aislado con aislamiento para exteriores y acabado en Aluminio. Instalación de gas completa para una presión de entrada de 20 mbar con válvula de corte, filtro y manómetro.

La electroválvula de gas no se incluye en el volumen de suministro, sólo se dejan las conexiones eléctricas preparadas, asumiendo la instalación de la misma el instalador.

Mantenimiento sencillo

Todos los componentes importantes de la caldera son accesibles desde el frontal o el lateral de la misma, lo que facilita los trabajos de servicio técnico y mantenimiento. Además el quemador se puede montar y desmontar con facilidad.



Equipamiento hidráulico de un equipo formado por dos calderas GB402 con compensador hidráulico.

Ventajas Logablok plus MODUL GB402:

- Equipo autónomo a gas natural para instalación en exteriores, con calderas Logano plus GB402 320-620 kW.
- Tres modelos de armario diferenciados. Un modelo de armario para una única caldera, otro para combinaciones de dos calderas y un tercero para combinaciones de 3 calderas GB402 de cualquier potencia.
- Hidráulica completa incluyendo compensador hidráulico o intercambiador de placas, llenado de la instalación con filtro, desconector y contador, contador de energía, etc.
- Línea de gas con filtro y válvula de corte por caldera.
- Elevada eficiencia energética. Rendimiento estacional de calderas de hasta el 110%.
- Sistema de regulación de calderas EMS integrado.
- Facilidad de mantenimiento del equipo completo. Fácil accesibilidad a todos los componentes del equipo.

Acceso frontal

Puertas abisagradas con pernos en acero inoxidable

Resto de accesos a través de paneles fijos desmontables

Sistema de regulación

Logamatic EMS con módulo de control de calderas en cascada

Dos rejillas cuadradas

para ventilación superior

Rejilla en la base del módulo

para ventilación inferior

Estructura de equipo

autoportante con perfiles metálicos mecano-soldados

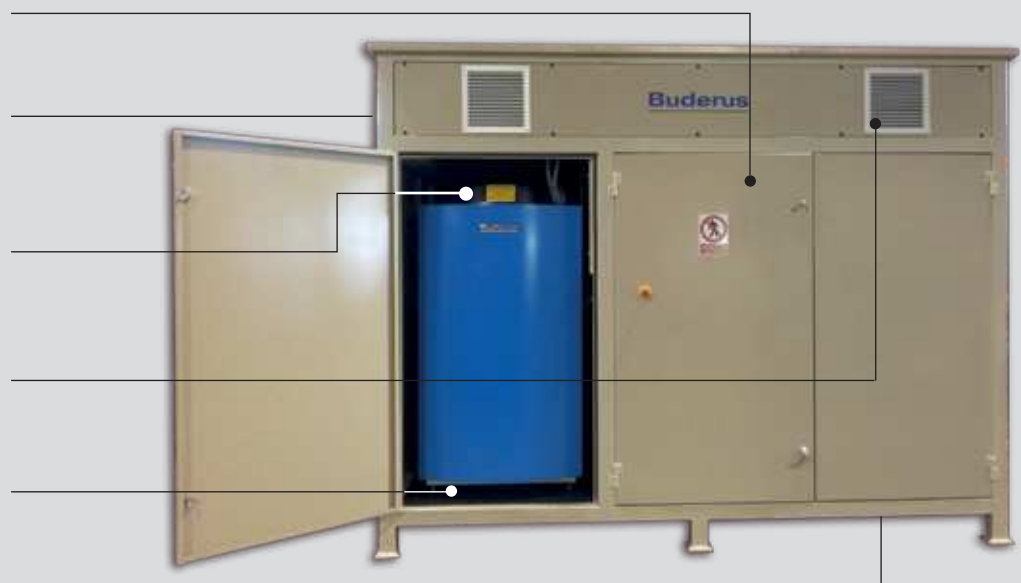

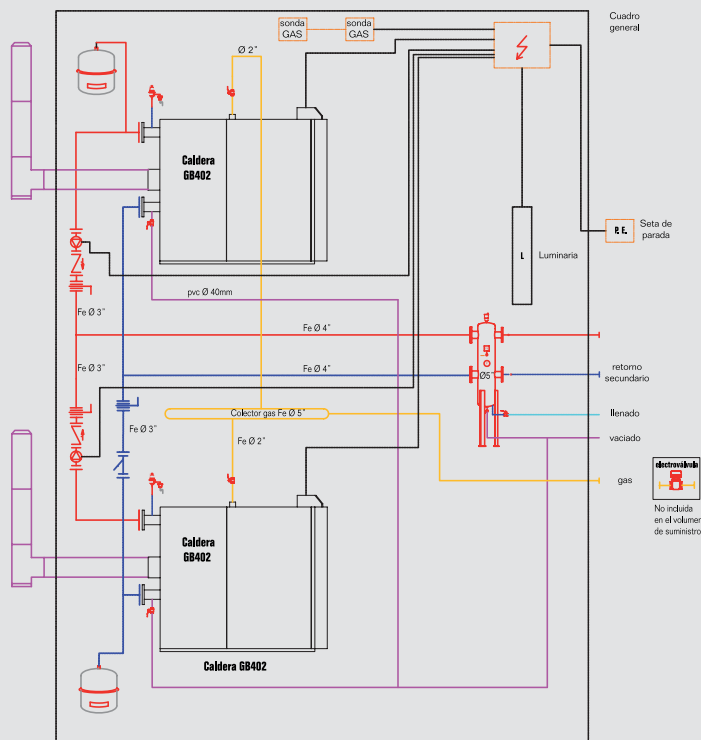

Logablok plus MODUL GB402

Módulo de dos calderas

Equipo formado por dos calderas GB402 (posibilidad de equipos con una sólo caldera o con tres calderas). Equipamiento hidráulico que integra bomba de primario por caldera, conexiones de impulsión y retorno con llaves de corte y conexión a compensador hidráulico o intercambiador de placas a elegir. También incluye vaso de expansión de caldera y filtro de agua a la entrada de retorno de instalación cuando se monta un compensador hidráulico. Llenado según normativa con filtro, contador y desconector hidráulico. No se incluye electroválvula de gas, la cual correrá a cargo del instalador.

Logablok plus MODUL GB402		320	395	470	545	620
Potencia nominal	► [kW]	61 – 304,8	75,2 – 376,2	89,5 – 447,6	103,8 – 519	118 – 590
Potencia útil (80/60 °C)	► [kW]	58,9 – 297,2	72,6 – 367,4	85,2 – 435,8	100,7 – 507	114,9 – 577,1
Potencia útil (50/30 °C)	► [kW]	66,7 – 320	80,5 – 395	95,6 – 468,2	113 – 545	127,4 – 621,4
Rendimiento (80/60 °C)	Plena carga ► [%]	97,52	97,6	97,6	97,7	98
Rendimiento (50/30 °C)	Plena carga ► [%]	105,1	105	104,6	105	105,3
Rendimiento (75/60 °C)	Carga parcial ► [%]	106	106,3	106,6	106,3	106,4
Rendimiento (40/30 °C)	Carga parcial ► [%]	109,6	109,4	109,7	109,3	110,4
Pérdidas térmicas temp. 30/50K	► [%]	0,33/0,20	0,27/0,16	0,14/0,23	0,20/0,12	0,11/0,17
Circuito del agua						
Contenido de agua en caldera	► [l]	47,3	53,3	59,3	65,3	75,3
Pérdida de presión lado del agua	► [mbar]	99	105	95	108	113
Temperatura máxima impulsión	► [°C]	85				
Temperatura máxima seguridad STB	► [°C]	100				
Presión máxima de servicio	► [bar]	6				
Conexionado						
Conexión de gas	► [pulgadas]	2				
Conexión de impulsión	► [DN/mm]	80				
Conexión de evacuación condensados	► [pulgadas]	3/4				
Valores de los gases de la combustión						
Conexión de gases de escape	► [mm]	250				
Cantidad condensados as natural G20	► [l/h]	30,8	39,2	46,2	55,9	64,7
Caudal máscico de gases de escape	Plena carga/Carga parcial ► [g/s]	142,4/28,7	174,5/36,8	207,1/40,6	240,6/48	271,9/53,2
Temp. de gases de escape (50/30°C)	Plena carga/Carga parcial ► [°C]	45/30				
Temp. de gases de escape (80/60°C)	Plena carga/Carga parcial ► [°C]	65/58				
Contenido de CO ₂ con gas natural	Plena carga/Carga parcial ► [%]	9,1/9,3				
Emisiones de CO/NO _x normalizado	► [mg/kwh]	20/40				
Presión disponible del ventilador	► [Pa]	100				