

EFAPEL®

Empresa Fabril de Produtos Eléctricos, S.A.

INTERRUPTOR CARD-SYSTEM

CARD-SYSTEM SWITCH

INTERRUPTEUR CARD-SYSTEM

INTERRUPTOR PARA TARJETA CARD-SYSTEM

EINSATZ HOTELCARDSCHALTER

ESQUEMA DE LIGAÇÃO

WIRING DIAGRAM - SCHÉMA DE CONNEXION - ESQUEMA DE CONEXIÓN - SCHALTPLAN

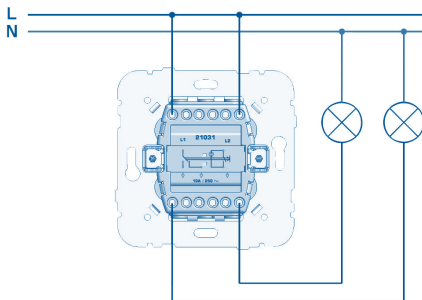

Características Estipuladas: 10AX - 250V~

Provided Characteristics: 10AX - 250V~

Caractéristiques Stipulées 10AX - 250V~

Características Nominales: 10AX - 250V~

Vereinbarten Eigenschaften: 10AX - 250V~

A EFAPEL reserva o direito de modificar este documento ou os produtos nele contidos sem aviso prévio. Em caso de dúvida, contacte a EFAPEL.

EFAPEL reserves the right to amend this document or the products contained in it without notice. If in doubt please contact EFAPEL.

EFAPEL se réserve le droit de modifier ce document ou les produits ci-inclus sans préavis. En cas de doute, veuillez contacter EFAPEL.

EFAPEL se reserva el derecho de modificar este documento o los productos contenidos en él sin previo aviso. En caso de dudas, por favor póngase en contacto con EFAPEL.

Die Firma EFAPEL behält sich das Recht vor, das vorliegende Dokument und die darin enthaltenen Artikel zu ändern. Bei Fragen wenden Sie sich bitte direkt an EFAPEL.

Folheto Informativo n.º 49/2017 (390 309)

Serpins

3200-355 Serpins

PORTUGAL

PORTUGAL

+351 239 970 136

800 202 344

comercial@efapel.com

ESPAÑA

900 535 746

+351 239 970 139

espana@efapel.com

EXPORT

+351 239 970 135

+351 239 970 139

export@efapel.com

SAT

+351 239 970 132

sat@efapel.com

www.efapel.com