



ej

BARCINO™
Sistema de drenaje
de máxima absorción



EJ le ofrece la solución de drenaje perfecta, el sistema BARCINO

Un sistema de drenaje mediante rejillas que garantizan la máxima absorción.



El sistema BARCINO ha demostrado su eficacia en las más diversas instalaciones y situaciones críticas de drenaje, evitando inundaciones causadas por lluvias intensas o en zonas geográficas con mayor posibilidad de sufrir problemas de drenaje.

El sistema BARCINO, gracias a su modularidad, permite varias configuraciones de instalación:

- **Recogida puntual,**
- **Recogida en L,**
- **Recogida lineal / transversal,**
- **Recogida múltiple.**

El sistema BARCINO, en clase D400 y certificado por AENOR, viene equipado con 2 rejillas reversibles en un marco de 1030 x 528 mm. El dispositivo ha sido ensayado por un laboratorio de una Universidad de reconocido prestigio, que ha comprobado su eficacia en ensayos reales al medir el caudal absorbido por las rejillas, poniendo a prueba su comportamiento en situaciones límite.

A lo largo de los últimos años, el sistema BARCINO ha sido seleccionado por muchas entidades para solucionar con total seguridad (seguridad para los operarios y los transeúntes) todos los problemas relacionados con el drenaje de aguas pluviales. Cada rejilla tiene un asiento en V que permite su estabilidad en

el marco eliminando los problemas vinculados al ruidos. Además viene equipada con barrotes a 45° y superficie anti-deslizante, que interceptan de manera eficaz el caudal de las aguas pluviales, evitando los daños relacionados con inundaciones.

Ensayos de eficiencia hidráulica en laboratorio

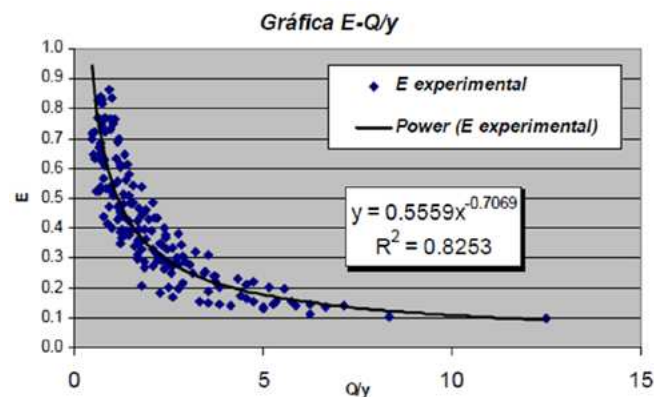

E = Eficiencia de captación de la reja
Q = Caudal circulante por la calle (L/s)
Y = Calado de agua inmediatamente antes de la reja (en mm)
Q/y = Cociente circulante por la calle sobre el calado de agua inmediatamente antes de la reja.

Las ventajas de la solución EJ :

- **Máxima absorción del agua**
- **Ausencia de ruido** gracias al asiento en V
- **Modularidad:** varias configuraciones de instalación
- **Estabilidad** bajo tráfico
- **Adaptabilidad:** rejillas reversibles
- **Certificación AENOR**

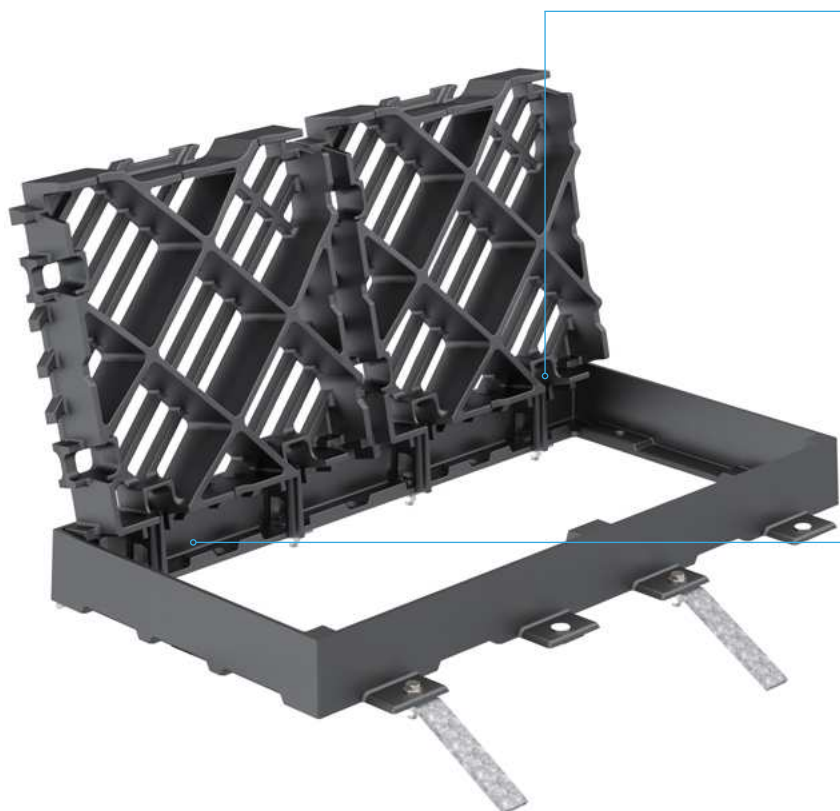

Rejilla con doble articulación



El encaje en V permite el bloqueo de las rejillas en su marco para mejor seguridad



Los barrotes a 45° traban el caudal para una absorción máxima



¡Escanee el código para ver el video de este producto en YouTube!



Prueba de captación hidráulica



El kit SCLT que consiste en patas de sellados aseguran máxima estabilidad bajo tráfico

Barcino D400

Un sistema de drenaje mediante rejillas que garantizan la máxima absorción y ausencia de ruido.

Características técnicas

- Conjunto marco y rejillas D400 con certificado AENOR
- 2 rejillas con doble articulación, extraíbles y reversibles.
Marco monobloque de altura 100 mm
- Asientos en V garantizando estabilidad y ausencia de ruido
- Barrotes inclinados a 45° con superficie antideslizante
- Superficie de drenaje: 2012 cm²
- Apertura libre de 910 x 408 mm que permite una rápida y fácil limpieza.



Accesorios

- Kit SCLT o patas de anclaje: de utilización obligatoria cuando el conjunto vaya instalado en la calzada.

Manipulación

- Por medio de un pico o gancho



Manipulación por medio de un pico o gancho

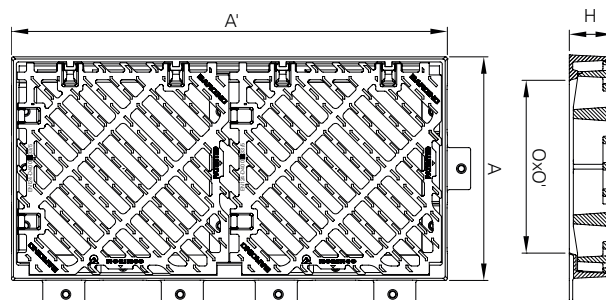

Código producto	Referencia	Apertura libre (mm) O x O'	Dimensiones exteriores (mm) A x A'	Altura marco (mm) H	Sup.tragante (cm ²)	Certificado	Peso (kg)
526279	Barcino	910 x 408	1030 x 528	100	2012	Aenor	117
62990031	Kit SCLT Barcino (Kit de anclaje para 8 dispositivos)						19

Barcino D400

Tipos de configuración de instalación

El diseño del marco permite una gran modularidad, que posibilita diferentes configuraciones para maximizar la absorción.

Configuración 1

Instalación lineal con patas de sellado (Kit SCLT)



Configuración 2

Instalación en L con patas de sellado (Kit SCLT)

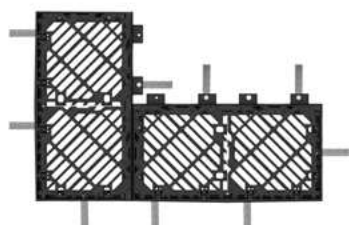

Configuración 3

Instalación múltiple con patas de sellado (Kit SCLT)

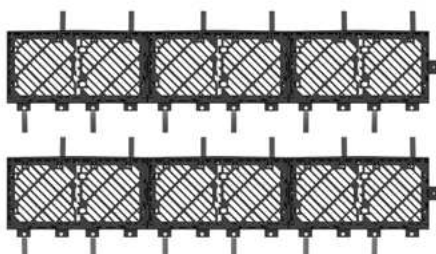

Configuración 4

Instalación puntual con patas de sellado (Kit SCLT)

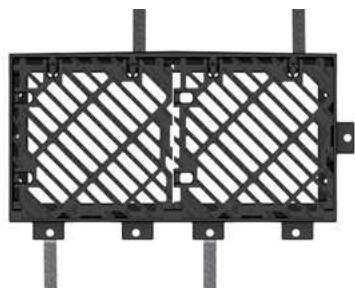

INSTALACIÓN :

Siempre que sea posible, se recomienda respetar el manual de instalación NDP109. En ningún caso el marco BARCINO podrá apoyar directamente sobre la canaleta. Consultar con nuestro equipo técnico-comercial para más información sobre la solución BARCINO y su correcta instalación.



ej

ejco.com



Americas

+1 800 874 4100

EMEA

Europa, Middle East
and Africa

+333440828 00

Asia-Pacific

+61 73216 5000

Ibérica

Avenida de la Industria, 6 – 3B oficina 8
28108 Alcobendas
Madrid – España
Tel +34 91 458 60 41
Fax +34 91 458 63 09
Iberica.comercial@ejco.com

Marcas
registradas



CAVANAGH®
NORINCO®
TELECOM®
SELFLEVEL®
ERMATIC®
CHILDSAFETY®

DEFENSO®
NORGUSS®
CABLECOM®
NORLONG®
MAXIMO®
AQUERA®

**Barcino -
Sistema de drenaje
de máxima absorción
EJ© - 02/2018**