

1.- En primer lugar, usted debe dar la vuelta al espejo y medir la distancia entre las pestañas traseras de fijación. También la distancia entre la pestaña y la parte superior del espejo.

1.- First, you have turn the mirror for see back. Take the dimension between the fixing and the dimension from the fixing until top the mirror. Write the dimensions on this table.

1- Tout d'abord, vous devez retourner le miroir et mesurer la distance entre les pattes-rebords arrière de montage. Également la distance entre le rebord et le miroir supérieur.

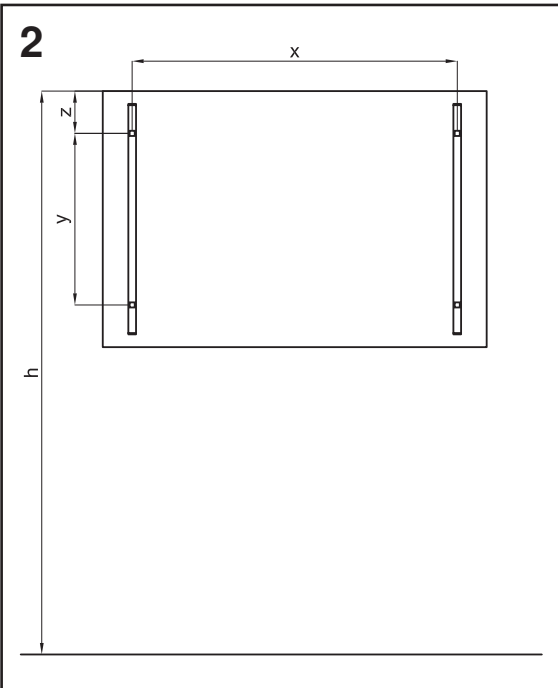

2.- Usted debe tener en cuenta a la altura que desearía tener la parte superior del espejo y de este modo, colocar las fijaciones según la altura y la distancia entre la parte superior del espejo y las pestañas. También debe tener en cuenta la distancia entre las pestañas y los laterales del espejo para colocarlo centrado. Según estas medidas, podemos proceder marcar los orificios en la pared, los cuales, nos servirán para sujetar las fijaciones.

2.- You need see the dimension you won to feet the mirror and then you can subject the fixing on the wall. See the drawing for tick the dimensions on the wall.

2- Vous devez prendre en compte la hauteur que vous voulez avoir le dessus du miroir et de placer ainsi les fixations selon la hauteur et la distance entre part supérieur des miroirs et les rebords. Vous devriez également prendre en compte la distance entre les rebords et les côtés du miroir pour le placer au centre. Selon ces mesures, nous pouvons procéder à marquer les trous dans le mur, cela sera utile pour fixer les fixations

Instalación y mantenimiento
Installation and maintenance
Installation et maintien



Espejo de canto pulido
Mirror with smooth and rounded edges
Miroir bords polis

noken
PORCELANOSA Grupo

Ctra. Villarreal-Puebla de Arenoso (CV-20) km. 2
P.O./box 372 - 12540 Villarreal (Castellón) Spain

Tel: +34 964 50 64 50 _ Fax: +34 964 50 67 92 _ www.noken.com _ noken@noken.com

espejos

- Lea atentamente estas instrucciones antes de comenzar la instalación.
- Compruebe el producto por si faltasen piezas o estuviesen dañadas.
- Le recomendamos la instalación por parte de personal cualificado.
- Please read these instructions carefully before starting installation and retain for future reference. Please leave these instructions with the end user.
- Remove all packaging and check the product for missing parts and damages before starting the installation.
- We strongly recommend the use of a qualified and registered plumber.
- Lire attentivement cette notice avant de commencer l'installation
- Vérifier si certaines pièces sont manquantes o abîmées.
- Nous recommandons fortement l'installation du produit par du personnel qualifié.

MANTENIMIENTO_MAINTENANCE_MAINTIEN



Nunca use productos ácidos o alcalinos para limpiar espejos. La mayor parte de los productos usados para limpiar vidrios y azulejos pueden atacar la superficie, los bordes y hasta la pintura protectora del espejo. Productos con amoníaco, cloro o lejía, presentes en la gran mayoría de estos productos, son muy dañinos para el espejo.

Never use acid or alkaline products to clean mirrors. The majority of products used to clean glass and tiles can damage the surface, edges and even the mirror's protective paint. Products with ammoniac, chlorine or bleach, which are components of most of those products, are very harmful for the mirrors.

Ne jamais utiliser des produits acides ou alcalins pour nettoyer les miroirs. La plupart des produits utilisés pour nettoyer le verre et les carreaux peuvent attaquer la surface, les bords et même la peinture de protection du miroir. Produits avec de l'ammoniac, le chlore ou l'eau de Javel, présentes dans la plupart de ces produits, sont très nocifs pour



No utilice productos abrasivos (lija, esponja de acero, esponjas ásperas, jabón, etc.) en cualquier superficie del espejo.

Never use any abrasive products (sandpaper, steel sponge, rough sponge, soap...) in the mirror's surface.

Ne pas utiliser des produits abrasifs (papier de verre, laine d'acier, de tampons à récurer, savon, etc.) sur n'importe quelle surface miroir.

LIMPIEZA_CLEANING PROCEDURE_NETTOYAGE

Inicia la limpieza del espejo con plumero para quitar el polvo depositado en su superficie. Inmediatamente, limpiar el espejo con un paño suave y limpio, humedecido en agua tibia. Tenga siempre el cuidado de secar los bordes del espejo. Este es el procedimiento más sencillo y seguro. También puede ser usado un paño limpio y suave humedecido en alcohol. Después de limpiarlo, pasar otro paño suave y seco, para retirar posibles manchas que pueden aparecer al secarse. Use siempre el producto en el paño y éste en el espejo, nunca rocíe líquidos directamente en el espejo.

To start the mirror cleaning you have to use a feather duster to take out all the dust on its surface. Then clean the mirror with a soft and clean cloth, with lukewarm water. Be careful to always dry the mirror's edge. That's the easiest and safety procedure. You can also use a clean and soft cloth damped with alcohol. Once it will be cleaned, use a soft and dry cloth, to take out spots which can appear when the mirror gets dried. If you use a special cleaning product, the correct procedure is to apply it to the cloth before using it. Don't spray those liquids directly to the mirror.

Commencez par nettoyer le miroir avec un plumeau pour enlever la poussière déposée sur sa surface. Immédiatement nettoyer le miroir avec un chiffon doux et propre, humidifié d'eau tiède. Soyez toujours prudent à sécher les bords du miroir. C'est le procédure plus facile te sûr. Vous pouvez aussi également utiliser un chiffon doux et propre humidifié d'alcool. Après le nettoyage, passer une autre chiffon doux et sec pour enlever possibles taches qui peuvent se produire lors du séchage. Toujours utiliser le produit sur le chiffon et ce dans le miroir, ne jamais pulvériser des liquides directement sur le miroir.

CUIDADOS EXTRAS_SPECIAL ADVICES_ATTENTIONS EXTRAS

Al lavar paredes que tengan espejos, nunca aplique agua o productos químicos de limpieza que puedan escurrirse por detrás del espejo o de sus bordes. En el caso de espejos con bordes contiguos, cerciórese que ningún residuo de producto de limpieza quede depositado entre estos. Para que esté totalmente seco entre los bordes, utilice un ventilador o secador de cabello, sin calentamiento. Un ambiente ventilado inhibe la condensación de humedad, que puede ser corrosiva y perjudicial para la conservación de los espejos. Principalmente en baños, saunas, piscinas calientes u otros ambientes, donde el agotamiento natural de vapores de agua y de amonio no sea posible naturalmente, se recomienda la instalación de agotamiento forzado.

To clean walls in which you can find mirrors, never use water or chemical products those can be drained to the back or between the edges of the mirror. Be completely sure the cleaning products used with the mirrors placed together are not settled on border which separates both of them To be sure the edges are completely dried, use a ventilator or hair-drier without the heating function. A ventilated surrounding protects against humidity condensation. This condensation could be corrosive and harmless to the mirror. It is recommended to install an artificial and mechanical ventilation system in baths, saunas, spas, and other surroundings where vapour and ammonium can not evacuate.

Lors du lavage de murs avec des miroirs, ne jamais utiliser d'eau ou des produits chimiques de nettoyage qui peuvent se glisser derrière le miroir ou sur ses bords. Dans le cas des miroirs avec des bords contigus, assurez-vous qu'aucun résidu du produit de nettoyage n'est déposé entre eux. Pour qu'elle soit complètement sèche entre les bords, utilisez un ventilateur ou un sèche-cheveux, pas de chauffage. Une ambiance ventilée inhibe la condensation de l'humidité, qui peut être corrosif et nocif pour la conservation des miroirs. Principalement dans les toilettes, les saunas, les piscines chaudes ou d'autres ambiances, où l'épuisement naturel de vapeur d'eau et d'ammoniaque naturellement pas possible, nous recommandons l'installation d'épuisement forcé.

GARANTÍA_GUARANTEE_GARANTIE

Noken Design S.A. garantiza sus espejos durante 2 años, incluyendo sus componentes electrónicos excluyendo un manejo indebido. Este no incluye las sustituciones de las bombillas. La presente garantía no cubre el desgaste de las piezas por un uso normal. Esta garantía tendrá vigor siempre y cuando se hayan seguido los pasos indicados en las instrucciones de montaje y mantenimiento.

Noken Design SA guarantees its mirrors for 2 years against manufacturing defects. The guarantee also covers the electronic components, excluding normal tear and wear of the light bulbs. The guarantee does not cover general wear and tear.

Noken Design S.A. garantie ses miroirs pendant 2 ans, compris les composants électroniques et à l'exclusion d'une mauvaise manipulation. Cela n'inclut pas le remplacement des ampoules. Cette garantie ne couvre pas l'usure des pièces pour une utilisation normale. Cette garantie sera en vigueur toujours et quand vous avez suivi les étapes et pas indiqués dans les instructions de montage et d'entretien.