



100206888_N199999108

noken
PORCELANOSA BATHROOMS

Carretera CV-20 km.2 · 12540 Vila-real · Castellón · Spain
Tel: +34 964 50 64 50 - Fax: +34 964 50 67 93
e-mail: noken@noken.com · www.noken.com

NK



Lea atentamente estas instrucciones antes de comenzar la instalación.

- Compruebe el producto por si faltasen piezas o estuviesen dañadas.
- Cualquier alteración que se realice al sanitario invalidaría la garantía.
- Le recomendamos la instalación por parte de personal cualificado.
- En nuevas construcciones se deben llenar los sifones de inodoros, lavabos y bidets de agua para evitar que el producto oxide o amarillee por el efecto de la subida de gases corrosivos. Se recomienda que el espacio esté muy aireado.
- Residuos de productos de aseo y limpieza pueden dañar las piezas metálicas, cromadas y/o de vidrio
- Elija el tipo de fijación adecuado para la instalación, puede que el juego de fijaciones suministrado con el aparato, no sea el adecuado para el tipo de construcción de su vivienda, en cuyo caso debería de buscar el adecuado.
- Prepare la pared, marcando y taladrando los orificios, según el tipo de fijación elegido.

Please read these instructions carefully before starting installation and retain for future reference. Please leave these instructions with the end user.

- Remove all packaging and check the product for missing parts and damages before starting the installation.
- Any alterations made to this product and its fittings may infringe the water regulations and will invalidate the guarantee.
- We strongly recommend the use of a qualified and registered plumber.
- In new buildings it is recommended to water fill the traps to ensure toxic gases do not corrode the surface of the taps and toilet seats. It is recommended that the room is well ventilated.
- Bathroom harsh cleaning agent residuals may damage components made of metal, glass and/or chromed parts.
- Choose the type of setting appropriate for the installation, it can happen that the fixings supplied with the unit is not appropriate for the type of construction of the house, in which case you should seek for the appropriate.
- Prepare the wall, marking and drilling the holes, depending on the fixings chosen.

Lire attentivement cette notice avant de commencer l'installation

- Vérifier si certaines pièces sont manquantes o abîmées.
- Toute altération qui sera effectuée à la sanitaire rendra invalide la garantie.
- Nous recommandons fortement l'installation du produit par du personnel qualifié.
- Dans le cas de constructions neuves, il faut mettre en eau les WC, lavabos et bidets pour éviter que la robinetterie et les abattants ne s'oxydent ou ne jaunissent à cause de gaz corrosif. Nous recommandons de laisser un espace très aéré.
- Produits résiduels des toilettes et nettoyage peuvent abimer les pièces métalliques, en verre et/ou chromée
- Choisissez le type de fixation adapté à l'installation; il se peut que le jeu de fixations fourni avec l'appareil, ne soit pas adapté au type de construction de votre logement; dans ce cas vous devriez chercher les fixations adaptées.
- Préparez le mur, en marquant et en perçant les orifices, selon le type de fixation choisi.

Leia atentamente as instruções antes de começar a instalação.

- Verifique se o produto se encontra em bom estado.
- Qualquer alteração que se realize no sanitário perde a garantia.
- Aconselhamos que a instalação seja feita por um profissional qualificado.
- Em novas construções, após a colocação da sanita, bidé e lavatório, os sifões deverão ser preenchidos com água para evitar o aparecimento de oxidações nas torneiras e tampas de sanita pelo efeito da subida de gases corrosivos pelos tubos. Recomenda-se que o espaço esteja muito arejado.
- Resíduos de produtos de limpeza podem danificar as peças de metal, cromado ou vidro
- Seleccione o tipo de fixação adequado para a instalação, pode ser que o jogo de fixação fornecido com o aparelho, não seja o mais indicado para o tipo de construção da sua habitação. Nesse caso deve procurar o que seja o mais adequado.
- Prepare a parede, marcando e fazendo os furos adequados para a fixação.



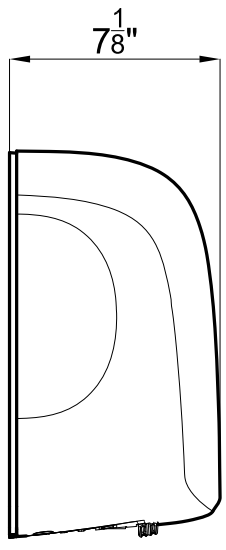
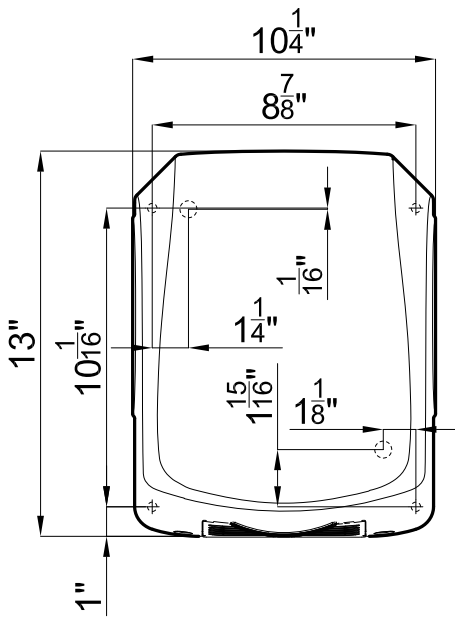
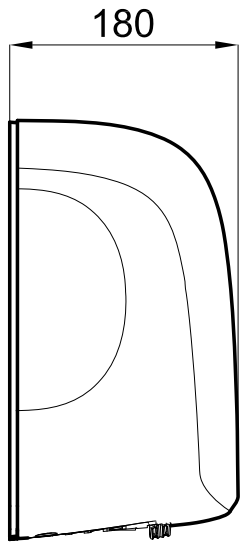
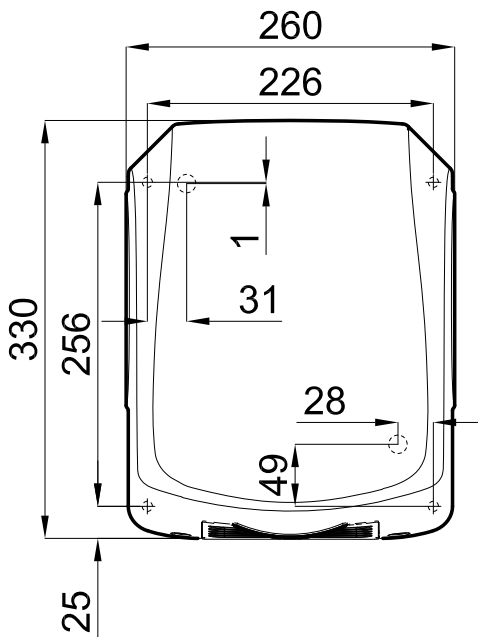

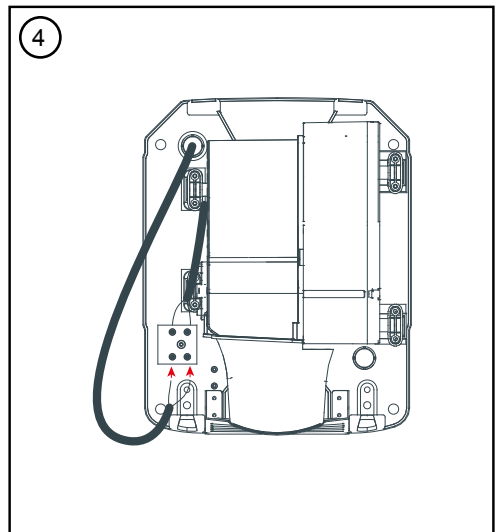
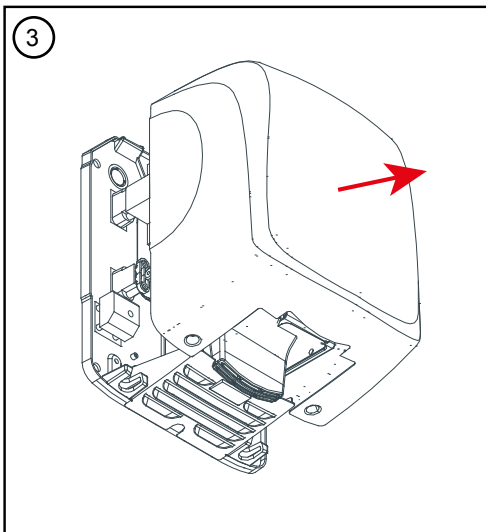
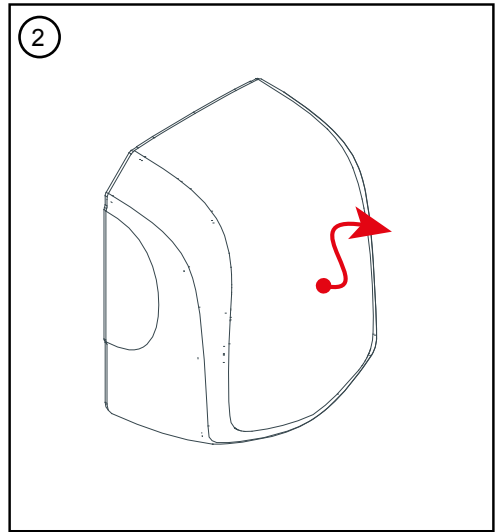
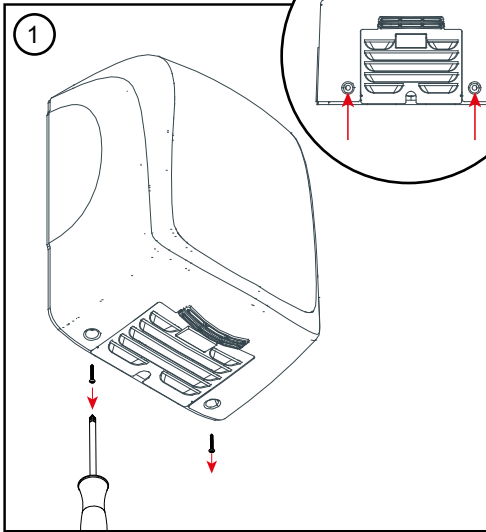

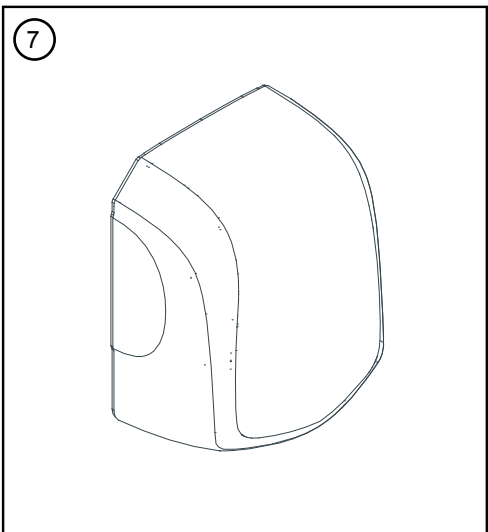
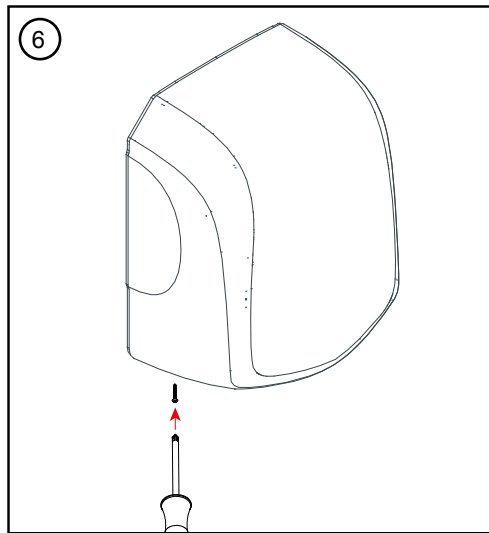
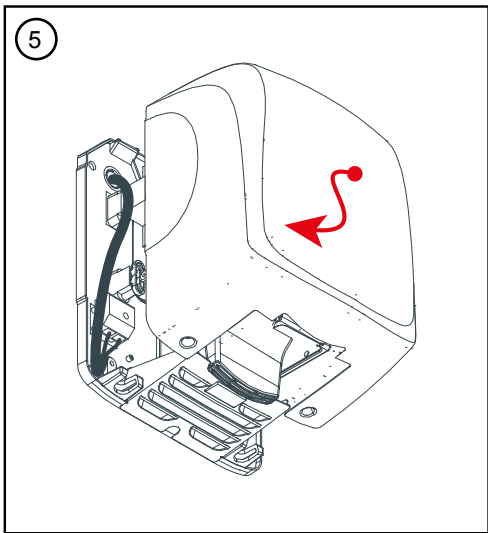

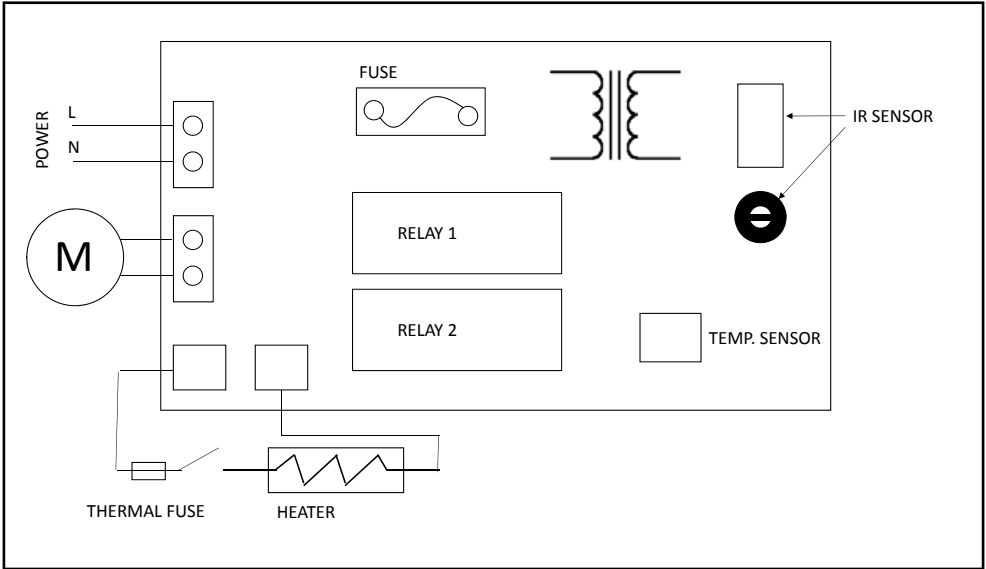

TENSION/TENSION/TENSION/TENSÃO	220-240V
FRECUENCIA/FREQUENCY/FRÉQUENCE/ FREQÜÊNCIA	50-60Hz.
INTENSIDAD/INTENSITY/INTENSITÉ/INTENSIDADE	3.3 - 6.1A
POTENCIA MOTOR/MOTOR POWER/PUISSANCE MOTEUR/PODER DO MOTOR	750w
POTENCIA RESISTENCIA/RESISTANCE POWER/PUISSANCE RESISTANCE/PODER DE RESISTÊNCIA	650w
POTENCIA TOTAL/TOTAL POWER/PUISSANCE TOTALE/PODER TOTAL	1400w
RPM MOTOR/MOTOR RPM/RPM MOTEUR/RPM MOTOR	23000
VELOCIDAD DEL AIRE/AIR SPEED/VITESSE DE L'AIR/VELOCIDADE DO AIR	400 Km/hora
CAUDAL EFICAZ/EFFICIENT FLOW/DÉBIT EFFECTIF/FLUXO EFECTIVO	220 M3/hora
PRESION ACUSTICA/ACOUSTIC PRESSURE/PRESSION ACOUSTIQUE/ PRESSÃO ACÚSTICA	75 Db.
TEMPERATURA AIRE/AIR TEMPERATURE/TEMPERATURE AIR/TEMPERATURA DO AR	40°C (a 5cm)
AISLAMIENTO ELECTRICO/ELECTRIC ISOLATION/ISOLATION ÉLECTRIQUE/ISOLAMENTO ELÉCTRICO	CLASE II
HOMOLOGACIONES/HOMOLOGATIONS/HOMOLOGATIONS/APROVAÇÕES	CE & GS
GRADO DE PROTECCION/PROTECTION INDEX/DEGRÉ DE PROTECTION/GRAU DE PROTEÇÃO	IP23



Limpieza y mantenimiento

El Acero Inoxidable es sinónimo de larga duración y durabilidad con buen aspecto.

No obstante, es esencial limpiar las superficies de acero de forma periódica para eliminar la suciedad. Las rutinas de mantenimiento son una medida preventiva muy útil. La frecuencia en la limpieza depende de la calidad del

acero, el acabado superficial, la forma de la pieza, el uso y el entorno.

En un principio todos los aceros inox, independientemente de la calidad de éste, deben limpiarse

con un trapo humedecido solo con agua y seguidamente se le debe pasar un paño seco.

Para manchas más difíciles de limpiar detallamos algunos consejos prácticos de limpieza:

Marcas de huellas

Lavar con jabón, aclarar bien con agua fría y secar con un trapo suave.

Aceite y Grasa

Lavar con un producto orgánico o hidrocarbónico (por ejemplo alcohol), después limpiar con jabón y agua. Aclarar bien con agua fría y secar con un trapo suave.

Pintura

Lavar con disolvente de pintura utilizando un trapo, aclarar bien con agua fría y secar con un trapo suave.

Restos de carbón y marcas de horno

Mojar con agua. Limpiar con jabón y agua. Aclarar bien con agua fría y secar con un trapo suave.

Manchas de óxido y decoloración por calentamiento

Usar un estropajo no metálico con sustancia no abrasiva. El óxido se debe eliminar físicamente. Rascar en la dirección del acabado. Aclarar bien con agua fría y secar con un trapo suave.

Etiquetas y adhesivos

Mojar con agua caliente enjabonada. Sacar la etiqueta y eliminar la cola con jabón o detergente y agua. Aclarar a fondo con agua caliente. Limpie en seco con un paño de limpieza suave.

Marcas de agua, cal

Restos importantes de cal pueden ser eliminados remojando con una solución de vinagre al 25%. Aclarar bien. Continuar lavando con jabón y agua. Aclarar agua caliente. Limpie en seco con un paño de limpieza suave.





Cleaning and Maintenance

Stainless steel is synonym of long lasting and nice looking durability. However, it is essential to clean these surfaces made of steel periodically in order to remove dirt. The maintenance routines are a very useful preventive measure. The cleaning frequency depends on the quality of the stainless steel, surface finish, the shape of the piece, its use and even its environment.

Basically, every piece made of stainless steel, no matter its quality, should be cleaned with a cloth dampened with water only, and thereafter use a dry cloth.

For difficult stains, you will find below our suggestions.

Suggested cleaning procedures for contamination and common stains

Fingerprint marks

Clean with soap, rinse well with cold water and dry with a smooth cloth.

Oil and grease

Clean with an organic or hydrocarbonic (like alcohol), thereafter clean it with soap and water, rinse well with cold water and dry it with a smooth cloth.

Paint

Remove it by using a painting thinner, rinse with cold water and dry with a smooth cloth.

Remnants of coal and oven marks

Drench first, clean with soap and water, rinse with cold water, and dry with a smooth cloth.

Rust stains, and discoloration by heating

Use a non-metallic scouring pad with a nonabrasive substance. Rust should be physically removed by scratching in the same direction of the finish. Rinse with cold water and dry with a smooth cloth.

Stickers and adhesives

Drench with hot soapy water. Remove the sticker and clean the sticky remnants with soap or detergent and water. Rinse thoroughly with hot water and dry with a smooth cloth.

Water and limescale marks

Limescale remnants can be removed by drenching with a vinegar solution at 25%. Rinse well, and keep on cleaning it with soap and water. Rinse with hot water, and dry with a smooth wiper.





Nettoyage et entretien

LL'acier inoxydable est synonyme de longue durée et durabilité avec un bon aspect. Cependant, il est essentiel de nettoyer les surfaces en acier de façon courante pour éliminer la saleté.

Les habitudes d'entretien sont une mesure préventive efficace. La fréquence de nettoyage dépend de la qualité de l'acier, la finition superficielle, la forme de la pièce, l'usage et l'environnement.

En principe, Tous les aciers inox, indépendamment de la qualité de ce dernier, doivent être nettoyés avec un chiffon humide et ensuite séché avec un chiffon doux. Pour des taches plus difficiles à nettoyer, nous détaillons quelques conseils pratiques de nettoyage.

Techniques de nettoyage suggérées pour des taches courantes

Marque d'empreintes

nettoyer avec du savon, rincer à l'eau froide et sécher avec un chiffon doux.

Huile et graisse

Nettoyer avec un produit organique ou hydrocarbonique (alcool par exemple), puis nettoyer avec savon et eau. Rincer à l'eau froide et sécher avec un chiffon doux.

Peinture

Laver avec un dissolvant pour peinture en utilisant un chiffon, rincer à l'eau froide et sécher avec un chiffon doux.

Restes de carbone et marques du four

Mouiller avec de l'eau. Nettoyer avec du savon et eau. Rincer à l'eau froide et sécher avec un chiffon doux.

Taches d'oxyde et décolorisation par chauffage

Utiliser une éponge non métallique avec une substance non abrasive. L'oxyde doit être éliminer physiquement. Frotter dans la direction de la finition. Rincer à l'eau froide et sécher avec un chiffon doux.

Étiquettes et adhésifs

Mouiller avec de l'eau savonneuse chaude. Enlever l'étiquette et éliminer la colle avec du savon ou détergent et eau. Rincer abondamment à l'eau chaude. Nettoyer à sec avec un chiffon doux.

Marques d'eau, calcaire

Des restes importants de calcaire peuvent être éliminer en trempant dans une solution de vinaigre à 25%. Bien rincer. Continuer en nettoyant avec savon et eau. Rincer à l'eau chaude. Nettoyer à sec avec un chiffon doux.





Limpeza e manutenção

O Aço Inoxidável é sinônimo de longa duração e durabilidade com bom aspecto. Não obstante, é essencial limpar as superfícies de aço de forma periódica para eliminar a sujeira. As rotinas de manutenção são uma medida preventiva muito útil. A frequência na limpeza depende da qualidade do aço, o acabamento superficial, a forma da peça, o uso e o meio

Num princípio todos os aços inox, independentemente da qualidade deste, devem se limpar com um trapo humedecido sozinho com água e seguidamente se lhe deve passar um pano seco

Para manchas mais difíceis de limpar detalhamos alguns conselhos práticos de limpeza

Procedimentos de limpeza sugeridos para contaminações e manchas comuns

Marcas dos pés

Lavar com sabão, limpar bem com água fria e secar com uma pano macio.

Óleos e Gordura

Lavar com um produto orgânico ou hidrocarboneto (por exemplo álcool), e depois limpar com sabão e água. Limpar bem com água fria e secar com uma pano macio

Pintura

Lavar com um dissolvente de pintura, utilizando um pano. Limpar bem com água fria e secar com uma pano macio.

Restos de carvão e marcas do forno

Molhar com água. Limpar com sabão e água. Limpar bem com água fria e secar com uma pano macio.

Manchas de oxidação/ferrugem e perda de cor por aquecimento

Usar um esfregão não metálico com substancia abrasiva. A ferrugem deve ser eliminada. Lixar na direcção do acabamento. Limpar bem com água fria e secar com uma pano macio.

Etiquetas e autocolantes

Molhar com água quente ensaboada. Tirar a etiqueta e eliminar a cola com sabão ou detergente e água. Limpar bem, com água quente. Por fim, limpar bem com um pano seco e suave.

Marcas de água, cal

Restos importantes de cal podem ser eliminados demolhando com uma solução de vinagre ao 25%. Aclarar bem. Continuar lavando com jabón e água. Aclarar água quente. Limpe em seco com um paño de limpeza suave.





www.noken.com

PORCELANOSA BATHROOMS

