

## SECAMANOS

Ref.88302

Secamanos mural con sensor o detector de presencia.

### CARACTERÍSTICAS

- Carcasa acabado inox cromado.
- Temporización con desconexión automática a los 60 seg.
- Secador electrónico de detección a los 15 cm.
- Tiempo de secado entre 40-50 seg.
- Salida inferior.
- Temperatura aire: 54°.
- Limitador de temperatura a los 105° con desconexión automática del aparato.
- Velocidad del aire: 16 m/seg.
- Potencia: 1.600 W.
- Tensión: 220 V / 50 Hz.
- Peso neto: 3,1 Kg.
- Dimensiones: 225 x 160 x 282 mm.

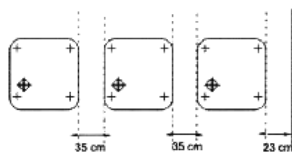
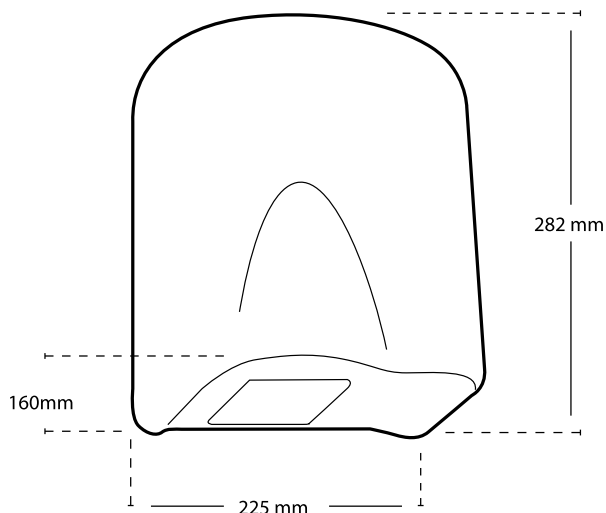

Montaje en cadena distancias recomendadas

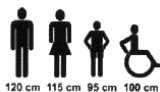

Alturas recomendadas de instalación



Cumple las siguientes normas:

- Seguridad eléctrica: Directivas 73/23/EEC y 93/68/EEC.
- Compatibilidad electromagnética: Directivas 89/336/EEC y 93/68/EEC.