

02 ANTIVIBRADORES METÁLICOS CON MÁS DE UN MUELLE

serie 2M y 3M

DOS MUELLES

Código	Modelo	Serie	Carga (Kg)	Flecha (mm)	Constante (Kg/cm)
AV 02 041	2M - 300	M - 150	300	30 ± 3,0	100,00
AV 02 043	2M - 500	M - 250	500	30 ± 3,0	166,67
AV 02 044	2M - 700	M - 350	700	30 ± 3,0	233,33

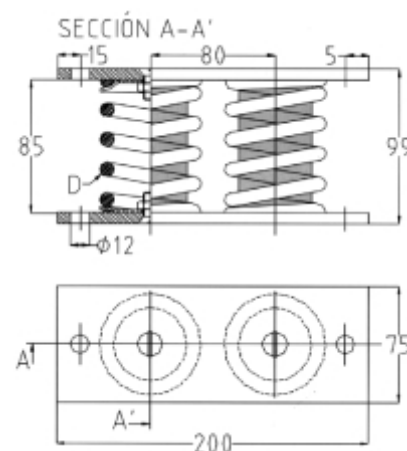

TRES MUELLES

Código	Modelo	Serie	Carga (Kg)	Flecha (mm)	Constante (Kg/cm)
BASE TRIANGULAR					
AV 02 051	3M - 450	M - 150	450	30 ± 3,0	150,00
AV 02 052	3M - 750	M - 250	750	30 ± 3,0	250,00
AV 02 053	3M - 1050	M - 350	1050	30 ± 3,0	350,00

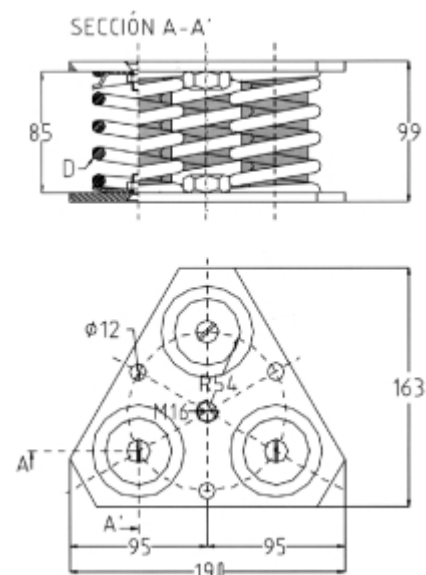

TRES MUELLES

Código	Modelo	Serie	Carga (Kg)	Flecha (mm)	Constante (Kg/cm)
BASE CIRCULAR					
AV 02 073	3M - 1500	M - 500	1.500	18 ± 2,0	833,33
AV 02 074	3M - 2250	M - 750	2.250	18 ± 2,0	1.250,00

