

SERIE SP

SPP



COMPUERTA DE SOBREPRESIÓN

Las compuertas de sobrepresión se utilizan como terminales de sistemas de ventilación de baja y media presión. Las aletas móviles de la compuerta se abren bajo la influencia del aumento de presión en un sistema de ventilación, del mismo modo esta se mantendrá cerrada para la protección del sistema de ventilación contra la lluvia y posibles flujos de aire en su cara exterior, gracias a sus topes de giro.

Modelo **SPP-1**. Compuerta de sobrepresión para expulsión de aire, con aletas móviles al paso de aire y bastidor en L.

Modelo **SPP-2**. Compuerta de sobrepresión para aspiración de aire, con aletas móviles al paso de aire y bastidor en L.

Adecuado para montaje en pared y conducto.

Fabricados en aluminio con aletas móviles.

Aletas móviles al paso de aire.

SPP-1
SPP-2

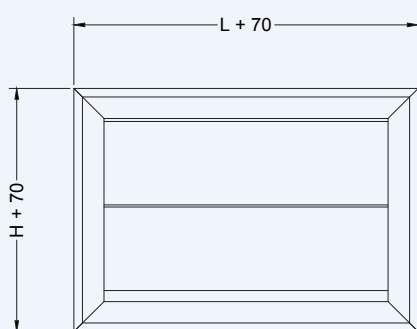

SPP-1

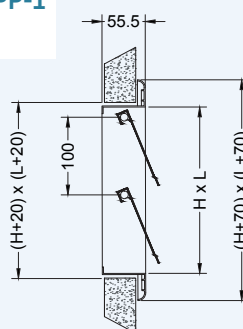

SPP-2

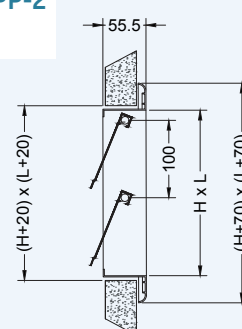

DIMENSIONES NOMINALES NORMALIZADAS

L	300	400	500	600	700	800	900	1000	
H	220	320	420	520	620	720	820	920	1020

FORMATO DE PEDIDO

Compuerta de sobrepresión para expulsión de aire, con aletas móviles al paso de aire y bastidor en L, tipo SPP-1.

Formato de pedido:

SPP-1

500x1020

Serie Compuertas de Sobrepresión:

SPP-1
SPP-2

LxH:

500x1020

SERIE SP

SPP - SPT

Tabla de Selección

Leyenda:

Q = Caudal

Af = Area frontal en m²

Vk = Velocidad efectiva en m/s

Pt = Pérdida de carga en Pa

LwA = Potencia sonora en dB(A)

Q (m ³ /h) (l/s)	Af	0,07	0,15	0,30	0,50	0,75	1,00	1,25	1,50	2,00	2,50	3,00
500 138,9	Vk Pt	2,0 18	0,9 9									
1000 277,8	Vk Pt	4,0 37	1,9 17									
1250 347,2	Vk Pt	5,0 46	2,3 22									
1500 416,7	Vk Pt	6,0 55	2,8 26	1,4 13								
2000 555,6	Vk Pt A	7,9 74	3,7 34	1,9 17	1,1 10							
2500 694,4	Vk Pt	9,9 92	4,6 43	2,3 22	1,4 13							
3000 833,3	Vk Pt		5,6 52	2,8 26	1,7 16	1,1 10						
3500 972,2	Vk Pt		6,5 60	3,2 30	1,9 18	1,3 12	1,0 9					
4000 1111,1	Vk Pt		7,4 69	3,7 34	2,2 21	1,5 14	1,1 10					
5000 1388,9	Vk Pt		9,3 86	4,6 43	2,8 26	1,9 17	1,4 13	1,1 10				
6000 1666,7	Vk Pt			5,6 52	3,3 31	2,2 21	1,7 16	1,3 12	1,1 10			
8000 2222,2	Vk Pt			7,4 69	4,4 41	3,0 28	2,2 21	1,8 17	1,5 14	1,1 10		
10000 2777,8	Vk Pt			9,3 86	5,6 52	3,7 34	2,8 26	2,2 21	1,9 17	1,4 13	1,1 10	
15000 4166,7	Vk Pt				8,3 78	5,6 52	4,2 39	3,3 31	2,8 26	2,1 19	1,7 16	1,4 13
20000 5555,6	Vk Pt					7,4 69	5,6 52	4,4 41	3,7 34	2,8 26	2,2 21	1,9 17
25000 6944,4	Vk Pt					9,3 86	6,9 65	5,6 52	4,6 43	3,5 32	2,8 26	2,3 22
30000 8333,3	Vk Pt						8,3 78	6,7 62	5,6 52	4,2 39	3,3 31	2,8 26
35000 9722,2	Vk Pt						9,7 90	7,8 72	6,5 60	4,9 45	3,9 36	3,2 30
40000 11111,1	Vk Pt							8,9 83	7,4 69	5,6 52	4,4 41	3,7 34

SERIE SP

SPP - SPT

Tabla de Selección

AREA FRONTAL COMPUERTAS DE SOBREPRESIÓN

L	300	400	500	600	700	800	900	1000	1200	1400	1600	1800	2000
H 220	0,07	0,09	0,11	0,13	0,15	0,18	0,20	0,22	0,26	0,31	0,35	0,40	0,44
H 320	0,10	0,13	0,16	0,19	0,22	0,26	0,29	0,32	0,38	0,45	0,51	0,58	0,64
H 420	0,13	0,17	0,21	0,25	0,29	0,34	0,38	0,42	0,50	0,59	0,67	0,76	0,84
H 520	0,16	0,21	0,26	0,31	0,36	0,42	0,47	0,52	0,62	0,73	0,83	0,94	1,04
H 620	0,19	0,25	0,31	0,37	0,43	0,50	0,56	0,62	0,74	0,87	0,99	1,12	1,24
H 720	0,22	0,29	0,36	0,43	0,50	0,58	0,65	0,72	0,86	1,01	1,15	1,30	1,44
H 820	0,25	0,33	0,41	0,49	0,57	0,66	0,74	0,82	0,98	1,15	1,31	1,48	1,64
H 920	0,28	0,37	0,46	0,55	0,64	0,74	0,83	0,92	1,10	1,29	1,47	1,66	1,84
H 1020	0,31	0,41	0,51	0,61	0,71	0,82	0,92	1,02	1,22	1,43	1,63	1,84	2,04
H 1120	0,34	0,45	0,56	0,67	0,78	0,90	1,01	1,12	1,34	1,57	1,79	2,02	2,24
H 1220	0,37	0,49	0,61	0,73	0,85	0,98	1,10	1,22	1,46	1,71	1,95	2,20	2,44
H 1320	0,40	0,53	0,66	0,79	0,92	1,06	1,19	1,32	1,58	1,85	2,11	2,38	2,64
H 1420	0,43	0,57	0,71	0,85	0,99	1,14	1,28	1,42	1,70	1,99	2,27	2,56	2,84
H 1520	0,46	0,61	0,76	0,91	1,06	1,22	1,37	1,52	1,82	2,13	2,43	2,74	3,04