



# MURELLE HE 110 R ErP





ES

PT

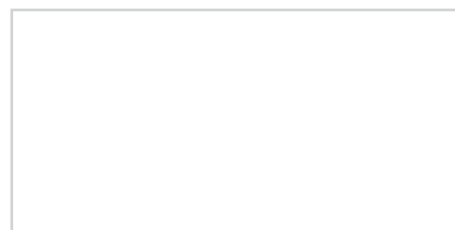
ENG



DETALLES DEL PRODUCTO / DETALHES DO PRODUTO / PRODUCT DETAILS

	
<b>Murelle HE</b>	<b>110 R ErP</b>
Classe efficienza energetica stagionale riscaldamento C.H. energy efficiency class	
Potenza termica (kW) Heat output (kW)	<b>106</b>
Efficienza energetica stagionale riscaldamento (%) C.H. seasonal energy efficiency (%)	<b>91</b>
Consumo annuo di energia riscaldamento (kWh) C.H. annual energy consumption (kWh)	<b>559</b>
Potenza sonora dB(A) Sound power dB(A)	---
<p>Specifiche precauzioni da adottare al momento del montaggio, dell'installazione o della manutenzione dell'apparecchio sono contenute all'interno del manuale di istruzioni della caldaia Specific precautionary measures to be adopted at the time of assembly, installation or maintenance of the equipment are contained in the boiler instruction manual</p> <p>Conforme all'allegato IV (punto 1) del regolamento delegato (UE) N° 811/2013 che integra la Direttiva 2010/30/UE Conforming to Annex IV (item 1) of the Delegated Regulations (EU) No. 811/2013 which supplements Directive 2010/30/EU</p>	

# PARA EL INSTALADOR

## INDICE

1	DESCRIPCION DE LA CALDERA .....	pág.	4
2	INSTALACION .....	pág.	8
3	CARACTERISTICAS .....	pág.	18
4	USO Y MANTENIMIENTO .....	pág.	26

### IMPORTANTE

En el momento de efectuar el primer encendido de la caldera es conveniente proceder a los controles siguientes:

- Controlar que no haya líquidos o materiales inflamables cerca de la caldera.
- Controlar que la conexión eléctrica se haya llevado a cabo de manera correcta y que el cable de tierra esté conectado con un buen sistema de puesta a tierra.
- Abrir el grifo del gas y controlar la estanqueidad de las conexiones, incluida la que del quemador.
- Asegurarse que la caldera esté predispuesta para funcionar con el tipo de gas de la red local.
- Controlar que el conducto de evacuación de los productos de la combustión esté libre y/o montado correctamente.
- Controlar que las eventuales válvulas estén abiertas.
- Asegurarse que la instalación esté llena de agua y bien purgada.
- Controlar que la bomba de circulación no esté bloqueada
- Purgar el aire que se encuentra en el conducto de gas, purgando a través de la toma de presión que se encuentra en la entrada de la válvula gas.
- El instalador debe instruir al usuario sobre el funcionamiento de la caldera y los dispositivos de seguridad.

**FONDERIE SIME S.p.A** ubicada en Vía Garbo 27 - Legnago (VR) - Italia declara que sus propias calderas de agua caliente, marcadas CE de acuerdo a la Directiva Europea 2009/142/CEE están dotadas de termóstato de seguridad calibrado al máximo de 110°C, están **excluidas** del campo de aplicación de la Directiva PED 97/23/CEE porque satisfacen los requisitos previstos en el artículo 1 apartado 3.6 de la misma.

# 1 DESCRIPCION DE LA CALDERA

## 1.1 INTRODUCCION

**MURELLE HE 110 R ErP** son grupos térmicos premezclados por condensación solo para la calefacción con amplio campo de modulación de potencia (desde el 20%

hasta el 100% de la potencia) diseñados para la instalación individual y en sistemas modulares con más generadores conectados en secuencia/cascada independientes unos de otros.

**MURELLE HE 110 R ErP** son aparatos

conformes a las directivas europeas 2009/142/CE, 2004/108/CE, 2006/95/CE y 92/42/CE.

Atenerse a las instrucciones de este manual para la correcta instalación y el perfecto funcionamiento del aparato.

## 1.2 DIMENSIONES (fig. 1)

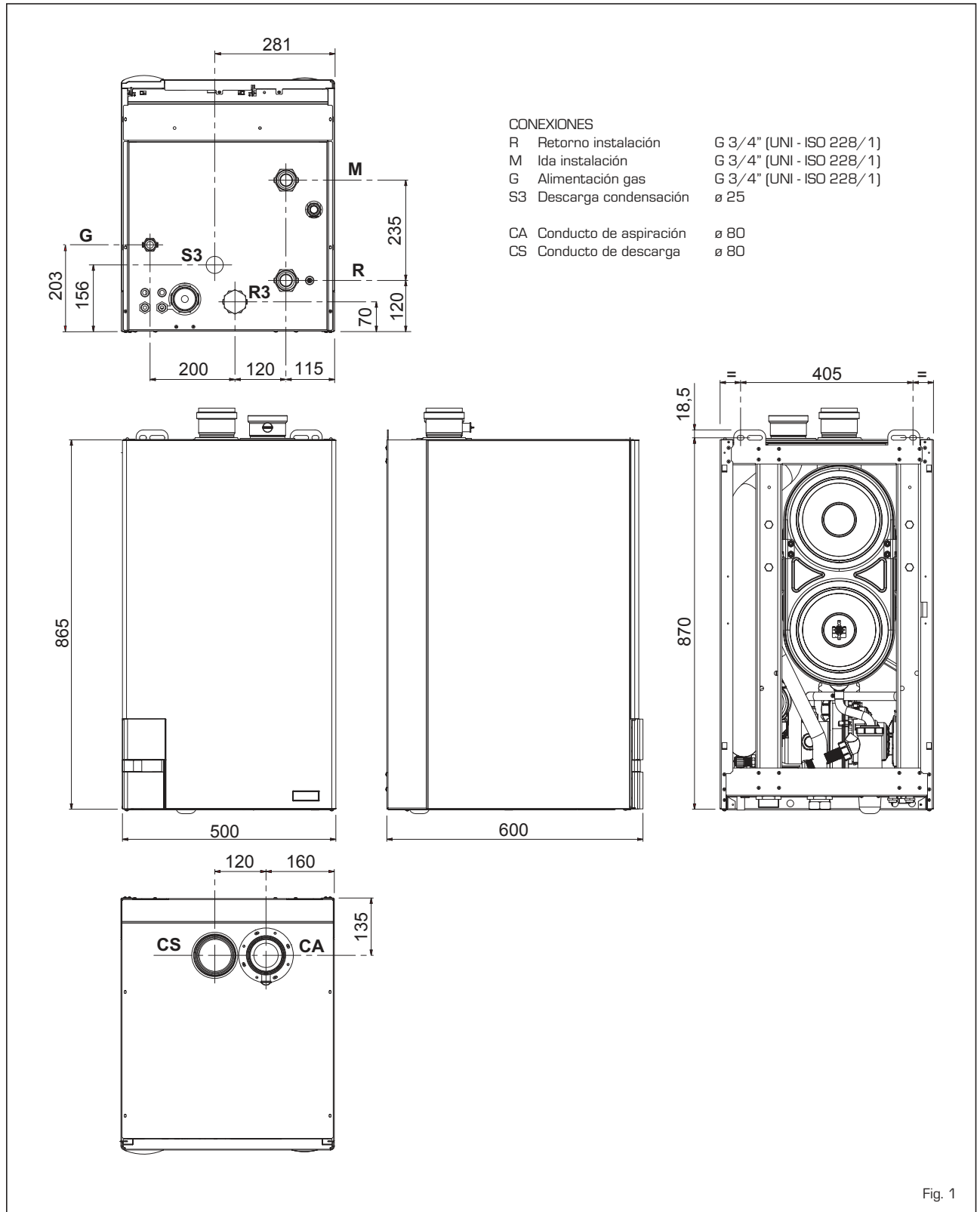

**1.3 DATOS TECNICOS**
**ES**
**PT**
**ENG**

		MURELLE HE 110 R ErP
<b>Potencia térmica</b>		
Nominal (80-60°C) (Pn max)	kW	105,6
Nominal (50-30°C) (Pn max)	kW	114,6
Reducida (80-60°C) (Pn min)	kW	21,1
Reducida (50-30°C) (Pn min)	kW	23,6
<b>Caudal térmica (*)</b>		
Nominal (Qn max - Qnw max)	kW	108
Reducida (Qn min - Qnw min)	kW	21,6
<b>Rendimiento útil min/max (80-60°C)</b>	%	97,7 / 97,8
<b>Rendimiento útil min/max (50-30°C)</b>	%	109,1 / 106,1
<b>Rendimiento útil 30% de la carga (40-30°C)</b>	%	105,6
<b>Rendimiento energético (Directiva CEE 92/42)</b>		★★★★
<b>Pérdidas a la parada a 50°C (EN 15502)</b>	W	126
<b>Tensión de alimentación</b>	V-Hz	230-50
<b>Potencia eléctrica absorbida (Qn max)</b>	W	258
<b>Potencia eléctrica absorbida (Qn min)</b>	W	130
<b>Grado de aislamiento eléctrico</b>	IP	X4D
<b>Eficiencia energética</b>		
Clase de eficiencia energética estacional de calefacción		A
Eficiencia energética estacional de calefacción	%	91
Potencia acústica de calefacción	dB (A)	-
<b>Campo de regulación calefacción</b>	°C	20/80
<b>Contenido de agua caldera</b>	l	8,2
<b>Presión máxima de servicio (PMS)</b>	bar	5
<b>Temperatura máxima de servicio (T max)</b>	°C	85
<b>Capacidad/Presión depósito de expansión calefacción</b>	l/bar	-
<b>Temperatura humos caudal máx. (80-60°C)</b>	°C	86,2
<b>Temperatura humos caudal mín. (80-60°C)</b>	°C	74,6
<b>Temperatura humos caudal máx. (50-30°C)</b>	°C	61,6
<b>Temperatura humos caudal mín. (50-30°C)</b>	°C	49,2
<b>Caudal de los humos min./max.</b>	g/s	10,28 / 51,67
<b>CO<sub>2</sub> al caudal mín./máx. (G20)</b>	%	9,0 / 9,0
<b>CO<sub>2</sub> al caudal mín./máx. (G31)</b>	%	10,2 / 10,2
<b>NO<sub>x</sub> medidos</b>	mg/kWh	24
<b>Certificación CE</b>	n°	1312CM5614
<b>Categoría</b>		II2H3P
<b>Tipo</b>		B23-B53-B23P-B53P-C13-C33-C43-C53-C83
<b>Clase NO<sub>x</sub></b>		5 (< 70 mg/kWh)
<b>Peso caldera</b>	kg	87
<b>Inyectores gas principal</b>		
Cantidad inyectores	n°	1
Diámetro inyectores (G20)	∅	12,4
Diámetro inyectores (G31)	∅	8,2
<b>Consumo de potencia máxima/mínima</b>		
Máxima (G20)	m <sup>3</sup> /h	11,42
Mínima (G20)	m <sup>3</sup> /h	2,28
Máxima (G31)	kg/h	8,38
Mínima (G31)	kg/h	1,68
<b>Presión de alimentación gas</b>		
(G20)	mbar	20
(G31)	mbar	37

(\*) Caudal térmico de calefacción calculado utilizando el poder calorífico inferior (PCI)

1.4 ESQUEMA DE FUNCIONAMIENTO (fig. 2)

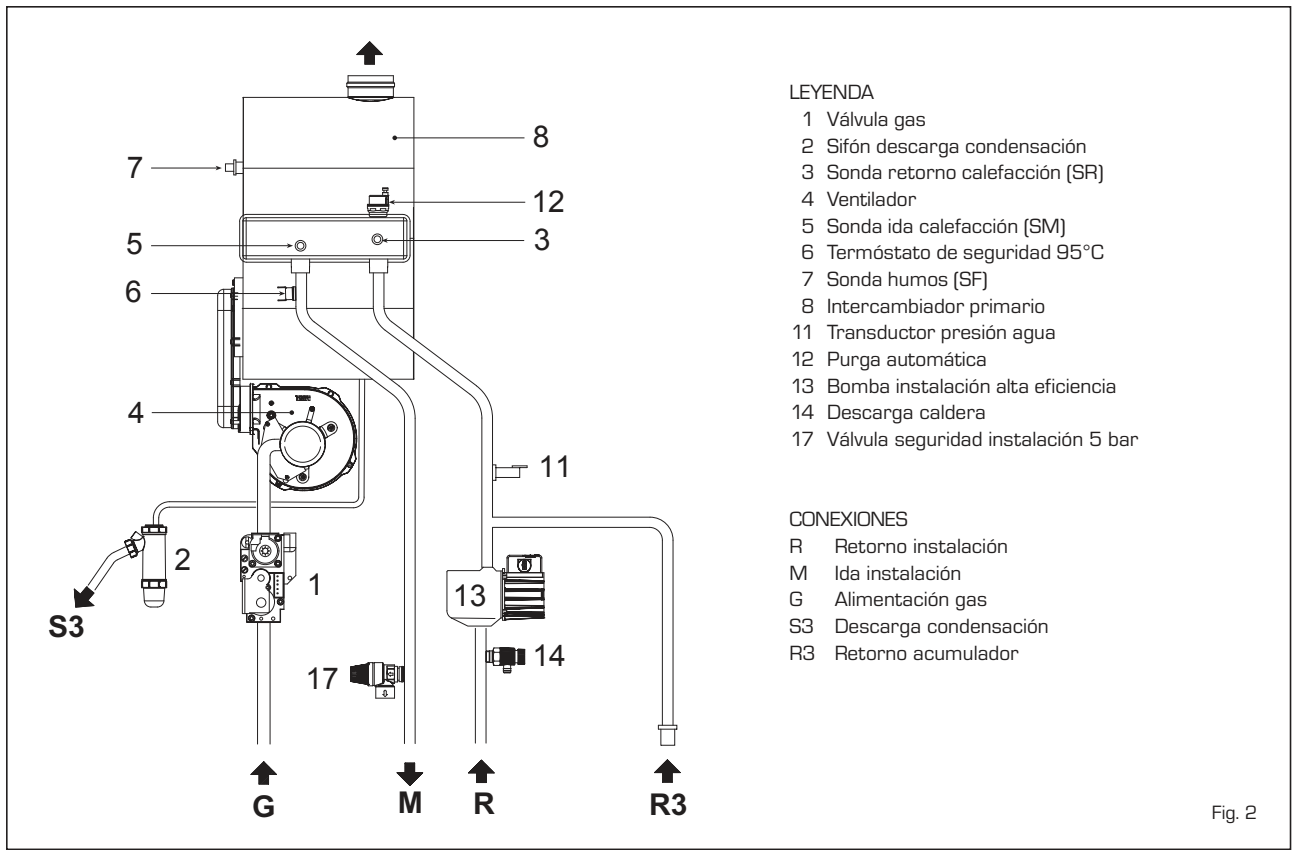

Fig. 2

1.5 COMPONENTES PRINCIPALES (fig. 3)

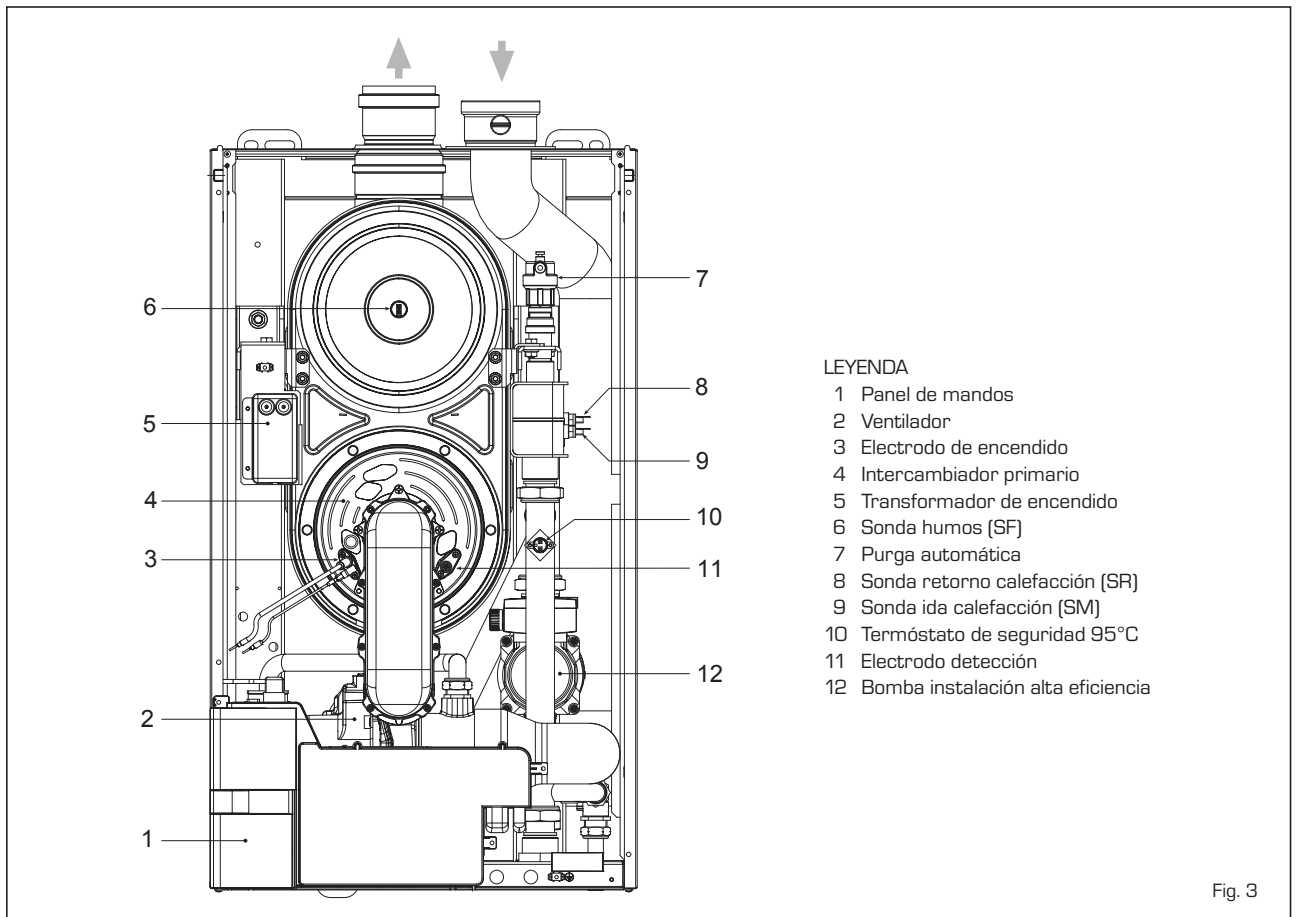
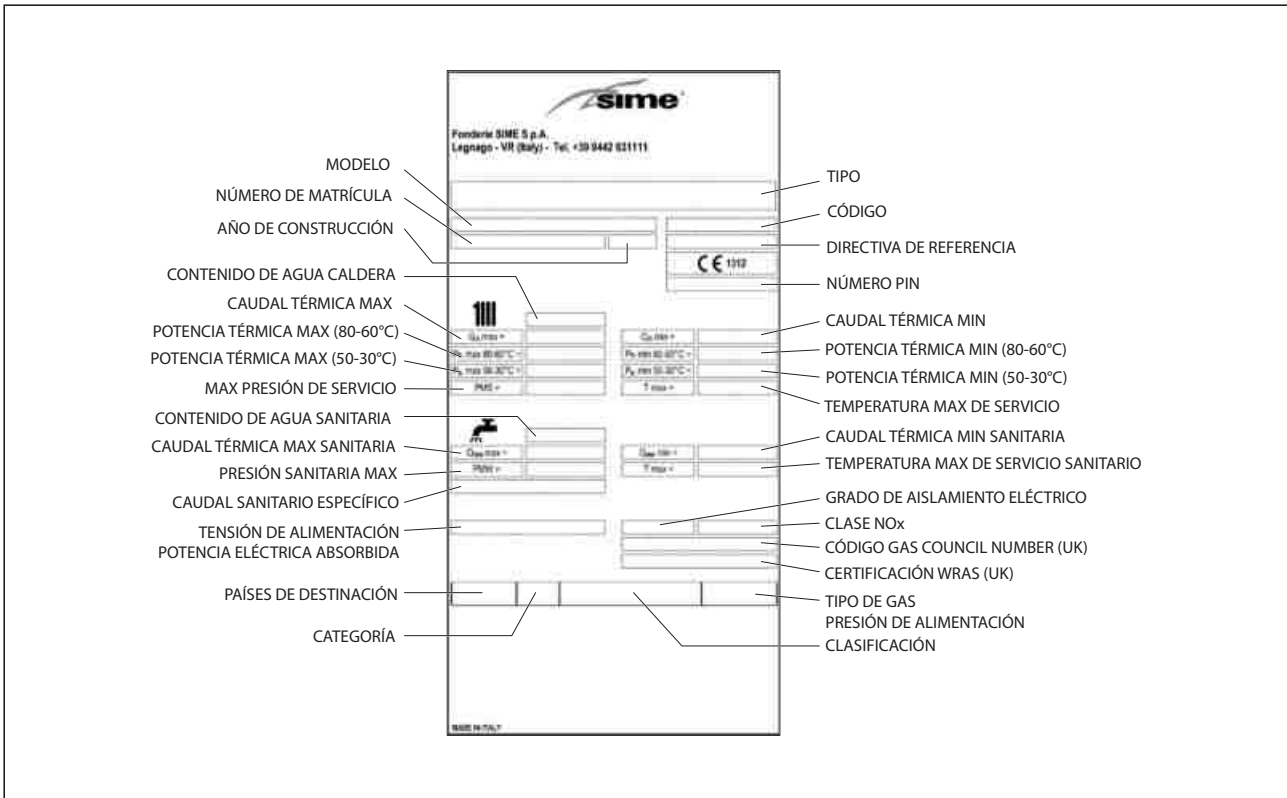

Fig. 3

1.6 PLACA DE DATOS TÉCNICOS

ES  
PT  
ENG



## 2 INSTALACION

Las calderas tendrán que instalarse de manera permanente y la instalación debe hacerse exclusivamente por personal especializado y cualificado respetando todas las instrucciones y disposiciones llevadas en este manual. Además, la instalación debe ser efectuada en conformidad con las normas actualmente en vigor.

### 2.1 LOCAL CALDERA

Las calderas **MURELLE HE 110 R ErP** se instalan en locales con características dimensionales y requisitos en conformidad a la normativa vigente. Además para la entrada del aire en el local será necesario realizar aberturas de aireación en las paredes externas cuya superficie no debe ser inferior a 3000 cm<sup>2</sup> y, en el caso de gas de densidad mayor de 0,8, a 5000 cm<sup>2</sup>.

### 2.2 INSTALACIÓN

#### 2.2.1 Caldera individual (fig. 4)

Bajo pedido, para funcionamiento individual, disponemos de un kit compensador cód. 8101581.

El kit está preparado para usar una caldera de acumulación de capacidad igual o superior a 80 litros.

Dependiendo del tipo de los gases de escape elegido y se describe en la sección 2.6, establezca el siguiente parámetro:

- **PAR 9** = Ver TABLA 1-2-3-3/a.

Para acceder a la sección PARÁMETROS INSTALADOR ver el punto 3.3.

#### 2.2.2 Calderas en secuencia/cascada (fig. 4/a)

En las instalaciones en secuencia/cascada que utilizan el colector de humos de polipropileno con válvula de retención, hay que modificar los siguientes parámetros del instalador en cada una de las calderas que componen la central:

- **PAR 1 = 8** (si la caldera es de gas METANO G20)

- **PAR 1 = 16** (si la caldera es de gas PROPANO G31).

Para acceder a la sección PARÁMETROS INSTALADOR ver el punto 3.3.

**ATENCIÓN:** En las instalaciones en secuencia/cascada se aplican pérdidas de carga en aspiración, es necesario comprobar el CO<sub>2</sub> a potencia MAX y MIN y si es necesario devolverla al valor correcto descrito en el punto 4.2.2. En las instalaciones en secuencia/cascada es obligatorio preparar la instalación térmica con el separador hidráulico y los órganos de seguridad.

La caldera tiene la tarjeta **RS-485**, que permite controlar en cascada hasta 8 calderas y la comunicación en MODBUS. La

#### Instalación para el funcionamiento individual con el kit opcional cód. 8101581

- M Ida instalación R 2" (UNHSO 7/1)
- R Retorno instalación R 2" (UNHSO 7/1)
- M2 Ida acumulador G 1" (UNHSO 228/1)
- R3 Retorno acumulador G 1 1/2" (UNHSO 228/1)

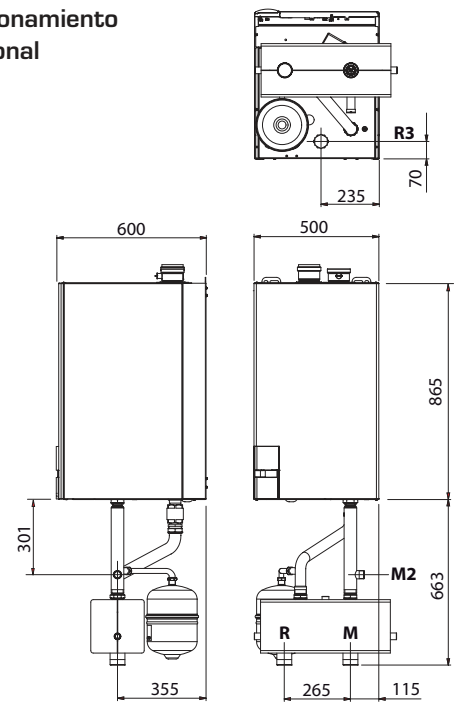

#### ATENCIÓN:

- Es obligatorio predisponer la instalación térmica con separador hidráulico.
- Para sustituir una o varias calderas en instalaciones existentes, se recomienda instalar un intercambiador de placas y así separar el circuito caldera de los circuitos secundarios. Ver la curva de presión de impulsión disponible para la caldera, indicada en la fig. 14.

Fig. 4

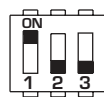
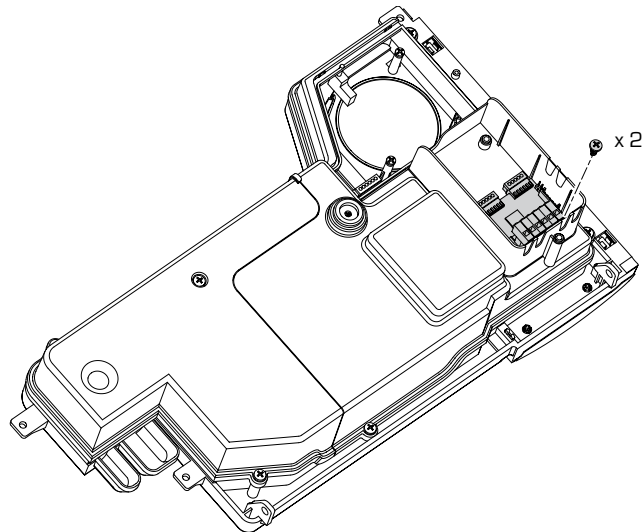

DIP SWITCH  
GESTIONE IN CASCATA  
CASCADE MANAGEMENT

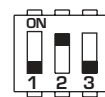

DIP SWITCH  
GESTIONE IN MODBUS  
MODBUS MANAGEMENT

Fig. 4/a

tarjeta se encuentra en la parte posterior del panel de mandos. Acceda a la tarjeta o seleccione la modalidad de funcionamiento

deseada (CASCADA o MODBUS) seleccionando el DIP SWITCH de la ficha como se indica en la figura 4/a.



**Modalidad CASCADA (fig. 4/b)**

Conectar eléctricamente todas las calderas que forman la central térmica modular en cascada y configurar en cada caldera los parámetros de instalador PAR 15 como se indica en la figura 4/b.

**Modalidad MODBUS (fig. 4/c)**

La ficha **RS-485** puede utilizarse también para la comunicación en MODBUS de la caldera individual **MURELLE HE 110 R EHP**.

En este caso seguir los siguientes pasos:

- Configurar el DIP SWITCH de la ficha RS-485 y el PAR 16 como indica la figura.
- Elegir la configuración de comunicación adecuada a la red MODBUS presente (PAR 17 INST) según cuanto descrito en la **Tabla PAR 17 INST**.

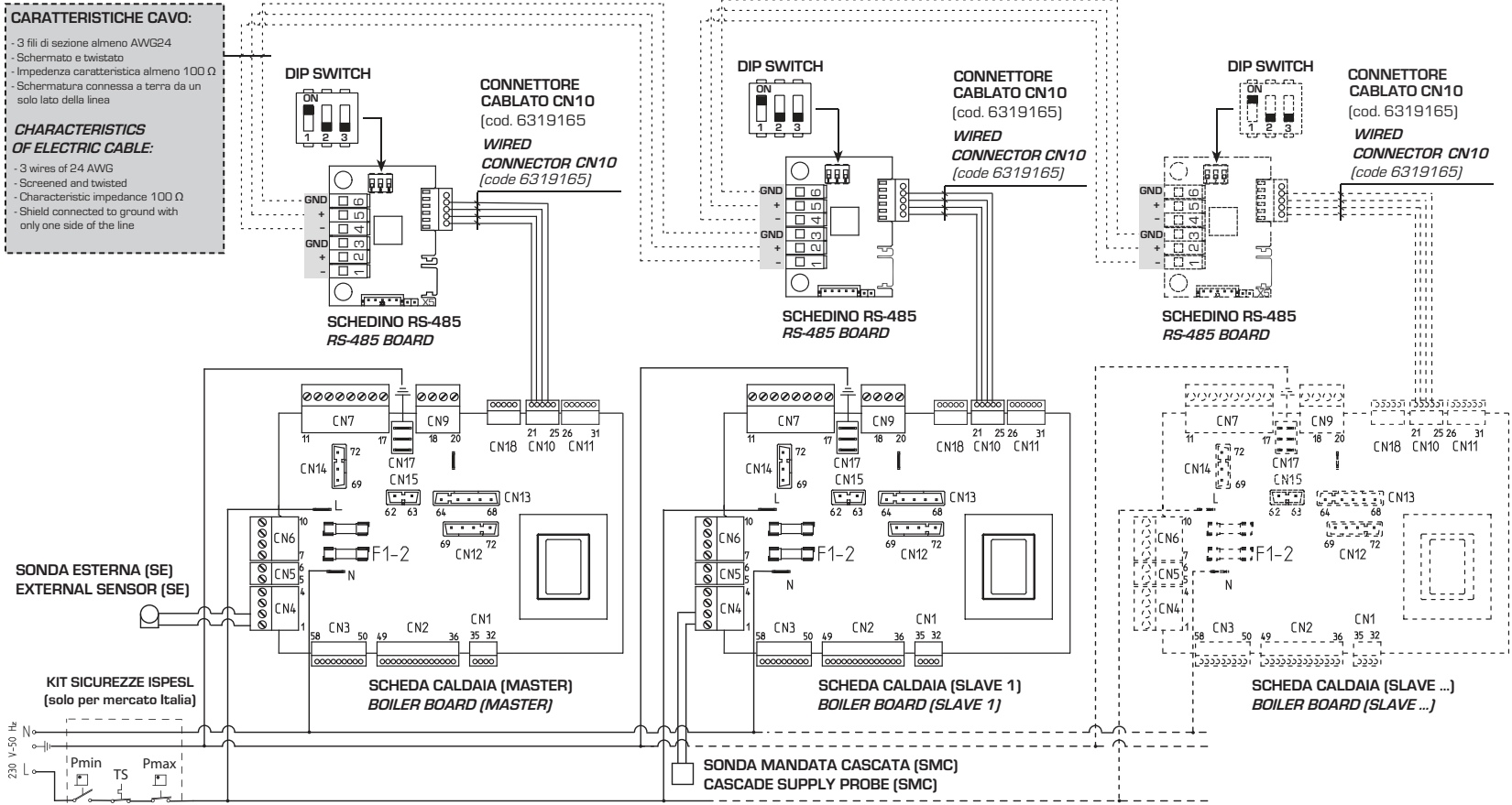

**CONFIGURACIÓN DE LOS PARÁMETROS DEL INSTALADOR:**

<b>PAR 15</b>	DIRECCIÓN CASCADA
-	= No habilitado
0	= Master
1...7	= Slave de 1 a 7
<b>[ATENCIÓN: Evitar denominar las calderas SLAVE con el mismo número]</b>	

**NOTA:** La sonda de temperatura exterior (SE) se deberá conectar a la caldera MASTER y la sonda de impulsión de cascada (SMC) a la caldera SLAVE 1. Las sondas y el cable de conexión de las fichas se suministras en un kit bajo solicitud cód. 8092250. Cuando el led rojo parpadea de la tarjeta RS 485 el DIP SWITCH no está configurado correctamente.

Fig. 4/b

COMUNICAZIONE MODBUS  
MODBUS COMMUNICATION

DIP SWITCH

CONNETTORE  
CABLATO CN10

(cod. 6319165)

WIRED CONNECTOR CN10

(code 6319165)

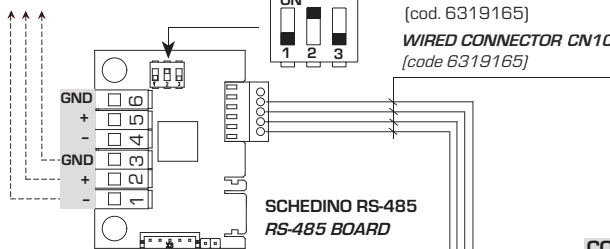

SCHEDINO RS-485  
RS-485 BOARD

**CONFIGURAZIONE DE LOS PARÁMETROS DEL INSTALADOR:**

**PAR 16**

**DIRECCIÓN MODBUS**

- = No habilitado

1...31 = Slave de 1 a 31

(ATENCIÓN: Evitar denominar la caldera con el mismo número ya asignado a otros aparatos)

**PAR 17**

**CONFIGURACIÓN MODBUS**

- = No habilitado

1...30 = Valor de fábrica: 25

(Véase Tabla PAR 17 INST)

**ATENCIÓN:** Después de haber configurado los parámetros se recomienda apagar y volver a encender la caldera.

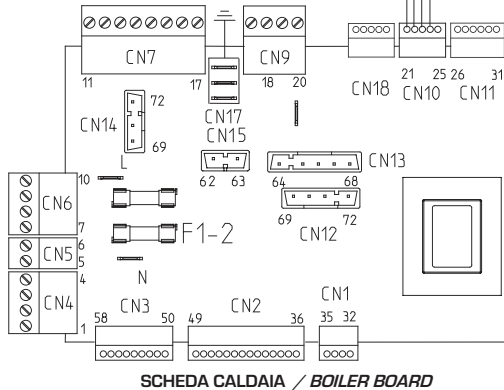

**TABELLA PAR 17 INST/ Tab. PAR 17 INST**

PAR 17 INST Par 17 INST	Baud Rate Baud Rate	N° Bit Dati No. Data Bit	Parità Parity	Bit di Stop Stop Bit
1	1200	8	No	1
2	1200	8	No	2
3	1200	8	Pari / Even	1
4	1200	8	Pari / Even	2
5	1200	8	Dispari / Odd	1
6	1200	8	Dispari / Odd	2
7	2400	8	No	1
8	2400	8	No	2
9	2400	8	Pari / Even	1
10	2400	8	Pari / Even	2
11	2400	8	Dispari / Odd	1
12	2400	8	Dispari / Odd	2
13	4800	8	No	1
14	4800	8	No	2
15	4800	8	Pari / Even	1
16	4800	8	Pari / Even	2
17	4800	8	Dispari / Odd	1
18	4800	8	Dispari / Odd	2
19	9600	8	No	1
20	9600	8	No	2
21	9600	8	Pari / Even	1
22	9600	8	Pari / Even	2
23	9600	8	Dispari / Odd	1
24	9600	8	Dispari / Odd	2
25	19200	8	No	1
26	19200	8	No	2
27	19200	8	Pari / Even	1
28	19200	8	Pari / Even	2
29	19200	8	Dispari / Odd	1
30	19200	8	Dispari / Odd	2

TABELLA DELLE VARIABILI MODBUS / MODBUS BOILER VARIABLES LIST							
Modbus address	Variable description	Type	Read / Write	U.M.	Min value	Max value	Descrizione / Function
<b>Digital variables (COILS)</b>							
1	Boiler CH Enable/Request	D	R/W	-	0	1	Richiesta riscaldamento zona 1 <i>Request CH zone 1</i>
2	Boiler DHW Enable	D	R/W	-	0	1	Abilitazione preparazione ACS <i>Enable DHW preparation</i>
3	Boiler Water Filling Function	D	R/W	-	0	1	Non usato <i>Not used</i>
32	Boiler CH Mode	D	R	-	0	1	Stato riscaldamento zona 1 <i>State CH zone 1</i>
33	Boiler DHW Mode	D	R	-	0	1	Stato preparazione ACS <i>State preparation DHW</i>
34	Boiler Flame Status	D	R	-	0	1	Stato presenza fiamma <i>State presence flame</i>
35	Boiler Alarm Status	D	R	-	0	1	Stato presenza allarme <i>State presence alarm</i>
<b>Analog/integer variables (REGISTERS Word 16 bit)</b>							
1	Boiler CH Primary Setpoint	A	R/W	0,1°C	20,0	80,0	Setpoint riscaldamento zona 1. Se viene ricevuto un valore fuori range equivale a nessun valore ricevuto e viene mantenuta la termoregolazione di caldaia a punto fisso o a curva climatica. <i>Setpoint CH zone 1. If you receive a value out of range so the value isn't received and the boiler temperature control is maintained of fixed point or a temperature curve.</i>
2	Boiler DHW Primary Setpoint	A	R/W	0,1°C	20,0	80,0	Setpoint circuito primario durante la preparazione ACS (al posto di PAR 66 caldaia). Se viene ricevuto un valore fuori range equivale a nessun valore ricevuto e viene utilizzato il valore di regolazione presente in caldaia. <i>Setpoint CH during ACS preparation (for PAR 66 installer parameters) If you receive a value out of range the value isn't received and it is used the boiler value regulation.</i>
3	Boiler DHW Setpoint	A	R/W	0,1°C	10,0	80,0	Setpoint acqua calda sanitaria. Se viene ricevuto un valore fuori range equivale a nessun valore ricevuto e viene utilizzato il valore di regolazione presente in caldaia. <i>Setpoint ACS. If you receive a value out of range the value isn't received and it is used the boiler value regulation.</i>
4	Outside Temperature MB	A	R/W	0,1°C	-55,0	95,0	Valore di temperatura esterna comunicato via ModBus. Se viene ricevuto un valore fuori range equivale a nessun valore ricevuto. Nel caso di conflitto la caldaia dà la priorità al valore della sonda ad essa collegata. <i>External value of temperature by ModBus. If you receive a value out of range the value isn't received. In case of conflict the boiler will give priority to the value of the probe connected to it.</i>
5	Boiler CH Curve Slope	A	R/W	0,1	3,0	40,0	Pendenza della curva climatica della zona 1 (utilizzato al posto della curva impostata in caldaia). Se viene ricevuto un valore fuori range equivale a nessun valore ricevuto e viene utilizzata la curva climatica presente in caldaia. <i>Slope of heating curve of zone 1 (it is used instead of the curve set in the boiler). If you receive a value out of range the value isn't received and it is used the boiler heating curve.</i>
6	Boiler CH Curve Displacement	A	R/W	0,1	-5,0	5,0	Valore di shift del set ambiente della zona 1 (utilizzato al posto dello shift impostato in caldaia). Se viene ricevuto un valore fuori range equivale a nessun valore ricevuto e viene utilizzato lo shift presente in caldaia. <i>Shift value of room zone 1 set (it is used instead of the shift set in the boiler). If you receive a value out of range the value isn't received and it is used the boiler heating curve.</i>
7	Boiler Delta-T CH	A	R/W	0,1	10,0	40,0	Valore di setpoint Delta-T (Mandata - Ritorno) <i>Value setpoint Delta-T (Delivery - Return)</i>
64	Boiler DHW Water Temperature	A	R	0,1°C	0,0	100,0	Temperatura Sonda Acqua calda sanitaria <i>DHW temperature sensor</i>
65	Boiler Primary Water Temperature	A	R	0,1°C	0,0	100,0	Temperatura Sonda Circuito Primario (Mandata) <i>CH temperature sensor (Delivery)</i>
66	Boiler Return Water Temperature	A	R	0,1°C	0,0	100,0	Temp. Sonda Ritorno Circuito Primario (NO cascata) <i>CH temperature sensor (Return) (No cascade)</i>
67	Boiler Flue Gas Temperature	A	R	0,1°C	0,0	200,0	Temperatura Sonda Fumi (NO cascata) <i>Smoke temperature sensor (No cascade)</i>
68	Boiler Relative Modulation Level	A	R	0,1%	0,0	100,0	Livello Modulazione (0%=Minima Potenza - 100%=Massima Potenza) <i>Modulation level: (0%= minimum power 100%= maximum power)</i>
69	Boiler Primary Water Pressure	A	R	0,1 bar	0,0	6,0	Valore Pressione Acqua Circuito Primario <i>Pressure value water CH</i>
70	Boiler Outside Temperature	A	R	0,1°C	-100,0	100,0	Valore di temperatura esterna letto dalla caldaia tramite la sonda ad essa collegata. <i>Outside temperature read from the boiler through the probe connected to it</i>
129	Boiler Current Minute	I	R/W	-	0	59	Non usato <i>Not used</i>
130	Boiler Current Hour	I	R/W	-	0	23	Non usato <i>Not used</i>
131	Boiler Current Day of the Week	I	R/W	-	1 = Lun 7 = Dom		Non usato <i>Not used</i>
132	Boiler Current Day of the Month	I	R/W	-	1	31	Non usato <i>Not used</i>
133	Boiler Current Month	I	R/W	-	1	12	Non usato <i>Not used</i>
134	Boiler Current Year	I	R/W	-	2000	2200	Non usato <i>Not used</i>
192	Boiler Alarm Code	I	R	-	0	100	Codice numerico visualizzato durante anomalia caldaia (Master se in cascata). <i>Numeric code shown during boiler error (If Master is in cascade)</i>
193	Boiler Slave 1 Alarm Code	I	R	-	0	100	Codice numerico visualizzato durante anomalia caldaia slave 1 (Solo cascata) <i>Numeric code shown during slave 01 error (Only cascade)</i>
194	Boiler Slave 2 Alarm Code	I	R	-	0	100	Codice numerico visualizzato durante anomalia caldaia slave 2 (Solo cascata) <i>Numeric code shown during slave 02 error (Only cascade)</i>
195	Boiler Slave 3 Alarm Code	I	R	-	0	100	Codice numerico visualizzato durante anomalia caldaia slave 3 (Solo cascata) <i>Numeric code shown during slave 03 error (Only cascade)</i>
196	Boiler Slave 4 Alarm Code	I	R	-	0	100	Codice numerico visualizzato durante anomalia caldaia slave 4 (Solo cascata) <i>Numeric code shown during slave 04 error (Only cascade)</i>
197	Boiler Slave 5 Alarm Code	I	R	-	0	100	Codice numerico visualizzato durante anomalia caldaia slave 5 (Solo cascata) <i>Numeric code shown during slave 05 error (Only cascade)</i>
198	Boiler Slave 6 Alarm Code	I	R	-	0	100	Codice numerico visualizzato durante anomalia caldaia slave 6 (Solo cascata) <i>Numeric code shown during slave 06 error (Only cascade)</i>
199	Boiler Slave 7 Alarm Code	I	R	-	0	100	Codice numerico visualizzato durante anomalia caldaia slave 7 (Solo cascata) <i>Numeric code shown during slave 07 error (Only cascade)</i>
200	Boiler Combustion Parameter (Par1)	I	R	-	0	199	Valore del PAR 1 in caldaia (Master se in cascata) <i>PAR 1 value (If Master is in cascade)</i>
201	Boiler Hydraulic Parameter (Par2)	I	R	-	0	199	Valore del PAR 2 in caldaia (Master se in cascata) <i>PAR 2 value (If Master is in cascade)</i>

COMANDI MODBUS SUPPORTATI / MODBUS COMMANDS SUPPORTED	
Code	Name
01	READ COIL STATUS
15	WRITE MULTIPLE COILS
03	READ HOLDING REGISTERS
16	WRITE MULTIPLE REGISTERS
05 (partially supported)	WRITE SINGLE COIL
04 (partially supported)	READ INPUT REGISTER
06 (partially supported)	WRITE SINGLE REGISTER

### Modalidad CASCADA+MODBUS (fig. 4/d)

Esta modalidad permite la comunicación en MODBUS de al menos dos calderas en cascada y se efectúa solicitando una segunda ficha **RS-485** suministrada en el kit cód. 8092244.

**ATENCIÓN:** La comunicación será efectuada solo con la caldera MASTER, (caldera con **PAR 15 = 0**), interpretando la cascada como un único generador de calor de potencia:

**P CASCADA = P CALDERA x N° CALDERAS.**

Para el montaje de esta segunda ficha seguir los siguientes pasos:

- Quitar la tapa y conectar eléctricamente la segunda ficha **RS-485** suministrada con tapa a la ficha **RS-485** ya montada en el panel de la caldera MASTER (caldera con **PAR 15 = 0**) con el conector cableado suministrado en el kit.

**ATENCIÓN:** Prestar la máxima atención cuando se introduzca el conector cableado.

- Configurar el DIP SWITCH de la nueva ficha en modalidad MODBUS.
- Cerrar con la tapa de la segunda ficha.
- Elegir la configuración de comunicación adecuada a la red MODBUS presente (PAR 17 INST) según cunato descrito en la **Tabla PAR 17 INST.**

### Conexión RS-485 al kit INSOL/ZONA MIX (fig. 4/e)

Se pueden conectar a la ficha RS-485 los kits opcionales INSOL cód. 8092254 o el de ZONA MIX cód. 8092252. Ambos requieren el kit de alojamiento de ficha cód. 8092236. Efectuar la conexión eléctrica como se indica en la figura.

**ATENCIÓN:** Para la conexión eléctrica de la ficha INSOL/ZONA MIX a la ficha de la caldera véase la hoja de instrucciones adjunta al kit.

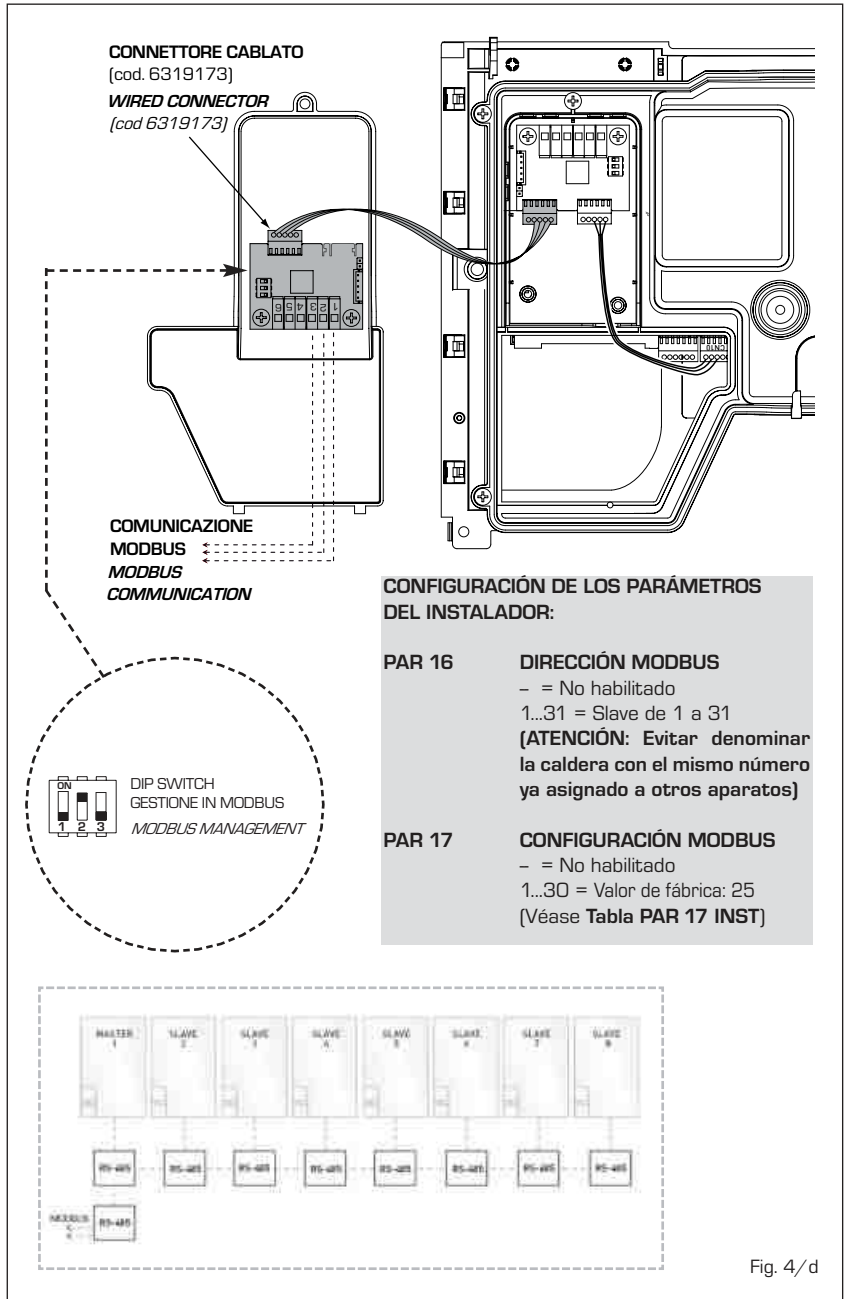

Fig. 4/d

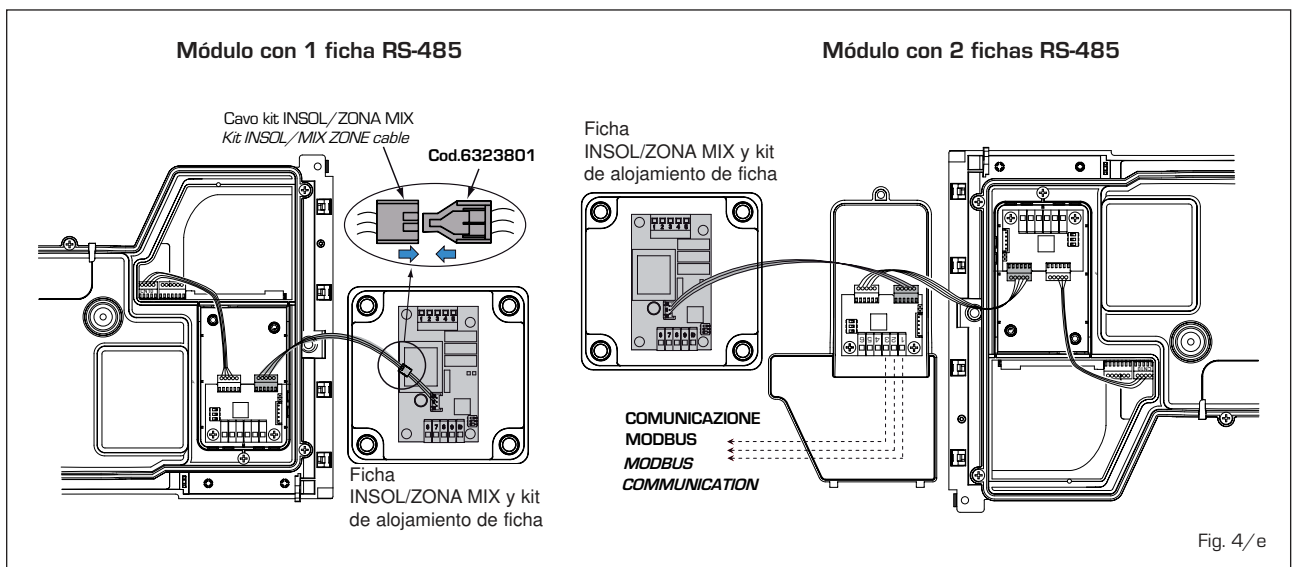

Fig. 4/e

## 2.3 CONEXION INSTALACION

Para proteger la instalación térmica contra corrosiones perjudiciales, incrustaciones ó acumulaciones, tiene suma importancia, antes de instalar el aparato, proceder al lavado de la instalación, utilizando productos adecuados como, por ejemplo, el **Sentinel X300 (nuevas instalaciones), X400 y X800 (viejas instalaciones) ó Fernox Cleaner F3**. Instrucciones completas vienen incluidas en el suministro con los productos pero, para ulteriores aclaraciones, es posible contactar directamente con la **SENTINEL PERFORMANCE SOLUTIONS LTD ó FERNOX COOKSON ELECTRONICS**.

Después del lavado de la instalación, para protecciones a largo plazo contra corrosión y acumulaciones, se recomienda utilizar productos inhibidores como el **Sentinel X100 ó Fernox F1**. Es importante comprobar la concentración del inhibidor después de cada modificación de la instalación y a cada comprobación de mantenimiento según cuanto prescrito por los productores (en los revendedores se pueden encontrar unos test al efecto). La descarga de la válvula de seguridad debe estar conectada con un embudo de recolección para encauzar la eventual purga en caso de que dicha válvula actúe. Siempre que la instalación de calefacción este en un plano superior respecto a la caldera, es necesario instalar en las tuberías de envío/retorno de la instalación los grifos de interceptación suministrados en el kit bajo pedido.

**ATENCIÓN: No efectuar el lavado de la instalación térmica y la añadidura de un inhibidor adecuado anulan la garantía del aparato.**

El conexionado del gas debe realizarse conforme a las normas actualmente vigentes. Para dimensionar las tuberías del gas, desde el contador hasta el módulo, se deben tener en cuenta tanto los caudales en volúmenes (consumos) en m<sup>3</sup>/h que de la densidad del gas utilizado. Las secciones de las tuberías que constituyen la instalación tienen que ser aptas para asegurar un suministro de gas suficiente para cubrir el consumo máximo, mientras la pérdida de presión entre contador y cualquier aparato de uso no puede ser superior a:

- 1,0 mbar para los gases de la segunda familia (gas natural)
- 2,0 mbar para los gases de la tercera familia (butano o propano).

Dentro del módulo hay aplicada una placa adhesiva en la cual se indican los datos técnicos de identificación y el tipo de gas para el cual el módulo está predispuesto.

### 2.3.1 Conexión descarga condensación

Para recoger la condensación es necesario conectar el goterón con sifón a la descarga, mediante un tubo que tiene una pendiente mínima de 5 mm por metro.

**Son idóneas para transportar la condensación hacia la descarga cloacal de la**

**vivienda sólo las tuberías en plástico de las normales descargas.**

### 2.3.2 Filtro en el conducto gas

La válvula gas se produce en serie con un filtro en la entrada que, de todas formas, no puede retener todas las impurezas contenidas en el gas y en las tuberías de red. Para evitar un mal funcionamiento de la válvula o, en algunos casos, la pérdida de la seguridad de la misma, aconsejamos montar en el conducto gas un filtro apropiado.

## 2.4 FASE INICIAL DE LLENADO DE LA INSTALACION

La presión de carga, con el equipo frío, debe ser de **1 bar**.

El llenado debe realizarse lentamente, para permitir que las burbujas de aire salgan por los respiraderos correspondientes.

### 2.4.1 Vaciado de la instalación (fig. 5)

Para vaciar la instalación apague la caldera y accione sobre la válvula de descarga (2 fig. 5).

## 2.5 DESCARGA DE HUMOS

Junto con la caldera se suministra una junta en goma  $\varnothing$  80 de instalar en el conducto de descarga (11 fig. 4/b - 4/c - 4/d).

### 2.5.1 Tipo B (fig. 6)

Si la aspiración no está conectada la caldera queda como equipo de **Tipo B**.

En ubicaciones donde la caldera debe prote-

gerse del agua, sustituir el terminal de aspiración introducido en la brida con el terminal cód. 8089510. Para la realización de esta configuración de descarga hacer referencia a la fig. 6.

**ATENCIÓN: La longitud máxima total de los conductos de descarga  $\varnothing$  80 está determinada por las pérdidas de carga individuales de los accesorios montados y no deberá resultar superior a 42 mm H<sub>2</sub>O.**

**Cuando la pérdida de carga supera los 4 mm H<sub>2</sub>O, para garantizar el correcto funcionamiento del aparato, configure el parámetro de instalador PAR 9 como se indica en la TABLA 1 (para acceder a los parámetros de instalador véase el punto 3.3).**

El conducto de descarga puede conectarse a las chimeneas existentes.

Cuando la caldera trabaja a baja temperatura es posible utilizar las normales chimeneas a las siguientes condiciones:

- La chimenea no debe utilizarse por otras calderas
- El interior de la chimenea debe protegerse del contacto directo con las condensaciones de la caldera.

Los productos de la combustión deben transportarse con una tubería flexible o con tubos rígidos de plástico del diámetro de aproximadamente 100-150 mm realizando el drenaje de la condensación con sifón al pié de la tubería. La altura útil del sifón debe ser al menos de 150 mm.

### 2.5.2 Tipo C (fig. 7 - fig. 8)

La caldera se convierte en un equipo de **Tipo C** cuando se quita el terminal de aspiración de la brida y se conecta la aspiración en configuraciones de descarga denominadas a conductos separados (fig. 7) o a descarga coaxial (fig. 8).

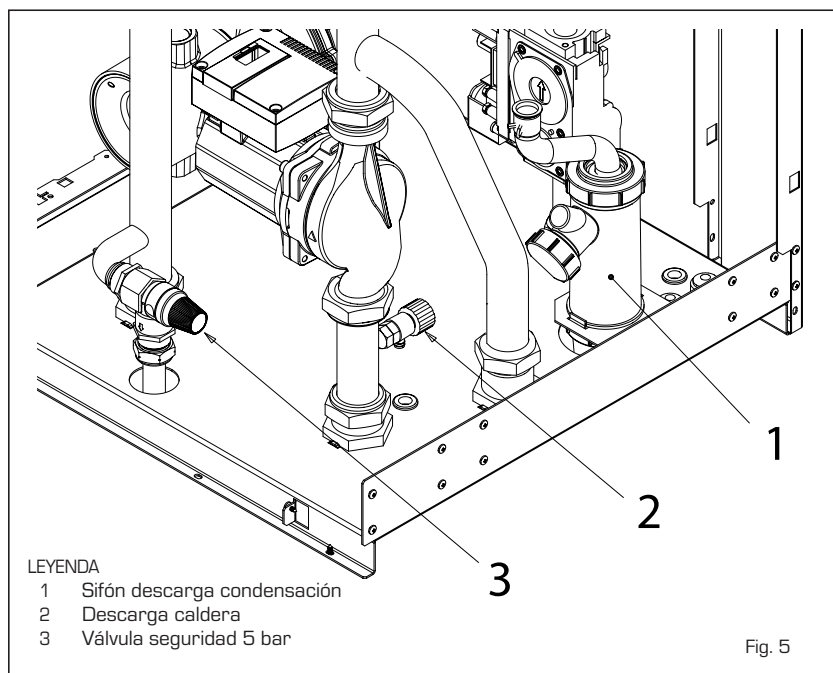

### 2.5.3 Máxima longitud utilizable conductos separados ø 80

La longitud máxima total de los conductos de aspiración y descarga ø 80 está determinada por las pérdidas de carga individuales de los accesorios montados y no deberá resultar superior a 42 mm H<sub>2</sub>O.

Cuando la pérdida de carga supera los 5 mm H<sub>2</sub>O, para garantizar el correcto funcionamiento del aparato configure el parámetro de instalador PAR 9 como se indica en la TABLA 2 (para acceder a los

parámetros de instalador véase el punto 3.3) y después efectúe el calibrado de la CO<sub>2</sub> a la potencia máxima y mínima como especificado en el punto 4.2.2.

### 2.5.4 Máxima longitud utilizable conducto coaxial ø 80/125

En las tipologías con descarga coaxial ø 80/125, la longitud máxima horizontal, incluyendo la curva de 90°, no deberá ser superior a 4 m cuando la caldera está alimentada a G20 y 3 m cuando está alimen-

tada a G31. En las salidas de techo, en cambio, no deberá ser superior a 5 m rectilíneos cuando la caldera esté alimentada a G20 y 4 m cuando esté alimentada a G31.

**ATENCIÓN:** Para garantizar el correcto funcionamiento del aparato configure el parámetro de instalador PAR 9 como se indica en las TABLAS 3-3/a (para acceder a los parámetros de instalador véase el punto 3.3) y efectúe el calibrado de la CO<sub>2</sub> a la potencia máxima y mínima como especificado en el punto 4.2.2.

## Tipo B



TABLA PERDIDAS DE CARGA ACCESORIOS ø 80

Accesorios ø 80	Pérdida de carga (mm H <sub>2</sub> O)
Codo en polipropileno a 90° MF	3,5
Codo en polipropileno a 45° MF	2,3
Alargadera en polipropileno L. 1000	1,4
Alargadera en polipropileno L. 500	0,7
Terminal salida techo L. 1381	5,0
Terminal de descarga	4,0
Prolongación en polipropileno L. 250 con toma	0,3

### ATENCIÓN !

Cuando la pérdida de carga de cada uno de los accesorios introducidos supere los 4 mm H<sub>2</sub>O, para garantizar el correcto funcionamiento del aparato, configure el parámetro instalador PAR 9 como se indica en TABLA 1 (para acceder a los parámetros de instalador véase el punto 3.3).

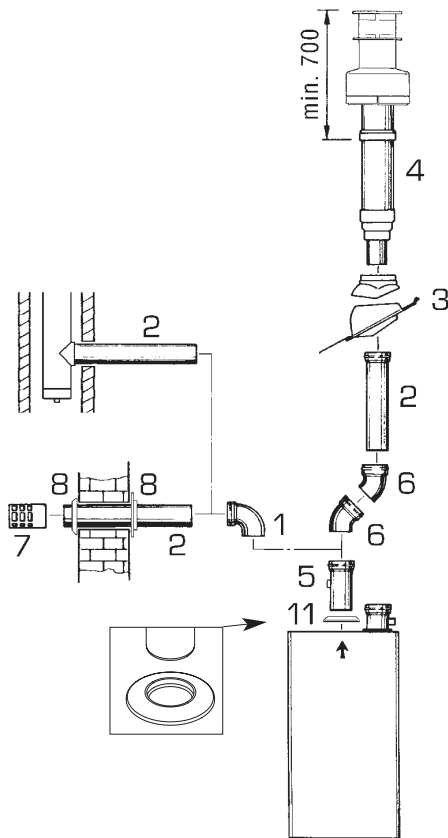
TABLA 1

Pérdida de carga (mm H <sub>2</sub> O)	PAR 9 (chimeneas largas)
0 - 4	0
4 - 8	1
8 - 12	2
12 - 16	3
16 - 20	4
20 - 24	5
24 - 28	6
28 - 32	7
32 - 36	8
36 - 40	9
40 - 42	10

### LEYENDA

- 1 Codo en polipropileno a 90° MF (6 piezas) cód. 8077450
- 2 a Alargadera en polipropileno L. 1000 (6 piezas) cód. 8077351
- 2 b Alargadera en polipropileno L. 500 (6 piezas) cód. 8077350
- 3 Teja con articulación cód. 8091300
- 4 Terminal con salida de techo L. 1381 cód. 8091204
- 5 Prolongación en polipropileno L. 250 con toma de retiro cód. 6296513
- 6 Codo en polipropileno a 45 ° MF (6 piezas) cód. 8077451
- 7 Terminal de descarga cód. 8089501
- 8 Conjunto coronas interna- externa cód. 8091500
- 11 Junta de goma Ø 80 (provista con el suministro)

### ATENCIÓN:

En las operaciones de conexión de los accesorios se aconseja lubricar la parte interior de las juntas con productos a base de sustancias con siliconas, evitando la utilización de aceites y grasas en general.

Fig. 6

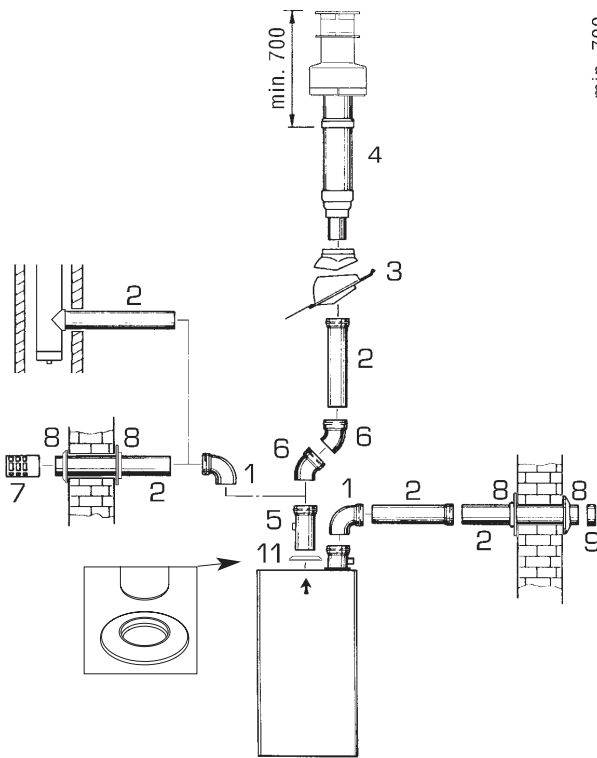
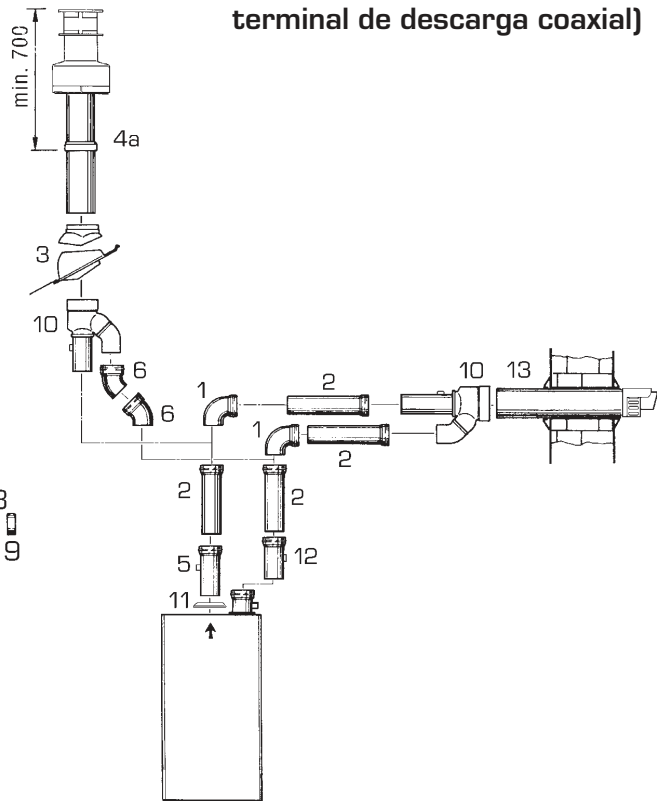
**Tipo C (conductos separados  $\varnothing$  80)**

**Tipo C (conductos separados  $\varnothing$  80 y terminal de descarga coaxial)**

**TABLA DE PÉRDIDAS DE CARGA DE LOS ACCESORIOS**

	Pérdida de carga (mm H <sub>2</sub> O)	
	Aspiración	Descarga
Curva de polipropileno de 90° MF	2,3	3,5
Curva de polipropileno de 45° MF	1,7	2,3
Alargador de polipropileno L.1000	1,4	1,4
Alargador de polipropileno L.500	0,7	0,7
Terminal salida techo coaxial + Empalme (pos. 10)	-	16,0
Terminal salida techo L.1381	-	5,0
Terminal de descarga	-	4,0
Terminal de aspiración	1,8	-
Alargador de polipropileno L. 250 con toma	-	0,3
Descarga coaxial L.885 + Empalme (pos. 10)	-	17,0
Recuperador de condensación L.135	5,8	-

**LEYENDA**

- 1 Curva a 90° MF (6 piezas) cód. 8077450
- 2 a Alargadera L. 1000 (6 piezas) cód. 8077351
- 2 b Alargadera L. 500 (6 piezas) cód. 8077350
- 3 Teja con articulación cód. 8091300
- 4 Terminal con salida de techo L. 1381 cód. 8091204
- 4 a Terminal salida techo coaxial cód. 8091205
- 5 Prolongación L. 250 con toma de retro cód. 6296513
- 6 Codo a 45° MF (6 piezas) cód. 8077451
- 7 Terminal de descarga cód. 8089501
- 8 Conjunto coronas interna- externa cód. 8091500
- 9 Terminal de aspiración (provista con el suministro)
- 10 Empalme aspiración/ descarga cód. 8091401
- 11 Junta en goma  $\varnothing$  80 (provista con el suministro)
- 12 Recuperador de condensación L. 135 cód. 8092800
- 13 Descarga coaxial  $\varnothing$  80/ 125 L. 885 cód. 8091210

**ATENCIÓN:**

- En las instalaciones con terminal de salida de techo (4a) y descarga coaxial (13) es obligatorio utilizar el recuperador de condensación (12), que se deberá conectar a un sifón de descarga del agua (aguas oscuras).
- Al montar el terminal de salida de techo (4a) quitar las dos reducciones de  $\varnothing$  60 y  $\varnothing$  100.
- Para acoplar los accesorios se recomienda lubricar la parte interna de las juntas con productos a base de sustancias silicónicas, evitando el uso de aceites y grasas en general.

**ATENCIÓN !**

Cuando la pérdida de carga de cada uno de los accesorios introducidos supera los 4 mm H<sub>2</sub>O, para garantizar el correcto funcionamiento del aparato efectúe las siguientes operaciones:

- configure el parámetro de instalador PAR 9 como se indica en TABLA 2 (para acceder a los parámetros de instalador véase el punto 3.3).

**TABLA 2**

Pérdida de carga (mm H <sub>2</sub> O)	PAR 9 (chimeneas largas)
0 - 4	0
4 - 8	1
8 - 12	2
12 - 16	3
16 - 20	4
20 - 24	5
24 - 28	6
28 - 32	7
32 - 36	8
36 - 40	9
40 - 42	10

- proceda al calibrado de la CO<sub>2</sub> a la potencia máxima y mínima como especificado en el punto 4.2.2.

### Tipo C (descarga coaxial ø 80/125)

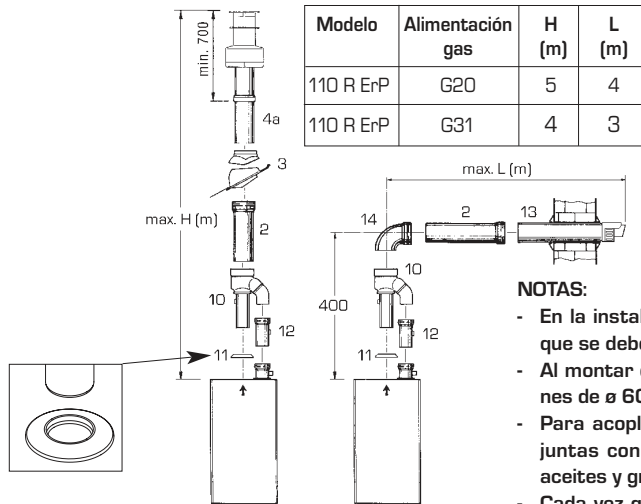

Modelo	Alimentación gas	H (m)	L (m)
110 R ErP	G20	5	4
110 R ErP	G31	4	3

#### LEYENDA

- 2 a Alargador ø 80/125 L. 1000 cód. 8096171
- 2 b Alargador ø 80/125 L. 500 cód. 8096170
- 3 Teja con articulación cód. 8091300
- 4 a Terminal salida techo coaxial cód. 8091205
- 10 Empalme aspiración/descarga con toma de retiro cód. 8091401
- 11 Junta de goma ø 80 (provista con el suministro)
- 12 Recuperador de condensación ø 80 L. 135 cód. 8092800
- 13 Descarga coaxial ø 80/125 L. 885 cód. 8091210
- 14 a Curva de 90° ø 80/125 cód. 8095870
- 14 b Curva de 45° ø 80/125 cód. 8095970

#### NOTAS:

- En la instalación es obligatorio utilizar el recuperador de condensación (12), que se deberá conectar a un sifón de descarga del agua (aguas oscuras).
- Al montar el terminal de salida de techo coaxial (4a) quitar las dos reducciones de ø 60 y ø 100.
- Para acoplar los accesorios se recomienda lubricar la parte interna de las juntas con productos a base de sustancias silicónicas, evitando el uso de aceites y grasas en general.
- Cada vez que se añade una curva auxiliar en ángulo de 90°, se reduce de 1 metros el tramo disponible; cada vez que se añade una curva auxiliar en ángulo de 45°, se reduce de 0.5 metro el tramo disponible.

#### CONDUCTO DESCARGA VERTICAL

Para garantizar el correcto funcionamiento del aparato, efectúe las siguientes operaciones:

- configure el parámetro de instalador PAR 9 como se indica en TABLA 3 (para acceder a los parámetros de instalador véase el punto 3.3).

TABLA 3

Longitud máxima conducto (m)	PAR 9 (chimeneas largas)
0 - 1,0	6
1,0 - 2,0	7
2,0 - 3,0	8
3,0 - 4,0	9
4,0 - 5,0	10

- proceda al calibrado de la CO<sub>2</sub> a la potencia máxima y mínima como especificado en el punto 4.2.2.

#### CONDUCTO DESCARGA HORIZONTAL

Para garantizar el correcto funcionamiento del aparato, efectúe las siguientes operaciones:

- configure el parámetro de instalador PAR 9 como se indica en TABLA 3/a (para acceder a los parámetros de instalador véase el punto 3.3).

TABLA 3/a

Longitud máxima conducto (m)	PAR 9 (chimeneas largas)
0 - 1,0	7
1,0 - 2,0	8
2,0 - 3,0	9
3,0 - 4,0	10

- proceda al calibrado de la CO<sub>2</sub> a la potencia máxima y mínima como especificado en el punto 4.2.2.

Fig. 8

## 2.6 CONEXION ELECTRICA

La caldera se suministra con un cable eléctrico que en caso de sustitución deberá ser suministrado por SIME.

L'alimentación deberá ser realizada con corriente monofásica 230V - 50Hz a través de un interruptor general con distancia mínima entre los contactos de 3 mm y protegido por fusibles. Respetar las polaridades L-N y conexión a tierra.

**NOTA: SIME declina toda responsabilidad por daños a personas o cosas causados de la no instalación de la toma de tierra de la caldera.**

### 2.6.1 Conexión del cronotermostato

Conectar el cronotermostato como se indica en el esquema eléctrico de la caldera

(ver la fig. 11) después de sacar el puente existente. El cronotermostato debe ser de clase II conforme a la norma EN 60730.1 (contacto eléctrico limpio).

### 2.6.2 Conexión del CONTROL REMOTO SIME HOME (opcional)

La caldera está preparada para la conexión a un mando a distancia SIME HOME que se suministra bajo pedido (cód. 8092280/81).

El mando a distancia SIME HOME permite el control remoto completo de la caldera. El display de la caldera mostrará el siguiente mensaje:

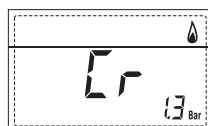

Para el montaje y el uso del mando a

distancia seguir las instrucciones del envase.

**NOTA: No es necesario configurar el PAR 10 ya que la tarjeta de la caldera está programada de modo predeterminado para funcionar con el dispositivo SIME HOME (PAR 10 = 1).**

### 2.6.3 Conexión de la Sonda Externa (opcional)

La caldera está preparada para la conexión a una sonda de temperatura externa que se suministra bajo pedido (cód. 8094101), para regular autónomamente el valor de temperatura de impulsión de la caldera según la temperatura externa. Para el montaje seguir las instrucciones del envase.

Es posible corregir los valores leídos por la sonda programando el PAR 11.



2.7 ESQUEMA ELÉCTRICO (fig. 11)

ES  
PT  
ENG

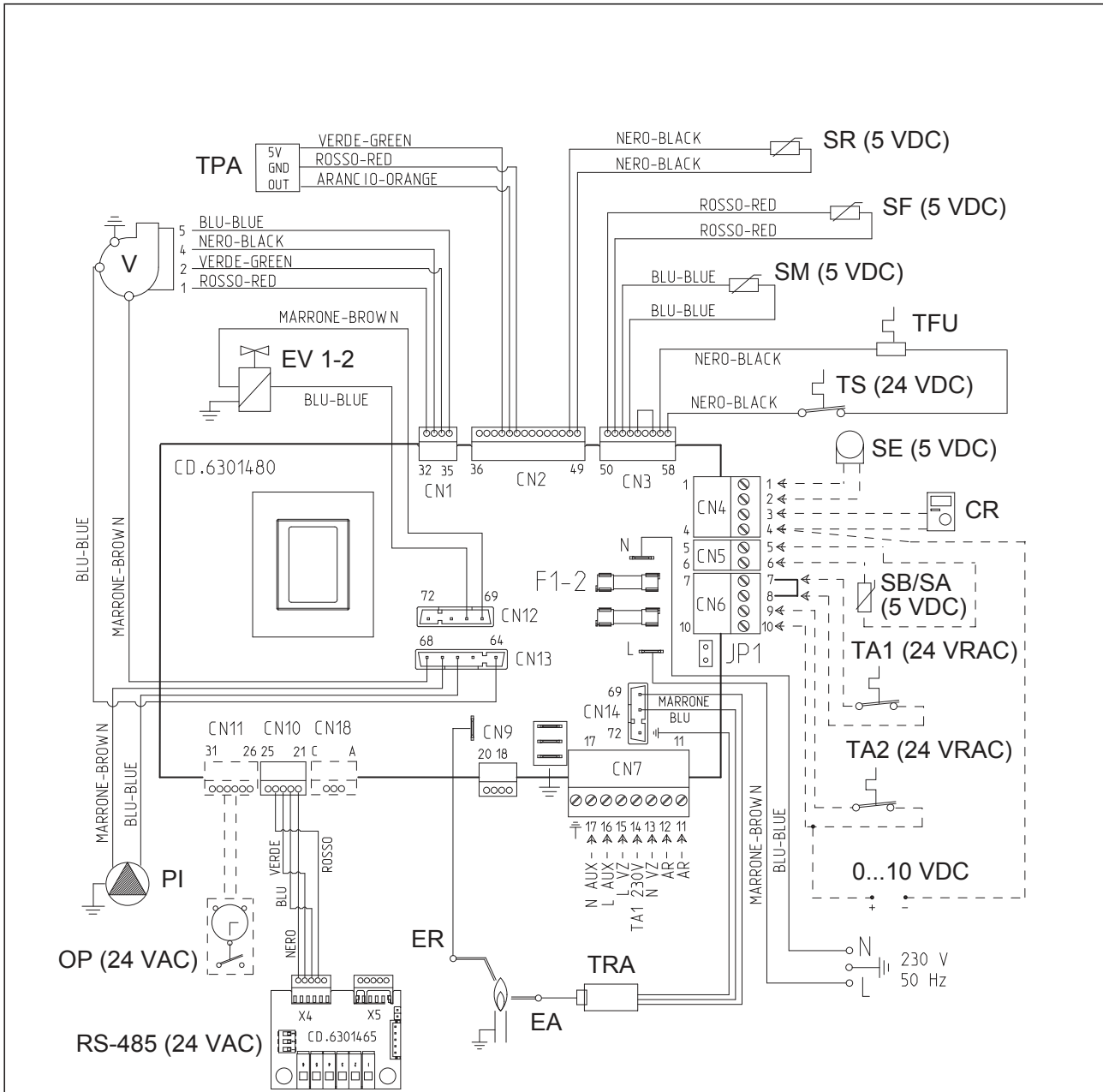

LEYENDA

- F1-2 Fusible (4 AT)
- TRA Transformador de encendido
- PI Bomba instalación alta eficiencia
- V Ventilador
- EA Electrodo encendido
- ER Electrodo detección
- EV1-2 Bobina válvula gas
- TS Termostato de seguridad
- SF Sonda humos
- TFU Termofusible
- SM Sonda ida calefacción
- SR Sonda retorno calefacción
- TPA Transductor de presión

JP1

- Seleccione TA2 o 0-10 VDC
- TA1 Termostato ambiente Zona 1
- TA2 Termostato ambiente Zona 2
- SB/SA Sonda calentador L.2000 (opcional)
- CR Control remoto SIME HOME (opcional)
- SE Sonda temperatura externa (opcional)
- OP Reloj programador (opcional)
- AR Alarma remota
- VZ Válvula de zona
- AUX Conexión auxiliar
- RS-485 Ficha CASCADA/ MODBUS

**NOTA:** Conectar el TA1 a los bornes 7-8 después de sacar el puente.

CÓDIGOS REPUESTOS CONECTORES:

- CN1** cód. 6319162
- CN2** cód. 6319168
- CN3** cód. 6319164
- CN4** cód. 6316203
- CN5** cód. 6316200
- CN6** cód. 6316202
- CN7** cód. 6316204
- CN9** cód. 6316201
- CN10** cód. 6319165
- CN12** cód. 6319166
- CN13** cód. 6319167
- CN14** cód. 6319169

**Para el rango de 0 ... 10VCC:**  
 - Retirar el jumper JP1  
 - Conectar la señal positiva en la terminal 10 de CN6  
 - Conectar la señal negativa en la terminal 4 de CN4.

Fig. 11

### 3 CARACTERÍSTICAS

#### 3.1 PANEL DE MANDOS (fig. 12)

#### 2 - DESCRIPCIÓN DE LOS MANDOS

**TECLA DE FUNCIÓN ON/OFF**  
ON = Caldera alimentada eléctricamente  
OFF = Caldera alimentada eléctricamente pero no disponible para el funcionamiento. Están activas las funciones de protección.

**TECLA MODALIDAD VERANO**  
Si se pulsa esta tecla, la caldera funciona sólo cuando hay una solicitud de agua sanitaria (*función no disponible*)

**TECLA MODALIDAD INVIERNO**  
Si se pulsa esta tecla, la caldera funciona en calefacción y sanitario.

**TECLA SET SANITARIO**  
Al pulsar esta tecla, se visualiza el valor de la temperatura del agua sanitaria (*función no disponible*)

**TECLA SET CALEFACCIÓN**  
Al pulsar esta tecla por primera vez, se visualiza el valor de la temperatura del circuito de calefacción 1. Al pulsarla por segunda vez, se visualiza el valor de la temperatura del circuito de calefacción 2. Al pulsarla por tercera vez, se visualiza el valor de la temperatura del circuito de calefacción 3 (Tres zonas).

**TECLA RESET**  
Permite restablecer el funcionamiento después de una anomalía de funcionamiento.

**TECLA INCREMENTO Y DISMINUCIÓN**  
Al pulsar esta tecla, aumenta o disminuye el valor programado.

#### 1 - DESCRIPCIÓN DE LOS ICONOS DEL DISPLAY

**ICONO MODALIDAD VERANO**

**ICONO MODALIDAD INVIERNO**

**ICONO MODALIDAD SANITARIO**

**ICONO MODALIDAD CALEFACCIÓN**

**ESCALA GRADUADA DE POTENCIA**  
Los segmentos de la barra se iluminan en proporción a la potencia suministrada por la caldera

**ICONO FUNCIONAMIENTO QUEMADOR Y BLOQUEO**

**ICONO NECESIDAD DE RESET**

**ICONO FUNCIÓN LIMPIACHIMENEAS**

**DÍGITOS SECUNDARIOS**  
La caldera muestra el valor de presión de la instalación (valor correcto entre 1 y 1,5 bar)

**DÍGITOS PRINCIPALES**  
La caldera muestra los valores programados, el estado de anomalía y la temperatura externa

**ICONO PRESENCIA DE FUENTES DE INTEGRACIÓN**

#### 3 - TECLAS RESERVADAS AL INSTALADOR (acceso parámetros INST y parámetros OEM)

**CONEXIÓN PARA PC**  
Debe ser utilizada exclusivamente con el kit de programación de SIME y sólo por personal autorizado. No conectar otros dispositivos electrónicos (cámaras fotográficas, teléfonos, mp3, etc.). Utilizar una herramienta para sacar el tapón y volver a colocarlo después del uso. **ATENCIÓN: Puerto de comunicación sensible a las descargas electrostáticas.**

**TECLA INFORMACIÓN**  
Si se pulsa esta tecla repetidamente se van visualizando los distintos parámetros.

**TECLA FUNCIÓN LIMPIACHIMENEAS**  
Si se pulsa esta tecla repetidamente se van visualizando los distintos parámetros.

**TECLA DISMINUCIÓN**  
Se modifican los valores predeterminados.

**TECLA INCREMENTO**  
Se modifican los valores predeterminados.

#### 4 - BARRA LUMINOSA

Celeste = Funcionamiento  
Roja = Anomalía de funcionamiento

#### 5 - RELOJ PROGRAMADOR (opcional)

Reloj mecánico (cód. 8092228) o digital (cód. 8092229) para programación de calefacción/sanitario.

Fig. 12

### 3.2 ACCESO A LA INFORMACIÓN PARA EL INSTALADOR

Para acceder a la información para el instalador, pulsar la tecla (3 fig. 12). Cada vez que se pulsa la tecla se pasa a la información siguiente. Si la tecla no se pulsa, el sistema sale automáticamente de la función. Si no está conectada ninguna ficha de expansión [ZONA MIX o INSOL] no se mostrarán las relativas informaciones. Lista de información:

1. Visualización temperatura externa sólo con sonda externa conectada

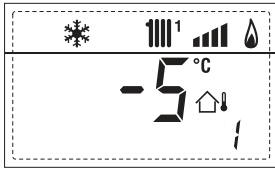

2. Visualización temperatura sonda ida calefacción (SM)

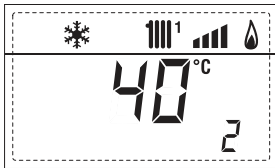

3. Visualización temperatura sonda sanitario (SS) sólo para calderas instantáneas

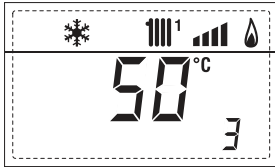

4. Visualización temperatura sonda auxiliar o sonda calentador (SB)

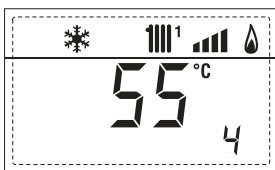

5. Visualización temperatura sonda humos (SF)

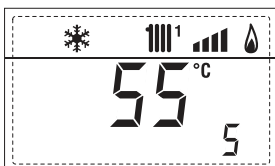

6. Visualización temperatura calefacción referida al primer circuito

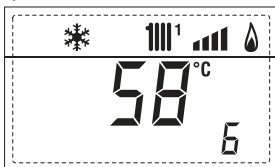

7. Visualización temperatura calefacción referida al segundo circuito

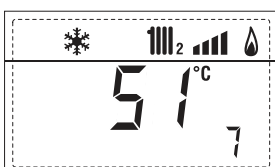

8. Visualización corriente de ionización en  $\mu\text{A}$



9. Visualización número de revoluciones del ventilador en rpm x 100 (ej. 4.800 y 1850 rpm)



10. Visualización horas de funcionamiento del quemador en h x 100 (ej. 14.000 y 10)



11. Visualización número de encendidos del quemador x 1.000 (ej. 97.000 y 500)



12. Visualización número total de anomalías

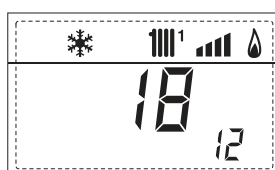

13. Contador de accesos parámetros instalador (ej. 140 accesos)



14. Contador de accesos parámetros OEM (ej. 48 accesos)



15. Contador de accesos parámetros CASCADA OEM (ej. 05 accesos)



17. Visualización caudal sanitario caudalímetro (18 l/min y 0,31 l/min) o estado medidor de flujo (respectivamente ON y OFF)

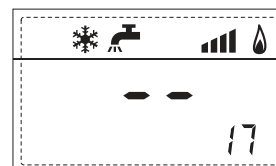
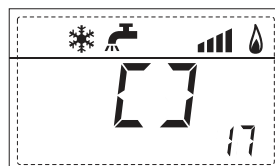
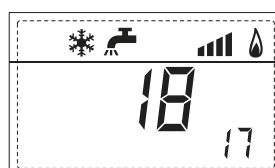

18. Visualización valor sonda retorno calefacción (SR)

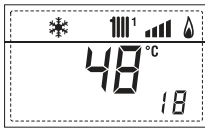

19. Visualización valor sonda colector cascada

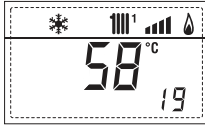

20. Visualización valor de solo impulsión instalación mezclada con tarjeta ZONA MIX 1 (entrada S2)

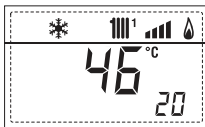

21. Visualización termostato de seguridad ZONA MIX (entrada S1) respectivamente ON y OFF

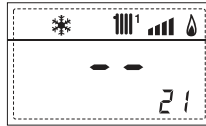
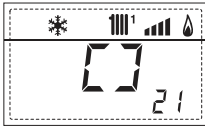

22. Visualización bomba tarjeta ZONA MIX 1 (respectivamente ON y OFF)

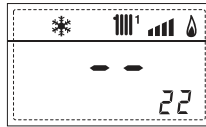
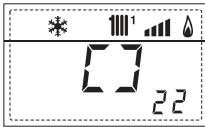

23. Visualización mando de apertura de la válvula con tarjeta ZONA MIX 1 (respectivamente ON y OFF)

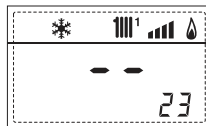
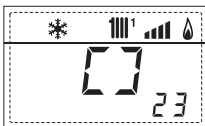

24. Visualización mando de cierre de las válvulas con tarjeta ZONA MIX 1 (respectivamente ON y OFF)

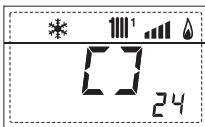

25. Visualización valor de solo impulsión instalación mezclada con tarjeta ZONA MIX 2

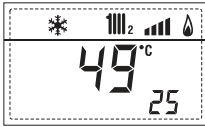

26. Visualización termostato de seguridad con tarjeta ZONA MIX 2 (entrada S1) respectivamente ON y OFF

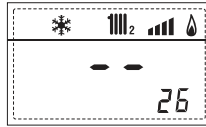

27. Visualización bomba con tarjeta ZONA MIX 2 (respectivamente ON y OFF)

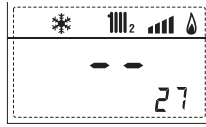
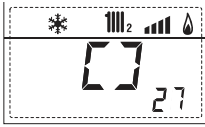

28. Visualización mando de apertura de la válvula con tarjeta ZONA MIX 2 (respectivamente ON y OFF)

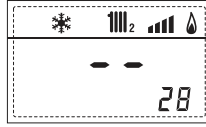

29. Visualización mando de cierre de las válvulas con tarjeta ZONA MIX 2 (respectivamente ON y OFF)

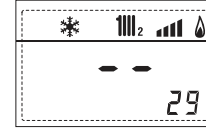
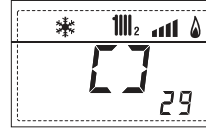

30. Visualización valor de la temperatura de la sonda solar S1 con tarjeta solar INSOL

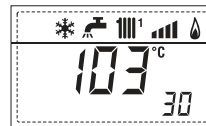

31. Visualización valor de la temperatura de la sonda solar S2 con tarjeta solar INSOL

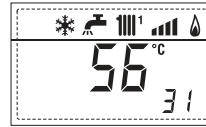

32. Visualización valor de la temperatura de la sonda solar S3 con tarjeta solar INSOL

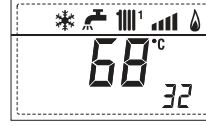

33. Visualización relé solar R1 con tarjeta solar INSOL (respectivamente ON y OFF)

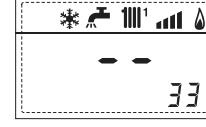

34. Visualización relé solar R2 con tarjeta solar INSOL (respectivamente ON y OFF)

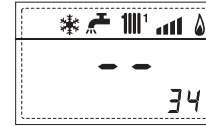
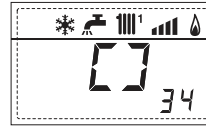

35. Visualización relé solar R3 con tarjeta solar INSOL (respectivamente ON y OFF)

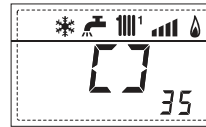

36. Visualización estado flujostato solar (respectivamente ON y OFF)

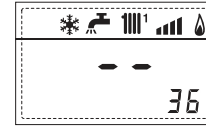
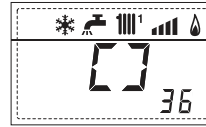

40. Visualización valor % mando bomba PWM



45. Visualización temperatura calefacción referida al tercer circuito



60. Visualización código error última anomalía



61. Visualización código error penúltima anomalía



70. Código advertencia



90. Versión de software presente en RS-485 (por ejemplo, versión 01)



91. Versión de software presente en tarjeta EXP (configuración ZONA MIX)



92. Versión de software presente en tarjeta EXP (configuración ZONA MIX)



### 3.3 ACCESO A LOS PARÁMETROS PARA EL INSTALADOR

Para acceder a los parámetros para el instalador, pulsar simultáneamente las teclas y durante 2 segundos (3 fig. 12).

Por ejemplo, el parámetro PAR 23 se visualiza en el display del panel de mandos del siguiente modo:

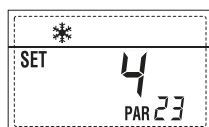

Los parámetros se visualizan con las teclas y , y los valores predeterminado se modifican con las teclas y .

La visualización estándar vuelve automáticamente después de 60 segundos, o al pulsar una de las teclas de mando (2 fig. 12) excluido la tecla RESET.

#### 3.3.1 Sustitución de la tarjeta o RESET de los parámetros

Si la tarjeta electrónica se sustituye o se reinicia, para que la caldera vuelva a arrancar es necesario configurar los PAR 1 y PAR 2 asociando a cada tipo de caldera los siguientes valores:

GAS	MODELO	PAR 1
METANO (G 20)	Individual (110 R ErP)	7
	Secuencia/cascada	8
PROPANO (G 31)	Individual (110 R ErP)	15
	Secuencia/cascada	16

PARÁMETROS PARA EL INSTALADOR					
CONFIGURACIÓN RÁPIDA					
PAR	DESCRIPCIÓN	RANGO	UNIDAD DE MEDIDA	PASO	VALOR PREDET.
1	Configuración combustión	- = ND 1 ... 31	=	=	..
2	Configuración hidráulica	- = ND 1 ... 14	=	=	..
3	Programador horario 2	1 = DHW + Bomba Ricir. 2 = DHW 3 = Bomba Recirculación	=	=	1
4	Inhabilitación transductor de presión	0 = Inhabilitado 1 = Habilitado 0-4 BAR 2 = Habilitado 0-6 BAR 3 = Habilitado 0-4 BAR (NO ALL 09) 4 = Habilitado 0-6 BAR (NO ALL 09)	=	=	1
5	Asignación relé auxiliar AUX	1 = Al. remota 2 = B. Recirculación 3 = Cargad. automático 4 = Alarma remota NC 5 = Bomba de calor 6 = Válvula de zona 2	=	=	1
6	Barra luminosa presencia tensión	0 = Inhabilitado 1 = Habilitado	=	=	1
7	Asignación canales SIME HOME	0 = No asignado 1 = Circuito 1 2 = Circuito de tres zonas	=	=	1
8	Nº rev. ventilador Step Encendido	0,0 ... 81	rpmx100	0,1 de 0,1 a 19,9 1 de 20 a 81	0,0
9	Chimeneas largas	0 ... 20	%	1	0
10	Configuración dispositivo conectado	1 = SIME HOME 2 = CR 53 3 = RVS 43.143 4 = RVS 46.530 5 = RVS 61.043	=	=	1
11	Corrección valores sonda externa	-5 ... +5	°C	1	0
12	Duración de la retroiluminación	- = Siempre 0 = Nunca 1 ... 199	seg. x 10	1	3
13	Velocidad bomba modulante	- = Nunca Au = Mod. automática 30 ... 100 = % modulación configurable	%	10	Au
14	Configuración segunda entrada TA	- = Contacto TA 5...160 = Entrada 0...10VDC	-	-	-
15	Dirección cascada	- = Inhabilitado 0 = Master 1...7 = Slaves	-	1	-
16	Dirección ModBus	- = Inhabilitado 1 ... 31 = Slaves	-	1	-
17	Configuración comunicación ModBus	1 ... 30	-	1	25
19	Tipo circuito	0 = Dos zonas 1 = Tres zonas	-	-	0
SANITARIO - CALEFACCIÓN					
PAR	DESCRIPCIÓN	RANGO	UNIDAD DE MEDIDA	PASO	VALOR PREDET.
20	Temperatura mínima calefacción Zona 1	PAR 64 OEM ... PAR 21	°C	1	20
21	Temperatura máxima calefacción Zona 1	PAR 20 ... PAR 65 OEM	°C	1	80
22	Pendiente curva calefacción Zona 1	3 ... 40	-	1	20
23	Temperatura mínima calefacción Zona 2	PAR 64 OEM ... PAR 24	°C	1	20
24	Temperatura máxima calefacción Zona 2	PAR 23 ... PAR 65 OEM	°C	1	80
25	Pendiente curva calefacción Zona 2	3 ... 40	-	1	20
26	Temperatura mínima calefacción Zona 3	PAR 64 OEM ... PAR 27	°C	1	20
27	Temperatura máxima calefacción Zona 3	PAR 26 ... PAR 65 OEM	°C	1	80
28	Pendiente curva calefacción Zona 3	3 ... 40	-	1	20
29	Δt calefacción	10 ... 40	°C	1	20
30	Tiempo post-circulación calefacción	0 ... 199	Sec.	10	30
31	Potencia máxima de calefacción	30 ... 100	%	1	100
32	Retraso activación bomba Zona 1	0 ... 199	10 sec.	1	1
33	Retraso reencendido	0 ... 10	Min.	1	3
34	Umbral activación fuentes integrativas	-, -10 ... 40	°C	1	..
35	Anti-hielo caldera	0 ... +20	°C	1	3
36	Anti-hielo de la sonda exterior	-5 ... +5	°C	1	-2
37	Franja de saturación modulación indicador de flujo	- = Inhabilitado 0 ... 100	%	1	100
38	Tiempo post-circulación sanitario	0 ... 199	Sec.	1	0
39	Función antilegionela (sólo hervidor)	0 = Inhabilitado 1 = Habilitado	-	-	0

ES

PT

ENG

CALDERA	PAR 2
Instantánea con valv. desviadora e indicador de flujo	1
Instantánea con valv. desviadora, indicador de flujo y combinación solar	2
Hervidor remoto con valv. desviadora y sonda hervidor vers. T (BAJA INERCIA)	3
Hervidor a bordo con valv. desviadora y sonda sanitaria (BAJA INERCIA)	4
Hervidor remoto con valv. desviadora y term. hervidor o solo calefacción vers. T/R (BAJA INERCIA)	5
Hervidor remoto con doble bomba y sonda hervidor vers. T/R (BAJA INERCIA)	6
Hervidor remoto con doble bomba y term. hervidor vers. T/R (BAJA INERCIA)	8
Solo calefacción con sonda anti-hielo (BAJA INERCIA)	9

**NOTA:** Del lado interno de la tapa superior del panel de la caldera hay aplicada una etiqueta en la que figura el valor que hay que introducir para los PAR 1 y PAR 2 (fig. 19).

### 3.3.2 Advertencia

En caso que la caldera funcione pero no de manera óptima y no se activa ninguna alarma, pulsar la tecla hasta que se muestre la info 70 y el código de advertencia relativo al tipo de evento en curso. Una vez restablecido el funcionamiento óptimo, en la info 70 aparece la visualización "-". A continuación incluimos una tabla de los códigos que se pueden ver en advertencia:

CÓDIGO	DESCRIPCIÓN
E0	Funcionamiento en reducción de potencia ( $\Delta t$ entre impulsión y retorno superior a 40°C)
E1	Sonda exterior con cortocircuito (SE)
E2	Función de precalentamiento activa
E3	TBD
E4	TBD
E5	TBD
E6	TBD
E7	TBD
E8	TBD
E9	TBD

## PARÁMETROS PARA EL INSTALADOR

### TARJETA EXPANSIÓN

PAR	DESCRIPCIÓN	RANGO	UNIDAD DE MEDIDA	PASO	VALOR PREDET.
40	Número de tarjetas de expansión	0 ... 3	=	1	0
41	Tiempo carrera válvula mezcla	0 ... 199	10 seg.	1	12
42	Prioridad sanitaria sobre zona mezcla	0 = Paralela 1 = Absoluta	=	=	1
43	Secado losa	0 = Desactivado 1 = Curva A 2 = Curva B 3 = Curva A+B	=	=	0
44	Tipo de instalación solar	1 ... 8	=	1	1
45	$\Delta t$ bomba colector solar 1	PAR 74 OEM - 1... 50	°C	1	8
46	Retardo integración solar	"-"; 0 ... 199	Min.	1	0
47	Tmin colector solar	"-"; -30 ... 0	°C	1	- 10
48	Tmax colector solar	"-"; 80 ... 199	°C	1	120

### RESET PARÁMETROS

PAR	DESCRIPCIÓN	RANGO	UNIDAD DE MEDIDA	PASO	VALOR PREDET.
49 *	Reset parámetros predeterminados (PAR 01 - PAR 02 iguales a "-")	- , 1	=	=	=

\* En caso de dificultad para comprender la configuración actual o en caso de comportamiento anómalo o no comprensible de la caldera, se recomienda restablecer los valores iniciales de los parámetros configurando el PAR 49 = 1 y los PAR 1 y PAR 2 como se describe en el punto 3.3.1.

## PARÁMETROS DE CONEXIÓN EN CASCADA

Quando se instala el aparato en secuencia/cascada (sistema modular con varios generadores) es necesario configurar en todas las calderas conectadas los siguientes parámetros INST:

**PAR 15 = 0** para la primera caldera (MASTER)  
**1 ... 7** para las siguientes calderas (SLAVE)  
 (Evitar denominar las calderas SLAVE con el mismo número)

Si en las instalaciones en secuencia/cascada se emplea el colector de humos de polipropileno con válvula de retención, también configure el siguiente parámetro INST:

**PAR 1 = 8** (si la caldera es de gas METANO)  
**16** (si la caldera es de gas PROPANO)

Además cuando el número de las calderas en cascada es superior a dos, es necesario configurar también el parámetro OEM A1 de la caldera MASTER.

Para acceder a los parámetros OEM presione a la misma vez las teclas ( y ) durante 2 segundos. Una vez dentro del nivel INST vuelva a presionar simultáneamente las tecla ( y ) durante otros 2 segundos. En este momento introduzca el código de acceso constituido por la siguiente sucesión de TECLAS INSTALADOR: " + / - / < / > / < ".

Entonces configure el parámetro:

**PAR A1 = Número de generadores de la cascada (3 ... 8)**

### 3.4 SONDA EXTERNA CONECTADA (fig. 13)

En caso de presencia de sonda externa, los ajustes de calefacción se obtienen de las curvas climáticas en función de la temperatura externa, y de todos modos se mantienen dentro del rango indicado en 3.3 (parámetros PAR 22 para la zona 1, PAR 25 para la zona 2 y PAR 28 para la zona 3). La curva climática se puede seleccionar entre los valores de 3 y 40 (con pasos de 1). Aumentando la pendiente representada por la curva de la fig. 13, se incrementa la temperatura de impulsión de la instalación conforme a la temperatura externa.

### 3.5 FUNCIONES DE LA TARJETA

La tarjeta electrónica cumple las siguientes funciones:

- Protección anticongelante circuito calefacción y sanitario (ICE).
- Sistema de encendido y detección de llama.
- Programación en el panel de mandos de la potencia y el gas para el funcionamiento de la caldera.
- Antibloqueo de la bomba para que se alimente durante unos segundos después de 24 horas de inactividad.
- Protección antilegionella para caldera con calentador acumulador.
- Limpiachimeneas activable desde el panel de mandos.
- Ajuste de la temperatura con la sonda externa conectada. Se ajusta desde el panel de mandos y se activa tanto en el circuito 1 como en el circuito 2 y 3 de la calefacción.
- Gestión de 3 circuitos de calefacción independientes.
- Regulación automática de la potencia de encendido y máxima de calefacción. Las regulaciones son gestionadas automáticamente por la tarjeta electrónica para garantizar la máxima flexibilidad de uso en la instalación.
- Interfaz con los siguientes sistemas electrónicos: control remoto SIME HOME cód. 8092280/81, termorregulación RVS, conexión a una tarjeta de gestión de una zona de mezcla ZONA MIX cód. 8092234, a la tarjeta solar INSOL cód. 8092235 y a la tarjeta RS-485 para el control en cascada de hasta 8 calderas o implementar un tipo de comunicación Modbus (slave RTU-RS485, Reference Guide PI-MBUS-300 Rev. J) cód. 8092243. Para la configuración de los dispositivos con la tarjeta de la caldera, programar el parámetro instalador **PAR 10**.

### 3.6 SONDAS DETECCIÓN DE TEMPERATURA

En la **Tabla 4** se indican los valores de resistencia ( $\Omega$ ) que se obtienen en las sondas

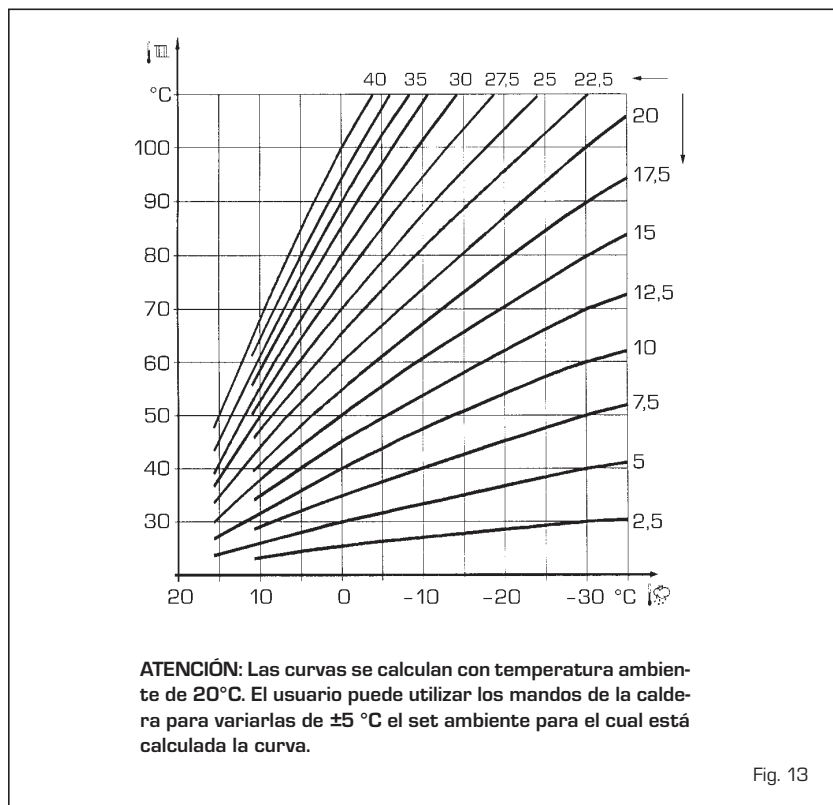

Fig. 13

de calefacción, sanitario y humos al variar la temperatura.

**Con la sonda ida de calefacción (SM), retorno de calefacción (SR) y humos (SF) interrumpida, la caldera no funciona en ninguno de los dos servicios.**

**TABLA 4**

Temperatura [°C]	Resistencia [ $\Omega$ ]
20	12.090
30	8.313
40	5.828
50	4.161
60	3.021
70	2.229
80	1.669

### 3.7 ENCENDIDO ELECTRONICO

El encendido y la detección de llama se controlan por dos electrodos puestos en el quemador que garantizan la máxima seguridad con tiempos de intervención por apagados accidentales o falta de gas, dentro de un segundo.

#### 3.7.1 Ciclo de funcionamiento

El encendido del quemador debe tener lugar en un plazo de 10 segundos desde la apertura de la válvula de gas. Un fallo de encendido con consiguiente activación de la señal de bloqueo puede atribuirse a:

#### - Falta de gas

El electrodo de encendido persiste en la descarga unos 10 segundos como máxi-

mo; si no se verifica el encendido del quemador, se señaliza la anomalía.

Puede ocurrir al primer encendido o después de largos períodos de inactividad por presencia de aire en la tubería del gas.

Puede ser que el grifo del gas esté cerrado o que la válvula tenga una bobina interrumpida y no permita la apertura.

#### - El electrodo de encendido no genera la descarga

En la caldera se detecta sólo la apertura del gas para el quemador; transcurridos 10 segundos se señaliza la anomalía.

La causa puede ser la interrupción del cable del electrodo o su fijación incorrecta en los puntos de conexión.

El electrodo está conectado a masa o muy desgastado: es necesario sustituirlo. La tarjeta electrónica está averiada.

#### - No hay detección de llama

En el momento del encendido se detecta la descarga continua del electrodo aunque el quemador resulte encendido.

Transcurridos 10 segundos, cesa la descarga, se apaga el quemador y se señaliza la anomalía.

La causa puede ser la interrupción del cable del electrodo o su fijación incorrecta en los puntos de conexión.

El electrodo está conectado a masa o muy desgastado: es necesario sustituirlo. La tarjeta electrónica es defectuosa.

Por falta imprevista de corriente el quemador se apaga inmediatamente. Al volver la corriente, la caldera se pone automáticamente en marcha.

**3.8 ALTURA DE ELEVACION  
DISPONIBLE EN  
LA INSTALACION (fig. 14)**

La prevalencia residual para la instalación

de calefacción está representada, en función de la capacidad, del gráfico de la fig. 14. La velocidad de la bomba calefacción modulante WILO-STRATOS PARA se ha configurado con un valor predeterminado (pará-

metro del instalador **PAR 13 = Au**).

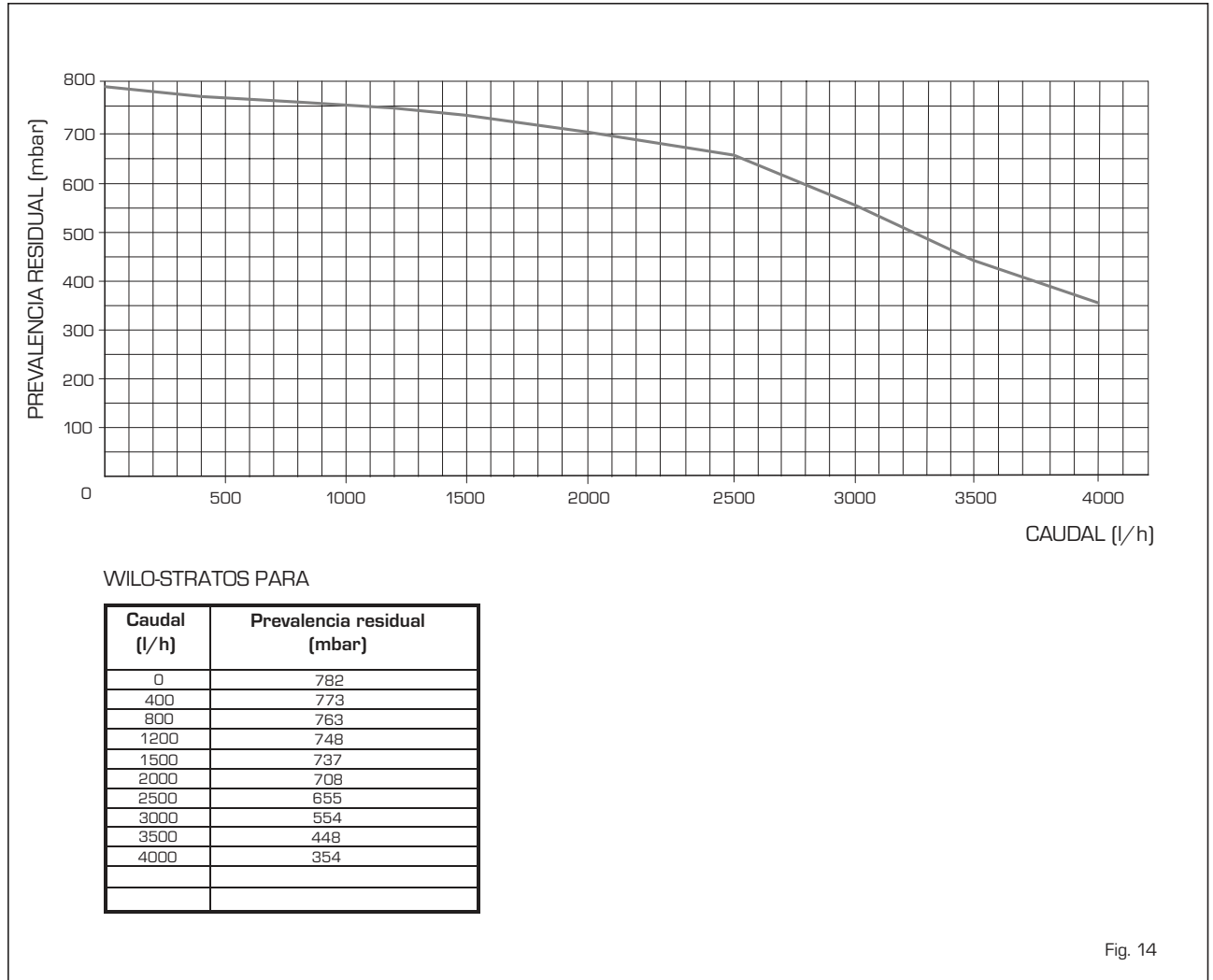
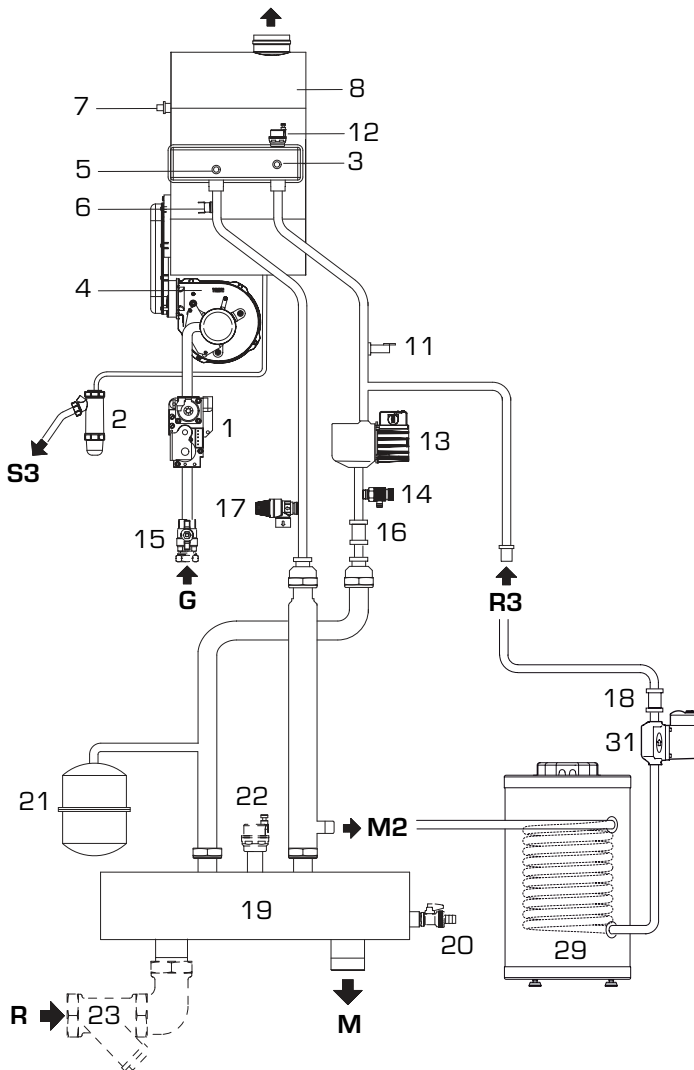

Fig. 14



3.9 "MURELLE HE 110 R ErP" CON KIT COMPENSADOR CÓD. 8101581 Y CALENTADOR (fig. 15)

ES  
PT  
ENG



LEYENDA

- 1 Válvula gas
- 2 Sifón descarga condensación
- 3 Sonda retorno calefacción (SR)
- 4 Ventilador
- 5 Sonda ida calefacción (SM)
- 6 Termostato seguridad 95°C
- 7 Sonda humos (SF)
- 8 Intercambiador primario
- 11 Transductor presión agua
- 12 Purgador automático
- 13 Bomba instalación alta eficiencia
- 14 Descarga caldera
- 15 Grifo gas (no incluido)
- 16 Válvula de retén
- 17 Válvula seguridad 5 bar
- 18 Válvula de retén (no incluida)
- 19 Compensador hidráulico (incluido en el kit)
- 20 Grifo de descarga (no incluido)
- 21 Depósito de expansión 8 litros (incluido en el kit)
- 22 Purgador automático (no incluido)
- 23 Filtro oblicuo (no incluido)
- 29 Calentador (no incluido)
- 31 Bomba calentador (no incluida)

CONEXIONES

- M Ida instalación
- R Retorno instalación
- G Gas
- S3 Descarga condensación
- M2 Ida calentador
- R3 Retorno calentador

CURVA PERDIDAS DE CARGA/ CAUDAL ENTRE LOS ATAQUES R3 y M2

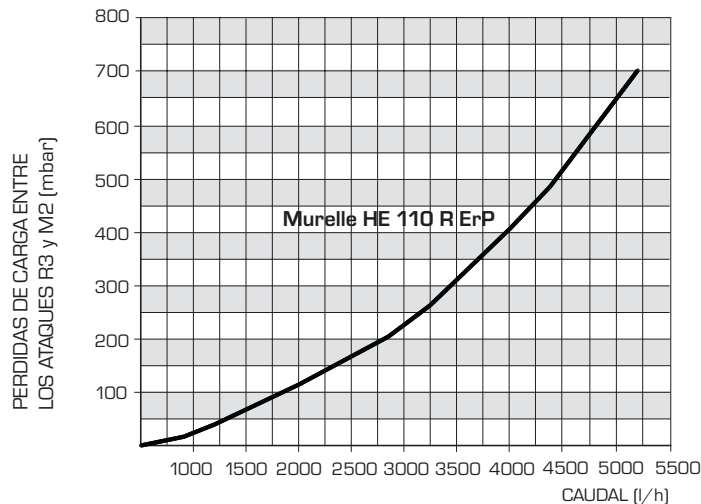

La bomba del calentador (3) debe estar dimensionada según las pérdidas del circuito sanitario (calentador + tuberías) y el caudal mínimo que hay que garantizar (3.800 l/h).

Cuando se conecta el calentador acumulador (29) es necesario:

- configurar el parámetro instalador PAR 2 = 3.
- conecte eléctricamente la bomba del calentador (31) a los terminales 18-20 del conector CN9 de la tarjeta.
- conecte eléctricamente la sonda calentador L = 6 m, a solicitar separado código 6231332, a los terminales 5-6 del conector CN5 de la tarjeta.

Fig. 15

## 4 USO Y MANTENIMIENTO

### 4.1 VALVULA GAS (fig. 16)

La caldera se produce de serie con válvula gas modelo SIT 822 NOVAMIX (fig. 16).

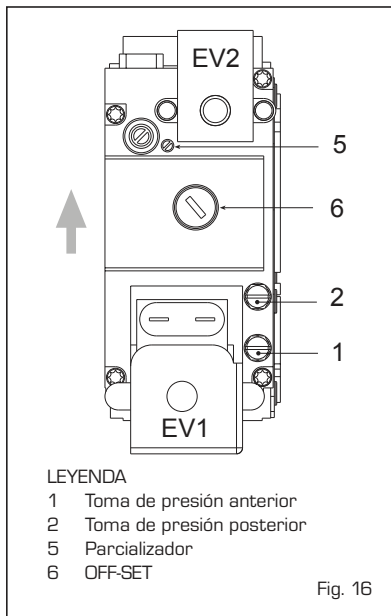

**LEYENDA**

- 1 Toma de presión anterior
- 2 Toma de presión posterior
- 5 Parcializador
- 6 OFF-SET

Fig. 16

### 4.2 TRANSFORMACIÓN A OTRO GAS (fig. 17)

**Esta operación debe necesariamente ser ejecutada por personal autorizado y con componentes originales Sime, so pena de pérdida de vigencia de la garantía.**

Para pasar de gas metano a GLP y viceversa, ejecutar las siguientes operaciones:

- Cerrar el grifo de gas.
- Sustituya el inyector con OR [1] y la garantía [2] con la suministrada en el kit de transformación.
- Controle todas las conexiones de gas usando agua jabonosa o productos específicos; evite el uso de llamas abiertas.
- Aplicar la etiqueta que indica el nuevo gas.
- Calibrar las presiones máxima y mínima de la válvula de gas como se indica en el punto 4.2.2.

#### 4.2.1 Configuración del nuevo combustible de alimentación

Para acceder a los parámetros para el instalador, pulsar simultáneamente las teclas y durante 5 segundos (3 fig. 12). Los parámetros se visualizan con las teclas y .

En el display del panel aparecerá el parámetro PAR 1. Si por ejemplo la caldera en cuestión es a metano (G20), aparecerá el SET 7:

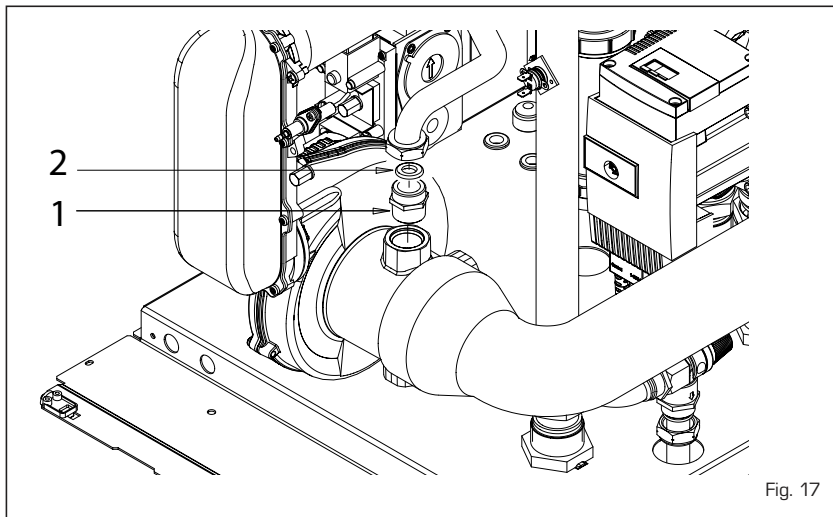
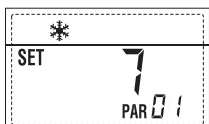

Fig. 17

Para transformarla a propano (G31) se deberá programar el SET 15 pulsando repetidamente la tecla .



La visualización estándar vuelve automáticamente después de 10 segundos. En la tabla siguiente se indican los ajustes (SET) que se deben programar en todas las versiones cuando se cambia de gas de alimentación.

GAS	MODELO	PAR 1
METANO (G 20)	Individual (110 R ErP)	7
	Secuencia/cascada	8
PROPANO (G 31)	Individual (110 R ErP)	15
	Secuencia/cascada	16

#### 4.2.2 Calibración de las presiones de la válvula del gas

Verificar los valores de CO<sub>2</sub> con un analizador de combustión.

#### Secuencia de las operaciones:

- 1) Pulsar unos segundos la tecla .
- 2) Pulsar unos segundos la tecla .
- 3) Buscar los valores de CO<sub>2</sub> a la potencia máx. indicados a continuación, ajustando el parcializador (5 fig. 16):

stando el parcializador (5 fig. 16):

Potencia MÁX.	
CO <sub>2</sub> (Metano)	CO <sub>2</sub> (Propano)
9,0 ±0,3	10,2 ±0,3

- 4) Pulsar unos segundos la tecla .

- 5) Buscar los valores de CO<sub>2</sub> a la potencia mín. indicados a continuación, ajustando el tornillo regulador OFF-SET (6 fig. 16):

Potencia MÍN.	
CO <sub>2</sub> (Metano)	CO <sub>2</sub> (Propano)
9,0 ±0,3	10,2 ±0,3

- 6) Pulsar varias veces las teclas y para verificar las presiones; si es necesario, corregir.

- 7) Pulsar nuevamente la tecla para salir de la función.

### 4.4 DESMONTAJE DE LA ENVOLVENTE (fig. 19)

Para un fácil mantenimiento de la caldera es posible desmontar completamente el blindaje como se indica en fig. 19.

Girar el panel de mandos hacia delante para acceder a los componentes internos de la caldera.

### 4.5 MANTENIMIENTO (fig. 20)

Para garantizar la funcionalidad y la eficiencia del aparato, es necesario someterlo a controles periódicos conforme a las normas.

La frecuencia de los controles depende del tipo de aparato y de las condiciones de instalación y de uso. En cualquier caso es conveniente hacer ejecutar un control

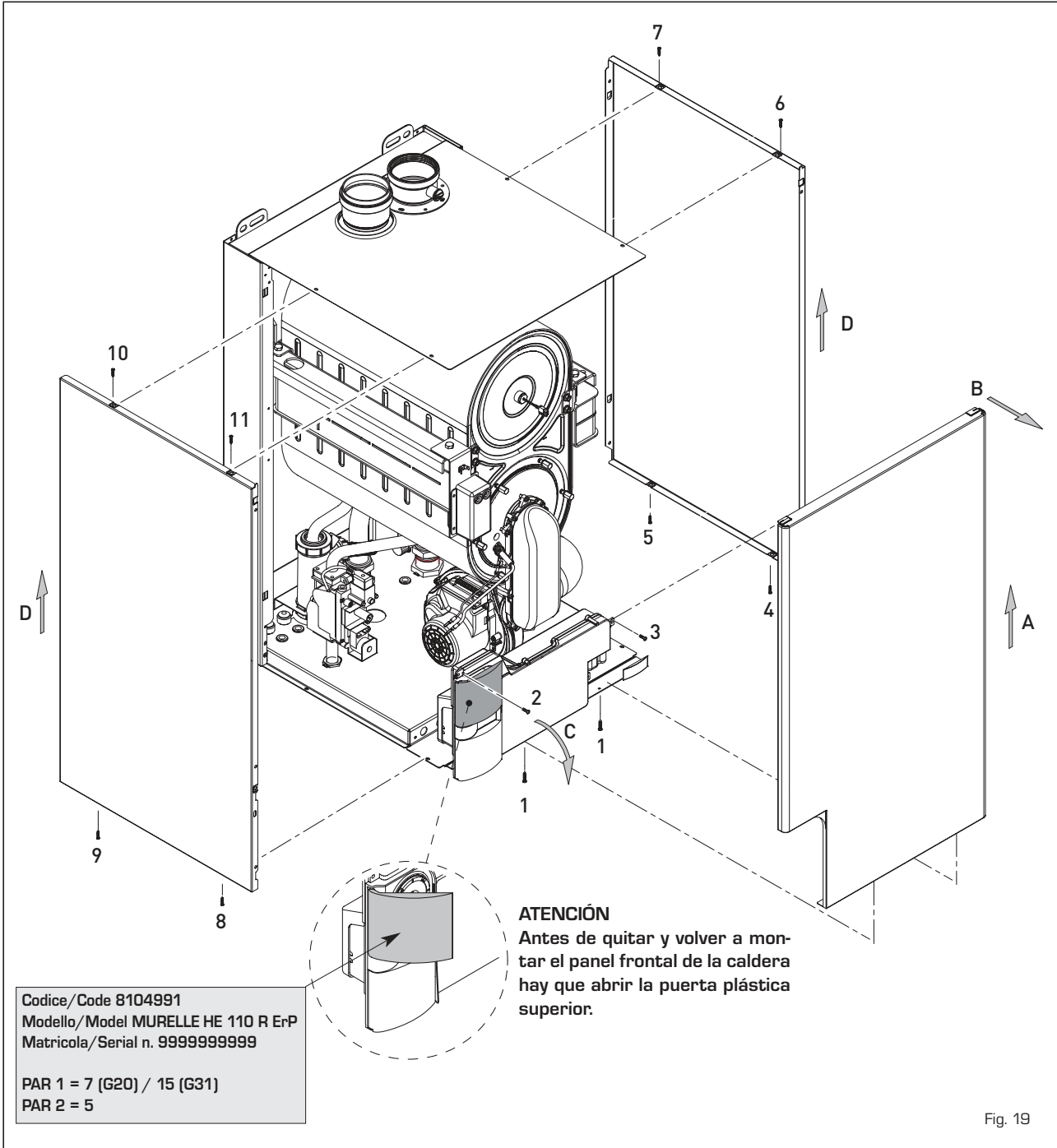

Fig. 19

anual a personal técnico autorizado.

Durante las operaciones de mantenimiento se debe comprobar que el gotero sifón esté lleno de agua (verificación necesaria especialmente cuando hace mucho tiempo que no se utiliza el generador). El eventual llenado se efectúa con la boca correspondiente (fig. 20).

#### 4.5.1 Función deshollinador (fig. 21)

Para efectuar la verificación de combustión de la caldera, pulsar unos segundos la tecla para el instalador . La función limpiachimeneas se activa y se

mantiene 15 minutos.

Desde ese momento la caldera empieza a funcionar en calefacción a la máxima potencia, con apagado a 80°C y nuevo encendido a 70°C (**ATENCIÓN: Peligro de sobretemperatura en caso de instalaciones a baja temperatura no protegidas.** Antes de activar la función deshollinador asegurarse que las válvulas del radiador o eventuales válvulas de zona sean abiertas).

La prueba se puede ejecutar también en funcionamiento sanitario.

Para ello, hay que activar la función limpiachimeneas y abrir uno o varios grifos de agua caliente.

En esta condición, la caldera funciona a la

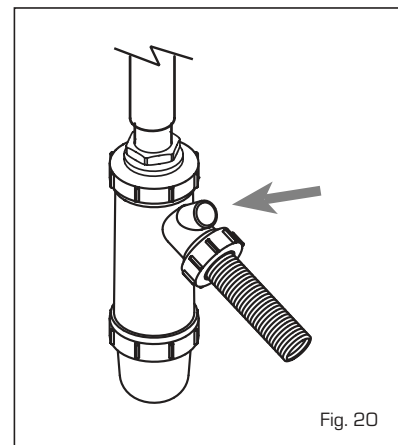

Fig. 20

máxima potencia con el sanitario controlado entre 60°C y 50°C.

Durante toda la prueba, los grifos de agua caliente deberán permanecer abiertos. Durante los 15 minutos de funcionamiento de la función limpiachimeneas, si se pulsan las teclas y la caldera funciona respectivamente a la máxima y a la mínima potencia.

La función limpiachimeneas se desactiva automáticamente a los 15 minutos o al pulsar nuevamente la tecla .

#### 4.5.2 Función de secado de la losa (fig. 22)

La función de secado de la losa mantiene el piso en un perfil de temperatura predefinido y está **habilitada sólo en instalaciones con tarjeta de zona mezclada ZONA MIX cód. 8092234**.

Los perfiles de temperatura se pueden seleccionar mediante la programación del parámetro instalador PAR 43:

- 0 = Función desactivada
- 1 = Configuración curva A
- 2 = Configuración curva B
- 3 = Configuración curva A + B

El set de la zona mezclada sigue la evolución de la curva seleccionada y llega a un máximo de 55°C.

Con esta función se ignoran todas las solicitudes de calor (calefacción, sanitario, anti-congelante y limpiachimeneas).

Durante el funcionamiento, el display muestra los días restantes de empleo de la función [ej.: dígitos principales -15 = faltan 15 días para el final de la función]. El gráfico de la fig. 22 indica la evolución de las curvas.

#### ATENCIÓN:

- Observar las normas y reglas del fabricante del piso.
- El funcionamiento correcto está asegurado sólo si el equipo está instalado correctamente (sistema hidráulico, instalación eléctrica, configuración). En caso contrario, el piso podría dañarse.

#### 4.6 ANOMALÍAS DE FUNCIONAMIENTO

Cuando se presenta una anomalía de funcionamiento, en el display se visualiza una alarma y la barra luminosa celeste se pone en rojo.

A continuación se ofrecen las descripciones de las anomalías con sus respectivas alarmas y soluciones:

#### - ANOMALÍA BAJA PRESIÓN AGUA "ALL 02" (fig. 23/1)

Si la presión medida por el transductor es inferior a 0,5 bar, la caldera se para y en el display se visualiza la anomalía ALL 02.

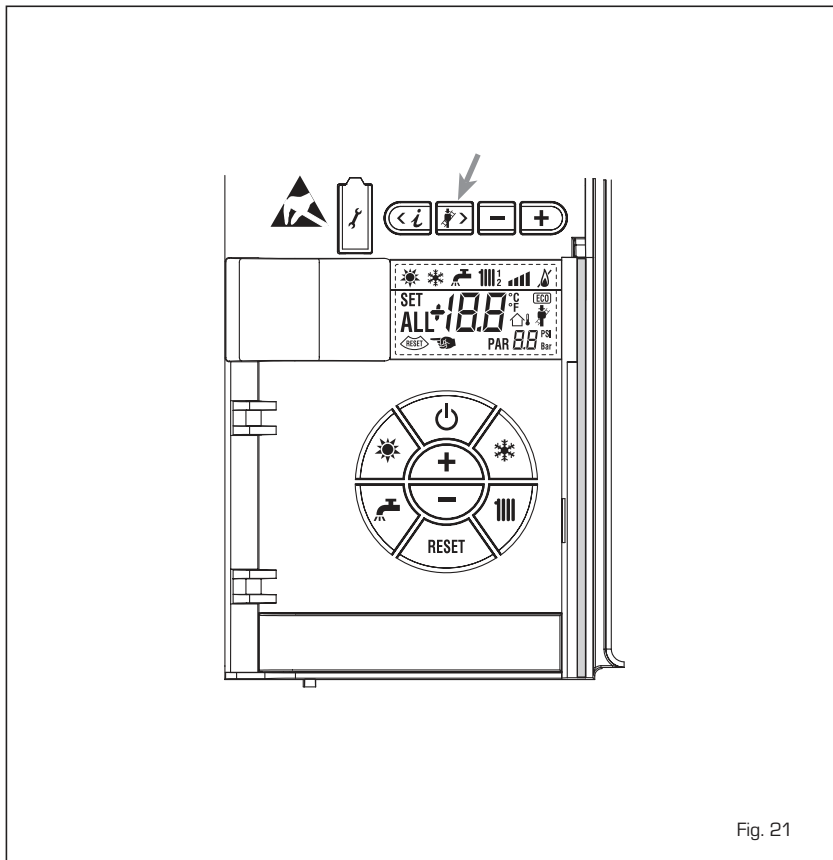
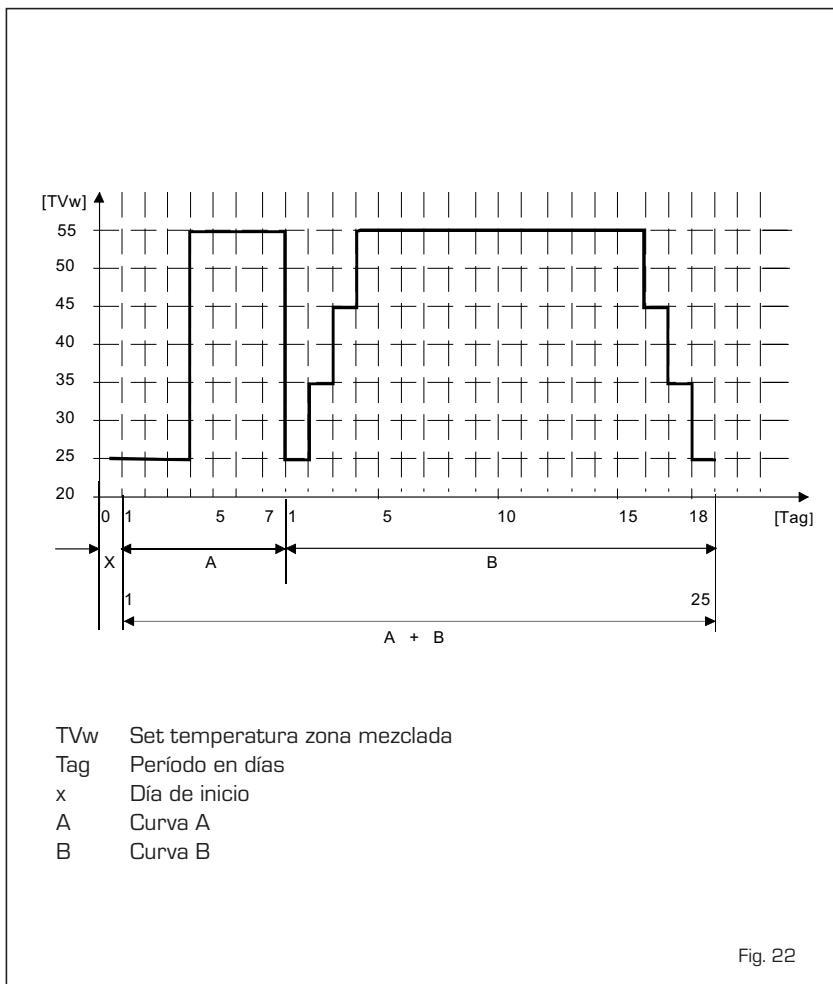

Fig. 21



- TVw Set temperatura zona mezclada
- Tag Período en días
- x Día de inicio
- A Curva A
- B Curva B

Fig. 22

Restablezca la presión hasta que la presión indicada por el transductor esté comprendida entre 1 y 1,5 bares.

Si hay que repetir varias veces el procedimiento de carga de la instalación, se recomienda verificar la estanqueidad efectiva de la instalación de calefacción (verificar si hay pérdidas).

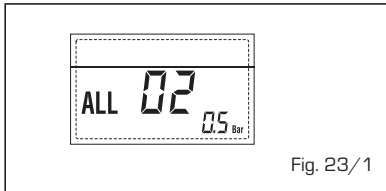

Fig. 23/1

- **ANOMALÍA ALTA PRESIÓN AGUA "ALL 03"** (fig. 23/2)

Si la presión medida por el transductor es superior a 4,8 bar, la caldera se para y en el display se visualiza la anomalía ALL 03.

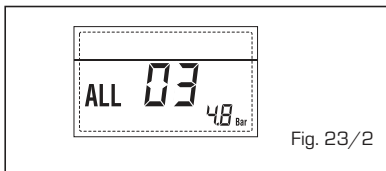

Fig. 23/2

- **ANOMALÍA Sonda IDA CALEFACCIÓN "ALL 05"** (fig. 23/4)

Cuando la sonda ida calefacción (SM) está abierta o en cortocircuito, la caldera se para y en el display se visualiza la anomalía ALL 05.

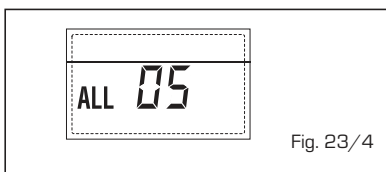

Fig. 23/4

- **BLOQUEO LLAMA "ALL 06"** (fig. 23/5)

Si el control de la llama no detecta la llama al término de una secuencia completa de encendido o si por cualquier otro motivo la tarjeta pierde la visibilidad de la llama, la caldera se para y en el display aparece la anomalía ALL 06.

Pulsar la tecla del panel de mandos (2) para volver a activar la caldera.

- **ANOMALÍA TERMOSTATO SEGURIDAD/LÍMITE "ALL 07"** (fig. 23/6)

La apertura de la línea de conexión con el termostato de seguridad/límite determina la parada de la caldera.

El control de la llama espera el cierre durante un minuto, manteniendo la bomba de la instalación encendida.

Si antes de terminar el minuto el termostato se cierra, la caldera reanuda el funcionamiento normal; si no, se para y en el display se visualiza la anomalía ALL 07. Pulsar la tecla del panel de

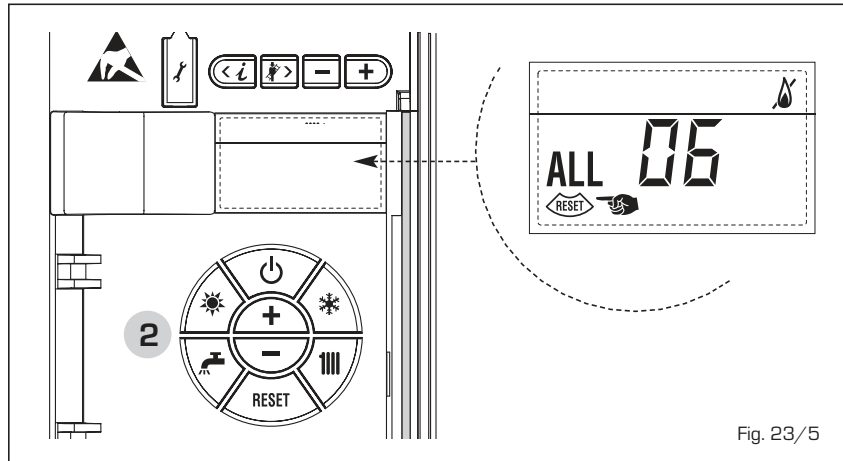

Fig. 23/5

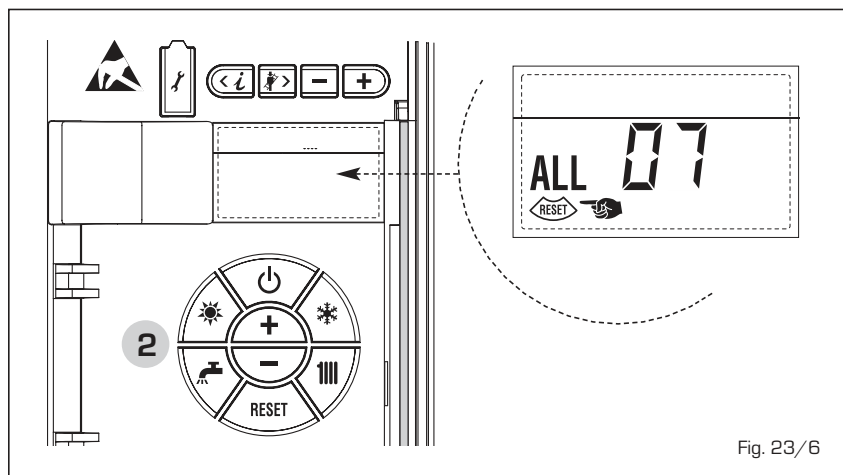

Fig. 23/6

mandos (2) para volver a activar la caldera.

- **ANOMALÍA LLAMA PARÁSITA "ALL 08"** (fig. 23/7)

Si la sección de control de la llama detecta la llama cuando ésta no debería estar presente, se ha producido un fallo en el circuito de detección de la llama.

La caldera se para y en el display aparece la anomalía ALL 08.

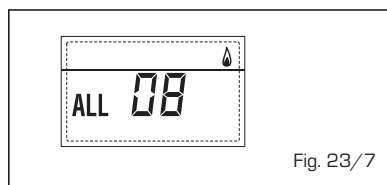

Fig. 23/7

- **ANOMALÍA CIRCULACIÓN AGUA "ALL 09"** (fig. 23/8)

Falta de circulación de agua en el circuito primario. Si la anomalía se produce con la primera solicitud, la caldera realiza un máximo de tres tentativas para asegurar la presencia de agua en el circuito primario y después se detiene; en el display se visualiza la anomalía ALL 09. Si la anomalía se produce durante el funcionamiento normal, el display visualiza enseguida la anomalía ALL 09 manteniendo la bomba de la instalación y la

bomba hervidor (si está presente) encendidas durante 1 minuto. En este caso ha tenido lugar un brusco aumento de temperatura dentro de la caldera.

Controle si hay circulación de agua dentro de la caldera y controle el funcionamiento correcto de la bomba. Para salir de la anomalía presione la tecla de los mandos (2). Si la anomalía se vuelve a presentar, solicite la intervención de personal técnico calificado.

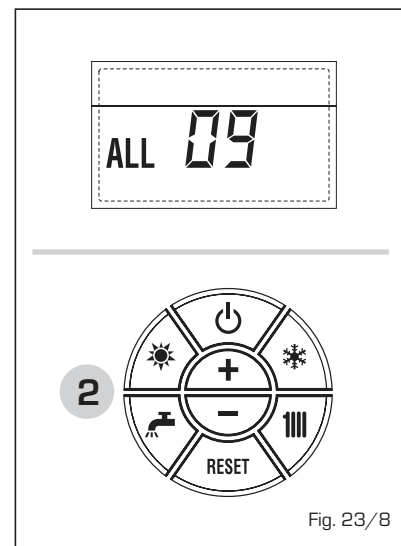

Fig. 23/8

- **ANOMALÍA SONDA AUXILIAR "AL 10"** (fig. 23/9)

Cuando la sonda anti-hielo sifón (SA) o sonda calentador L.2000 (SB) está abierta o en cortocircuito, en el display se visualiza la anomalía ALL 10.

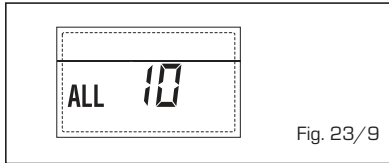



Fig. 23/9

- **INTERVENCIÓN SONDA HUMOS "ALL 13"** (fig. 23/10)

Si interviene la sonda de humos (SF), la caldera se para y en el display se visualiza la anomalía ALL 13. Pulsar la tecla  del panel de mandos (2) para volver a activar la caldera.

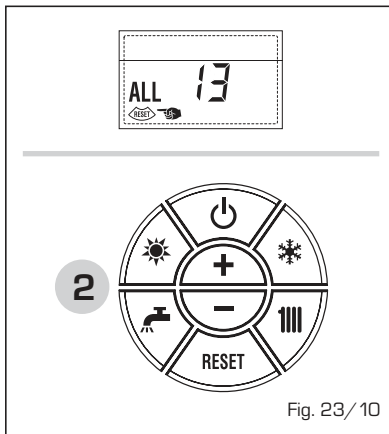

Fig. 23/10

- **ANOMALÍA SONDA HUMOS "ALL 14"** (fig. 23/11)

Cuando la sonda de humos (SF) está abierta o en cortocircuito, la caldera se para y en el display se visualiza la anomalía ALL 14.

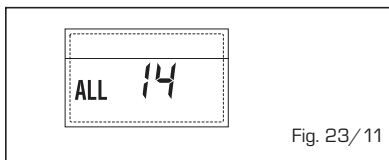

Fig. 23/11

- **ANOMALÍA DEL VENTILADOR "ALL 15"** (fig. 23/12)

Las revoluciones del ventilador no corresponden al rango de velocidad preestablecido. Si la anomalía dura dos minutos, la caldera ejecuta una parada forzada de treinta minutos. Al término de la parada forzada, la caldera vuelve a intentar el

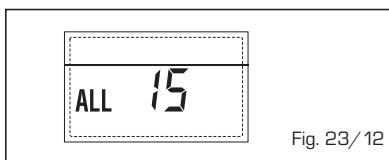



Fig. 23/12

encendido.

- **ANOMALÍA SONDA EXTERNA "PARRADEANT"** (fig. 23/13)

Cuando la sonda externa (SE) está cortocircuitada, el display parpadea el símbolo . Durante esta anomalía, la caldera sigue funcionando normalmente.

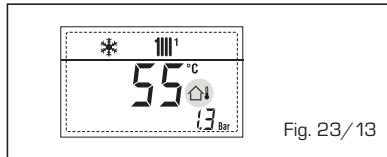

Fig. 23/13

- **INTERVENCIÓN TERMOSTATO DE SEGURIDAD PRIMERA ZONA MEZCLADA "ALL 20"** (fig. 23/14)

Cuando la tarjeta ZONA MIX resulta conectada a la caldera, la intervención del termostato de seguridad apaga la bomba de la instalación de la zona mezclada, se cierra la válvula mix de zona y en el display aparece la anomalía ALL 20. Durante dicha anomalía la caldera sigue funcionando normalmente.

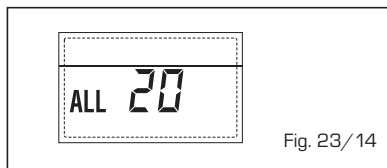

Fig. 23/14

- **ANOMALÍA AVERÍA SONDA IMPULSIÓN PRIMERA ZONA MEZCLADA "ALL 21"** (fig. 23/15)

Cuando la tarjeta ZONA MIX resulta conectada a la caldera y la sonda de impulsión está abierta o cortocircuitada, en el display aparece la anomalía ALL 21. Durante dicha anomalía la caldera sigue funcionando normalmente.

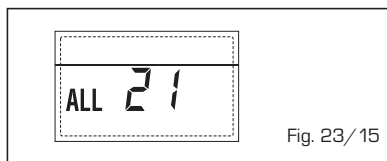

Fig. 23/15

- **INTERVENCIÓN TERMOSTATO DE SEGURIDAD SEGUNDA ZONA MEZCLADA "ALL 22"** (fig. 23/16)

Cuando la tarjeta ZONA MIX resulta conectada a la caldera, la intervención del termostato de seguridad apaga la bomba de la instalación de la zona mezclada, se cierra la válvula mix de zona y en el display aparece la anomalía ALL

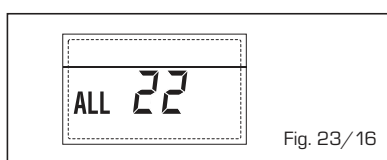

Fig. 23/16

22. Durante dicha anomalía la caldera sigue funcionando normalmente.

- **ANOMALÍA AVERÍA SONDA IMPULSIÓN SEGUNDA ZONA MEZCLADA "ALL 23"** (fig. 23/17)

Cuando la tarjeta ZONA MIX resulta conectada a la caldera y la sonda de impulsión está abierta o cortocircuitada, en el display aparece la anomalía ALL 23. Durante dicha anomalía la caldera sigue funcionando normalmente.

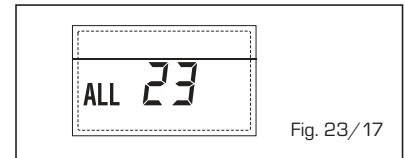

Fig. 23/17

- **ANOMALÍA SONDA DEL COLECTOR SOLAR (S1) "ALL 24"** (fig. 23/18)

Cuando la sonda solar está abierta o en cortocircuito en el display aparece la anomalía ALL 24. Durante dicha anomalía la caldera sigue funcionando normalmente pero pierde la función solar que ya no está disponible.

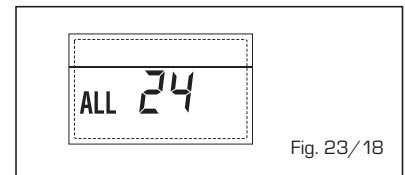

Fig. 23/18

- **ANOMALÍA SONDA ACUMULADOR SOLAR (S2) "ALL 25"** (fig. 23/19)

Cuando la sonda solar está abierta o en cortocircuito en el display aparece la anomalía ALL 25. Durante dicha anomalía la caldera sigue funcionando normalmente pero pierde la función solar que ya no está disponible.

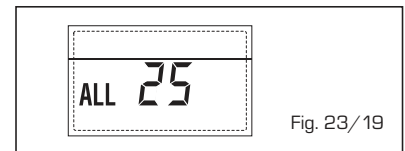

Fig. 23/19

- **ANOMALÍA SONDA AUXILIAR (S3) "ALL 26"** (fig. 23/20)

Cuando la sonda solar está abierta o en cortocircuito en el display aparece la anomalía ALL 26. Durante dicha anomalía la caldera sigue funcionando normalmente pero pierde la función solar que ya no está disponible.

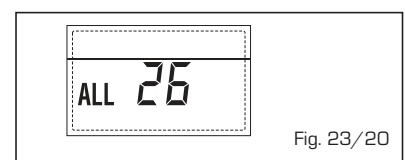

Fig. 23/20

- **ANOMALÍA COHERENCIA APLICACIÓN SOLAR "ALL 27"** (fig. 23/21).

Cuando la configuración hidráulica no es compatible con l'aplicación solar elegida, en el display aparece la anomalía ALL 27. Durante dicha anomalía la caldera sigue funcionando normalmente pero para la placa solar por la cual es activa la anomalía, está disponible solamente la función anticongelante colector.

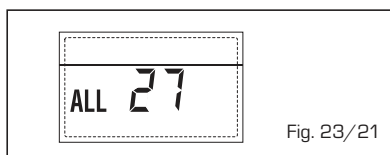

Fig. 23/21

- **ANOMALÍA COHERENCIA ENTRADA (S3) SÓLO POR SISTEMA 7 "ALL 28"** (fig. 23/22)

Cuando una sonda se conecta en vez de un contacto limpio de entrada S3 de la placa, en el display aparece la anomalía ALL 28. Durante dicha anomalía la caldera sigue funcionando normalmente pero para la placa solar por la cual es activa la anomalía, está disponible solamente la función anticongelante colector.

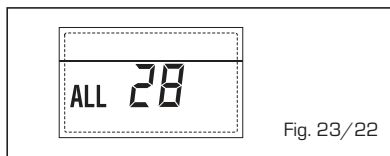

Fig. 23/22

- **ANOMALÍA NUMERO DE TARJETA CONECTADOS "ALL 29"** (fig. 23/23)

Cuando una de las fichas ZONA MIX/INSOL reulta falla o no comunica la pantalla muestra la anomalía ALL 29. Durante esta anomalía la caldera continúa el normal funcionamiento con la excepción de la función ZONA MIX/INSOL.

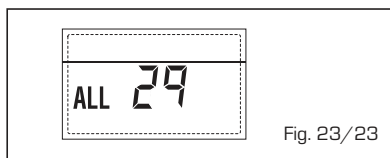

Fig. 23/23

- **ANOMALÍA SONDA RETORNO CALEFACCIÓN "ALL 30"** (fig. 23/24)

Cuando la sonda de retorno de calefacción (SR) está abierta o en cortocircuito la pantalla muestra la anomalía ALL 30. Durante esta anomalía la caldera continúa el normal funcionamiento.

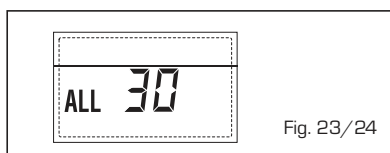

Fig. 23/24

- **ANOMALÍA SONDA IMPULSIÓN CASCADA "ALL 31"** (fig. 23/25)

Cuando la sonda de impulsión de cascada (SMC) está abierta o en cortocircuito la pantalla muestra la anomalía ALL 31. Durante esta anomalía la caldera continúa el normal funcionamiento.

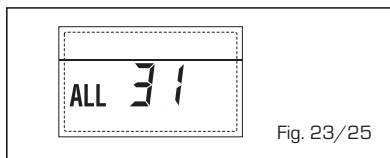

Fig. 23/25

- **ANOMALÍA CONFIGURACIÓN INSTALACIÓN TRES ZONAS "ALL 32"** (fig. 23/26)

Cuando las fichas conectadas RS-485 no tienen un número suficiente y/o al menos una no es una ficha de zona mezclada, la caldera se para y en la pantalla se muestra la anomalía ALL 32. La caldera reinicia cuando se activa la correcta configuración para instalaciones de 3 zonas.

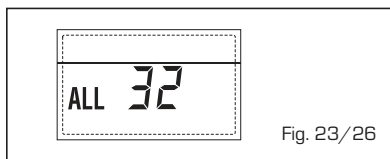

Fig. 23/26

- **ANOMALÍA COMUNICACIÓN FICHA RS-485 EN MODALIDAD MODBUS "ALL 33"** (fig. 23/27)

Cuando el PAR 16 es diferente de "-" y no se produce comunicación entre la ficha de caldera y la ficha RS-485 en modalidad MODBUS durante al menos cuatro minutos la caldera se para y en la pantalla se muestra la anomalía ALL 33. La caldera reinicia cuando se restablece la comunicación o cuando se configura el PAR 16 = "-".

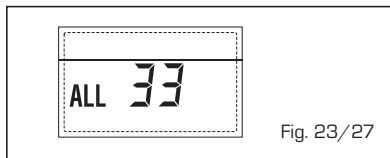

Fig. 23/27

- **ANOMALÍA COMUNICACIÓN FICHA RS-485 EN MODALIDAD CASCADA "ALL 34"** (fig. 23/28)

Cuando el PAR 15 es diferente de "-" y no hay comunicación entre la ficha de caldera y la ficha RS-485 en modalidad CASCADA la caldera se para y en la pantalla se muestra la anomalía ALL 34. La

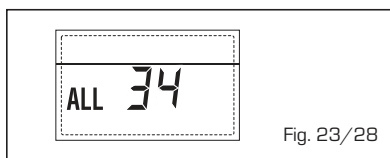

Fig. 23/28

caldera reinicia cuando se restablece la comunicación o cuando se configura el PAR 15 = "-".

- **ANOMALÍA COMUNICACIÓN FICHA RS-485 Y FICHA RS-485 "ALL 35"** (fig. 23/29)

Cuando el PAR 15 es diferente de "-" y no hay comunicación entre las dos fichas RS-485 la caldera se para y en la pantalla se muestra la anomalía ALL 35. La caldera reinicia cuando se restablece la comunicación o cuando se configura el PAR 15 = "-".

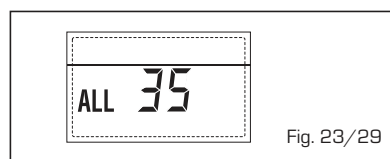

Fig. 23/29

**ATENCIÓN:** En caso de conexión en secuencia/cascada en la pantalla del mando remoto SIME HOME se muestran los códigos de error 70 y 71:

- **ALARMA 70**

Cuando interviene una anomalía que bloquea el funcionamiento de la cascada (sonda de impulsión de cascada ALL 31) la pantalla del mando remoto SIME HOME muestra la alarma 70. Comprobar la anomalía en la cascada.

- **ALARMA 71**

Cuando interviene una anomalía en uno de los módulos y los otros continúan funcionando lo permitido, la pantalla del mando remoto SIME HOME muestra la alarma 71. Comprobar la anomalía en la cascada.

# PARA EL USUARIO

## ADVERTENCIAS

- Desactivar el equipo en caso de rotura y/o mal funcionamiento, absteniéndose de realizar cualquier intento de reparación o de intervención directa. Para esto dirigirse exclusivamente a personal técnico autorizado.
- La instalación de la caldera y cualquier intervención de asistencia o mantenimiento deben ser ejecutadas por personal calificado conforme a la norma CEI 64-8. Queda absolutamente prohibido abrir abusivamente los dispositivos sellados de fábrica.
- Está absolutamente prohibido obstruir las rejillas de aspiración y la abertura de aireación del local donde está instalado el aparato.
- El fabricante no se hace responsable de eventuales daños derivados de usos inadecuados del aparato.
- Por razones de seguridad se desaconseja el uso de el aparato por parte de niños o personas incapaces no asistidos. Sorvegliare los niños para que no jueguen con el aparato.

## ENCENDIDO Y FUNCIONAMIENTO

### ENCENDIDO CALDERA (fig. 24)

El primer encendido de la caldera debe ser efectuado por personal técnico autorizado. En lo sucesivo, para volver a poner la caldera en servicio, seguir detenidamente las siguientes instrucciones: abrir el grifo del gas para permitir el flujo del combustible y poner el interruptor general de la instalación en "encendido".

Al alimentarse, la caldera ejecuta una secuencia de verificación y el display visualizará el estado de funcionamiento normal, señalizando siempre la presión de la instalación. La barra luminosa celeste encendida indica la presencia de tensión.

Pulsar la tecla ❄ del panel de mandos (pos. 2) para activar el funcionamiento invernal. El display se presenta como indica la figura.

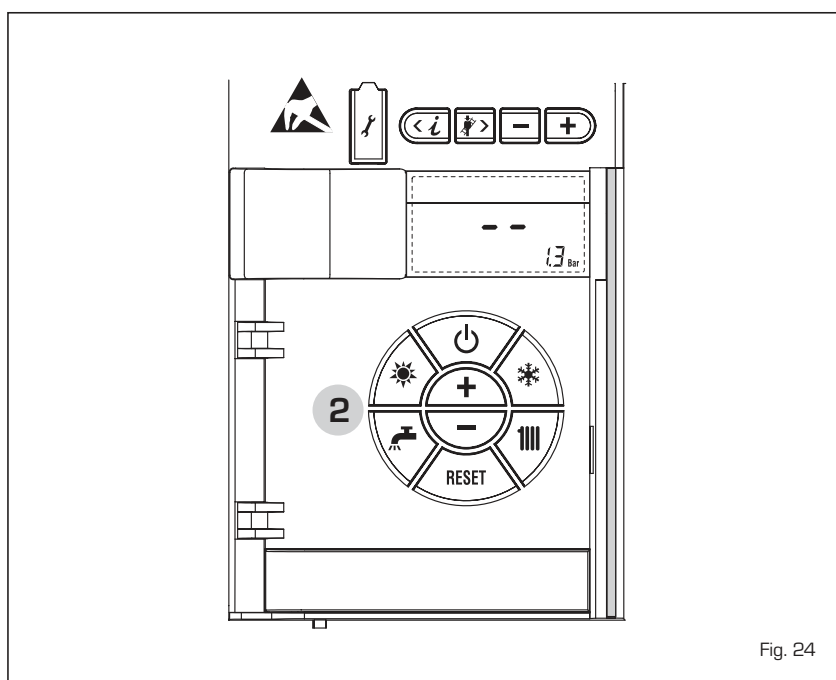
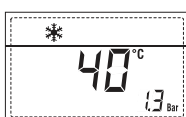

Fig. 24

**NOTA:** A la primera presión de las teclas de mandos (2) se enciende el display, a la presión siguiente de la tecla es activable la modalidad de funcionamiento seleccionada.

### REGULACIÓN DE LA TEMPERATURA DEL AGUA DE CALEFACCIÓN (fig. 25)

Para programar la temperatura del agua de calefacción deseada, pulsar la tecla IIII del panel de mandos (pos. 2).

Al pulsarla por primera vez, se selecciona el SET del circuito de calefacción 1. Al pulsarla por segunda vez, se selecciona el SET del circuito de calefacción 2. Al pulsarla por tercera vez, se selecciona el SET del circuito de calefacción 3 (Tres zonas).

El display se presenta como indica la figura. Modificar los valores con las teclas (+) y (-)

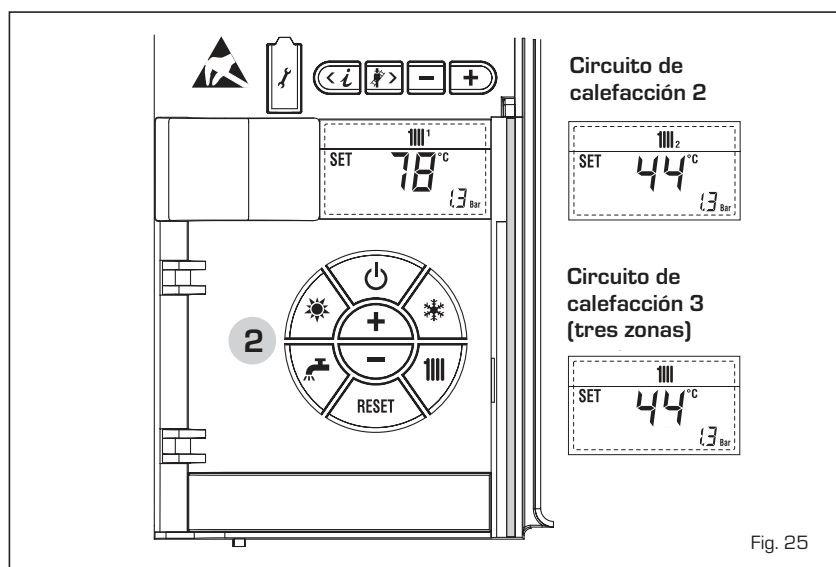

Fig. 25



☺ La visualización estándar vuelve al pulsar la tecla o al cabo de 10 segundos si no se pulsa ninguna tecla.

**Regulación con sonda externa conectada (fig. 25/a)**

Cuando hay una sonda externa instalada, el valor de la temperatura de impulsión es elegido automáticamente por el sistema, que adecua la temperatura ambiente rápidamente en función de las variaciones de la temperatura externa.

Si se desea aumentar o reducir el valor de temperatura establecido por la tarjeta electrónica, seguir las indicaciones del apartado anterior. El nivel de distinta corrección de un valor de temperatura proporcional calculado. El display se presenta como indica la figura 25/a.

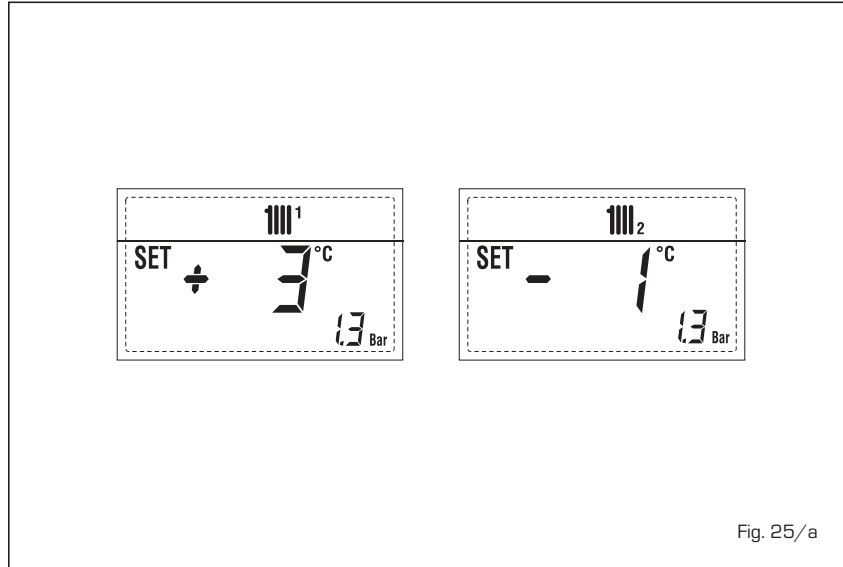

Fig. 25/a

**APAGADO DE LA CALDERA (fig. 24)**

En caso de breves ausencias, pulsar la tecla del panel de mandos (pos. 2). El display se presenta como indica la fig. 24.

De este modo, manteniéndose activas la alimentación eléctrica y la alimentación del combustible, la caldera está protegida por los sistemas anticongelante y antibloqueo de la bomba.

En caso de períodos de inactividad prolongados, se recomienda desconectar la tensión eléctrica apagando el interruptor general de la instalación, cerrar el grifo del gas y, si se prevén bajas temperaturas, vaciar el circuito hidráulico para evitar la rotura de las tuberías a causa de la congelación del agua.

**ANOMALÍAS Y SOLUCIONES**

Cuando se presenta una anomalía de funcionamiento, en el display se visualiza una alarma y la barra luminosa celeste se pone en rojo.

A continuación se ofrecen las descripciones de las anomalías con sus respectivas alarmas y soluciones:

**- ALL 02 (fig. 27/a)**

Si la presión del agua medida es inferior a 0,5 bar, la caldera se para y en el display se visualiza la anomalía ALL 02.

Restablezca la presión hasta que la presión indicada por el transductor esté comprendida entre 1 y 1,5 bares.

**Si hay que repetir varias veces el pro-**

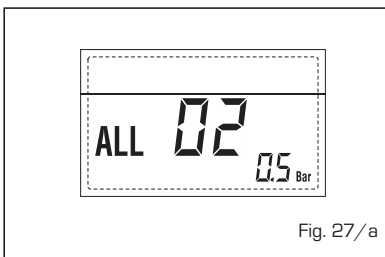

Fig. 27/a

cedimiento de carga de la instalación, se recomienda recurrir a personal técnico autorizado para hacerle verificar la estanqueidad efectiva de la instalación de calefacción (control de eventuales pérdidas).

**- ALL 03**

Solicitar la intervención de personal técnico autorizado.

**- ALL 05**

Solicitar la intervención de personal técnico autorizado.

**- ALL 06 (fig. 27/c)**

Pulsar la tecla del panel de mandos (2) para volver a activar la caldera.

**Si la anomalía persiste, solicitar la intervención de personal técnico autorizado.**

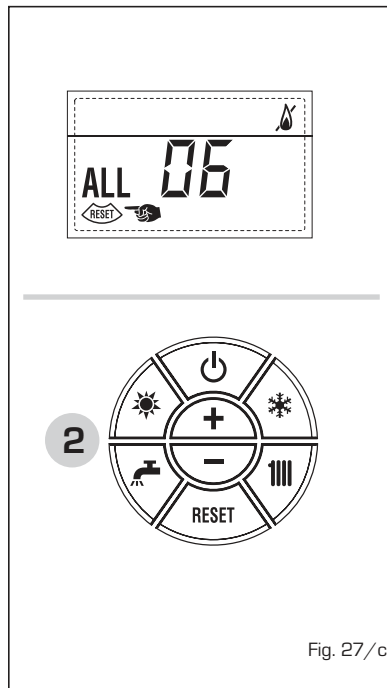

Fig. 27/c

**- ALL 07 (fig. 27/d)**

Pulsar la tecla del panel de mandos (2) para volver a activar la caldera.

**Si la anomalía persiste, solicitar la intervención de personal técnico autorizado.**

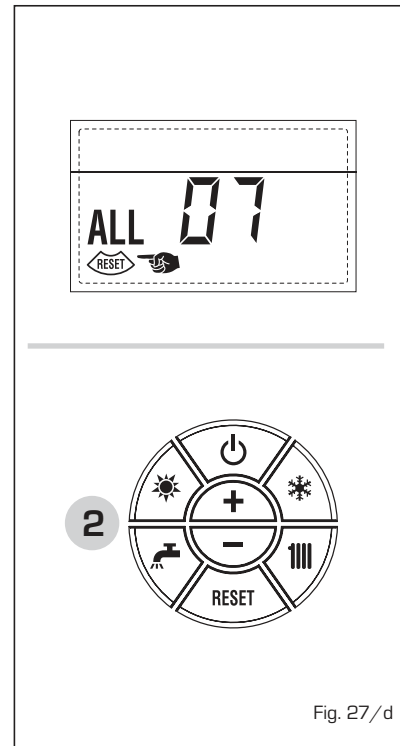

Fig. 27/d

**- ALL 08**

Solicitar la intervención de personal técnico autorizado.

**- ALL 09**

Solicitar la intervención de personal técnico autorizado.

**- ALL 10**

Solicitar la intervención de personal técnico autorizado.



Fonderie Sime S.p.A - Via Garbo, 27 - 37045 Legnago (Vr)  
Tel. +39 0442 631111 - Fax +39 0442 631292 - [www.sime.it](http://www.sime.it)