



Esta unidad ha sido diseñada para caber fácilmente en un espacio compacto e integrarse perfectamente detrás de un panel decorativo. Esta unidad es la solución ideal y discreta que se adapta a cualquier interior.

UNIDADES EXTERIORES COMPATIBLES



SMMS-e baja carga de refrigerante & Mini SMMS-e

SMMS-u

SMMS-e

SHRM-e

CONTROLES LOCALES



RBC-AXU31-E

RBC-ASCU11-E  
RBC-AMTU31-E  
RBC-AMSU51-EN/ES

CAPACIDAD

NIVEL DE PRESIÓN SONORA



0,8 HP < 2,5 HP

32dB(A)

CARACTERÍSTICAS

Nombre del modelo	MML-	UP0071BH-E	UP0091BH-E	UP0121BH-E	UP0151BH-E	UP0181BH-E	UP0241BH-E	
Código de capacidad	HP	0.8	1	1.3	1.7	2	2.5	
Capacidad de refrigeración	kW	2,2	2,8	3,8	4,5	5,6	7,1	
Capacidad de calefacción	kW	2,5	3,2	4	5	6,3	8	
Características eléctricas	Alimentación	Monofásica 50Hz 200-240V / Monofásica 60Hz 220V (Se requiere una alimentación separada para las unidades interiores.)						
	Corriente de funcionamiento	50 Hz	0,25		0,45		0,46	
		60 Hz	0,27		0,46		0,51	
	Consumo de energía A/B	50 Hz	0,056/0,039		0,090/0,062		0,095/0,067	
		60 Hz	0,058/0,041		0,096/0,068		0,110/0,071	
Factor de potencia	50 Hz	97		87		90		
	60 Hz	98		95		98		
Corriente arranque	A	0,60		0,80		1,00		
Apariencia		Placa de acero galvanizado por inmersión en caliente en baño de cinc						
Dimensiones	Alto x Ancho x Prof.	mm	600 x 745 x 220			600 x 1075 x 220		
Peso	kg		21			29		
Intercambiador de calor			Tubo aleteado					
Material de aislamiento térmico/acústico			Aislamiento no inflamable					
Unidad de ventilador	Ventilador		Centrífugo					
	Caudal de aire estándar (Alto/Medio/Bajo)	m³/h	460 / 400 / 300			740 / 600 / 490		950 / 790 / 640
	Potencia del motor	W	19			70		
	Presión estática	Pa	0					
Filtro de aire			Standard filter (Simple feter)					
Control			Remote controller					
Tubería de conexión	Lado del gas	inch	3/8"	3/8"	3/8"	1/2"	1/2"	5/8"
	Lado del líquido	inch	1/4"	1/4"	1/4"	1/4"	1/4"	3/8"
	Puerto de drenaje (Diámetro nominal)	mm	20 (un lado del tornillo macho)					
Nivel de presión sonora (Alto/Medio/Bajo)	dB(A)		36 /34/32			42 /37/33		
Nivel de potencia sonora (Alto)	dB(A)		54					

ESQUEMÁTICOS

Unidad: mm

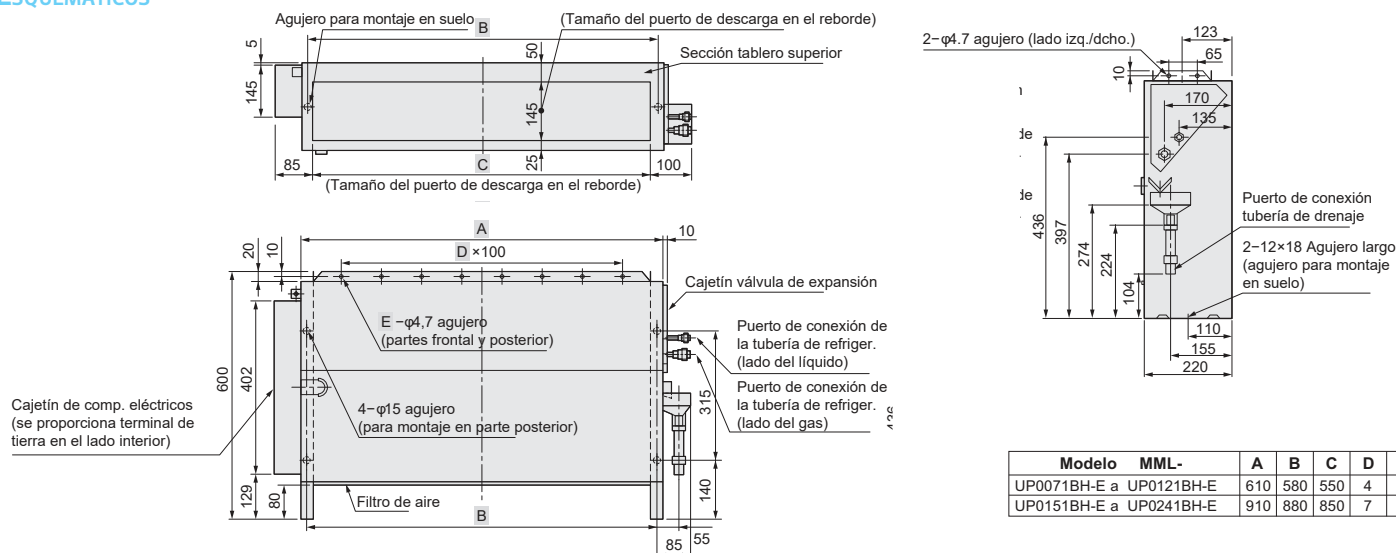

## CONSOLA DE SUELO SIN CARCASA

### NIVELES DE PRESIÓN SONORA

Unidad: dB(A)

MML-UP0071BH-E a MML-UP0121BH-E

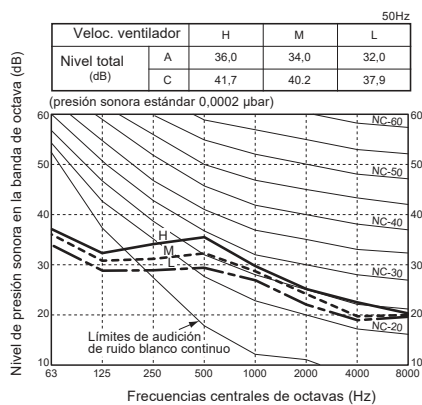

MML-UP0151BH-E, MML-UP0181BH-E

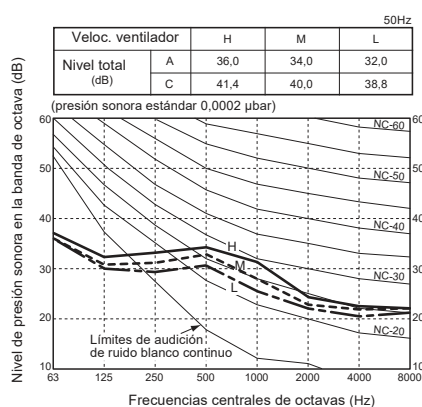

MML-UP0241BH-E

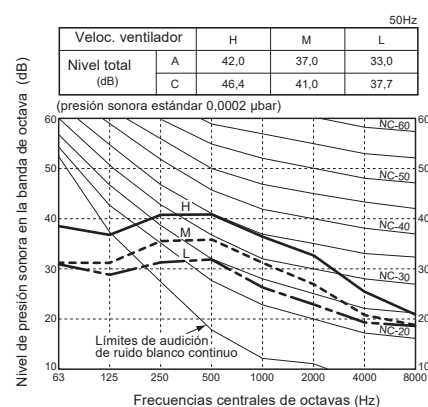

### CONECTORES DE LA CONSOLA DE SUELO SIN CARCASA

CN32	CN60	CN61	CN70	CN73	CN80
Control de ventilación adicional del control remoto	Salida de señal de estado de funcionamiento (refrigeración, calefacción, ventilador, desescarche, termostato on)	On/Off externo, salida de funcionamiento y salida de alarma	Símbolo de advertencia en el control remoto basado en la señal de entrada. Ninguna unidad interior con termostato desactivado.	Desconexión forzada del termostato de la unidad interior en función de la señal de entrada.	Desconexión forzada del termostato de la unidad interior y bloqueo de la unidad interior en función de la señal de entrada.
.	.	.	.	.	.