

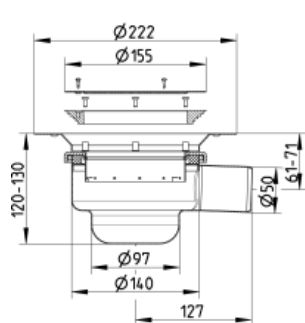

DV150.ALM.50H



Sistema Completo

### DATOS TÉCNICOS

- Sumidero mediana capacidad
- Marco exterior apto para pavimentos vinílicos
- Marco Ø155 mm
- Salida: Ø50 horizontal
- Altura ajustable (telescópico)
- Caudal máximo: 1,7 l/s
- Conforme a la EN1253
- Calidad AISI 304 (AISI 316)
- Acabado decapado y pasivado

### Rejillas

Perforada

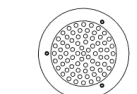
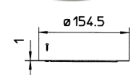

Conpenhague

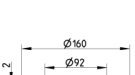

Hygienic-Pro

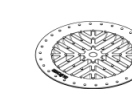
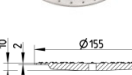

Consultar otros diseños de rejillas disponibles.

### Accesorios

Sifón extraíble (AISI 304/ AISI 316)

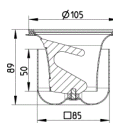

Sifón extraíble protección fuego

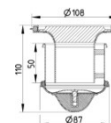

Tapón



Consultar otros accesorios disponibles

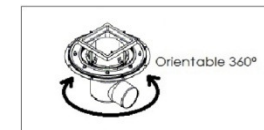

Orientable 360°



Cuerpo redondeado para facilitar la limpieza



Marco apto para suelos de vinilo



Tapa de protección y seguridad (ante la suciedad y posibles accidentes durante la instalación)

### Revisión:

ULMA Architectural Solutions se reserva el derecho de modificar sin previo aviso las especificaciones de cualquiera de sus productos.

La información de los productos mostrados es sólo orientativa y está basada en características técnicas vigentes en el momento de su emisión.

Ante cualquier discrepancia originada en la traducción del presente documento a diferentes idiomas, será el original en español el que prevalezca.

Última revisión disponible en [www.ulmaarchitectural.com](http://www.ulmaarchitectural.com)

Para más información ver fichas técnicas e instrucciones de instalación.

# Sumidero DV150.ALM.50H

## Sumidero DV150 telesc. low mod. p/suel. viníl. SH50 (AISI 304/AISI 316)

Sumidero de acero inoxidable AISI 304/316, tipo ULMA, modelo DV150.ALM.50H, telescópico, con altura regulable 120-130 mm. Cuerpo redondo para facilitar la limpieza y marco circular de diámetro exterior 155 mm adecuado para pavimentos vinílicos. Con salida horizontal, orientable a 360°, registrable, de diámetro 50 mm y sifón extraíble con caudal de evacuación aproximado de 1.7 l/s y una retención de 52 mm de altura de agua. Acabado decapado y pasivado.



ARCHITECTURAL SOLUTIONS



Tel.: +34 943 78 06 00  
info@ulmaarchitectural.com  
ulmaarchitectural.com