

# Ventana de cubierta plana con Cúpula de vidrio curvo VELUX ISU 1093

**VELUX®**

**10**  
AÑOS  
GARANTÍA



## Unidades básicas disponibles



CFU 0020Q  
fija



CFU 0025Q  
fija



CVU 0220Q  
eléctrica



CVU 0225Q  
eléctrica



CVU 0320Q  
solar



CVU 0325Q  
solar

20=doble acristalamiento, 25=triple acristalamiento

La innovadora unidad superior de vidrio curvado para ventanas de cubierta plana, que no necesita mantenimiento, es una revolución en el diseño de lucernarios. La opción premium para los propietarios de viviendas que buscan un diseño de cristal hasta el borde que mejore el aspecto de sus hogares y ofrezca un drenaje óptimo, incluso con 0° de pendiente del tejado. El vidrio exterior está endurecido, lo que hace de esta una unidad superior muy duradera con mayor resistencia al viento, la nieve y el granizo. La unidad superior de vidrio curvado es compatible con todas las unidades base para ventanas de cubierta plana CFU/CVU.

- El elegante diseño de cristal hasta el borde se adapta al tejado y se integra a la perfección en las casas de tejado plano.
- La parte superior de forma curva con efecto de drenaje natural permite instalar la ventana en techos con pendiente de 0°
- El vidrio sin mantenimiento aporta tranquilidad y un diseño elegante
- Las cortinas de oscurecimiento o los toldos, de colocación discreta, permiten disfrutar de la máxima entrada de luz natural y de un diseño interior elegante en todo momento.
- El vidrio exterior de la unidad superior se ha sometido a pruebas de resistencia en condiciones climáticas adversas.
- El vidrio exterior endurecido se fija con un sellador resistente a la intemperie.
- Transporte fácil y seguro de la unidad superior desde el suelo hasta el tejado; sin necesidad de elevación manual.



## Guía de aplicación

La unidad superior de cristal curvado ISU 1093 se puede instalar con todas las unidades base de nueva generación dentro del rango de pendiente de techo de 0° a 15°.

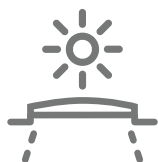

Combina la cúpula de vidrio curvo con una unidad de base que satisfaga tus necesidades solo de luz natural o de luz y ventilación. Elige la unidad base con ventilación para ventana de cubierta plana CVU y disfruta de aire fresco con solo tocar un botón, o bien la unidad base fija para ventana de cubierta plana CFU si lo que necesitas principalmente es aumentar la luz natural de la habitación.

## Tamaños disponibles y superficie de iluminación

### Unidades básicas compatibles

CVU 20Q eléctrica  
CVU 25Q eléctrica  
CVU 20Q eléctrica, A  
CVU 25Q eléctrica, A

CFU 20Q fija  
CFU 25Q fija  
CFU 20Q fija, A  
CFU 25Q fija, A

CVU 20Q solar  
CVU 25Q solar  
CVU 20Q solar, A  
CVU 25Q solar, A

|      | 600                     | 800                     | 900                     | 1000                    | 1200                    | 1500                     | 2000                     |
|------|-------------------------|-------------------------|-------------------------|-------------------------|-------------------------|--------------------------|--------------------------|
| 600  | ISU<br>060060<br>(0.29) |                         | ISU<br>090060<br>(0.45) |                         |                         |                          | ISU<br>200060*<br>(1.04) |
| 800  |                         | ISU<br>080080<br>(0.54) |                         |                         |                         | ISU<br>150080<br>(1.06)  |                          |
| 900  |                         |                         | ISU<br>090090<br>(0.70) |                         | ISU<br>120090<br>(0.95) |                          |                          |
| 1000 |                         |                         |                         | ISU<br>100100<br>(0.88) |                         | ISU<br>150100<br>(1.35)  | ISU<br>200100*<br>(1.82) |
| 1200 |                         |                         |                         |                         | ISU<br>120120<br>(1.3)  | ISU<br>150120*<br>(1.8)  |                          |
| 1500 |                         |                         |                         |                         |                         | ISU<br>150150*<br>(2.07) |                          |

Todas las medidas están en mm. () = Área de luz natural efectiva, m<sup>2</sup>

\*A = tamaños grandes con variante de vidrio - A

## Valores técnicos

Resumen de los valores técnicos del producto, cubriendo, entre otros aspectos, el marcado CE de acuerdo con las normas EN 1873 o EAD 200062-00-0401.

| Características de la ventana  | CFU 00200 + ISU 1093 | CFU 00250 + ISU 1093 | CVU 02200 + ISU 1093 | CVU 03200 + ISU 1093 | CVU 02250 + ISU 1093 | CVU 03250 + ISU 1093 |
|--|----------------------|----------------------|----------------------|----------------------|----------------------|----------------------|
| Permeabilidad al aire [clase]  | 4                    | 4                    | 4                    | 4                    | 4                    | 4                    |
| $U_i$ Transmitancia térmica de la ventana* [W/m <sup>2</sup> K]                            | 0,96                 | 0,86                 | 0,96                 | 0,96                 | 0,86                 | 0,86                 |
| Estanqueidad al agua [clase]   | 9A                   | 9A                   | 9A                   | 9A                   | 9A                   | 9A                   |
| Transmisión de luz ( $\tau_v$ ) ( $\tau$ )   | 0,69                 | 0,63                 | 0,69                 | 0,69                 | 0,63                 | 0,63                 |
| Aislamiento acústico ( $R_w$ ) $R_{w,dB}$ [dB]   | 39                   | 42                   | 39                   | 39                   | 42                   | 42                   |
| Transmisión de energía solar total (valor g) (g)   | 0,52                 | 0,49                 | 0,52                 | 0,52                 | 0,49                 | 0,49                 |
| Transmisión de rayos ultravioleta ( $\tau_{uv}$ ) ( $\tau_{uv}$ )                          | 0,05                 | 0,05                 | 0,05                 | 0,05                 | 0,05                 | 0,05                 |
| Resistencia frente al robo   | RC2                  | RC2                  | RC2                  | RC1                  | RC2                  | RC1                  |
| Frame factor   | 0,1                  | 0,1                  | 0,1                  | 0,1                  | 0,1                  | 0,1                  |
| Permeabilidad al aire [clase]  | 4                    | 4                    | 4                    | 4                    | 4                    | 4                    |
| Reacción al fuego [clase]  | D-s2, d2             | D-s2, d2             | D-s2, d2             | D-s2, d2             | D-s2, d2             | D-s2, d2             |
| Bonding of cover glass (glass of top unit) [clase]   | $\Delta X \geq 0,75$ | $\Delta X \geq 0,75$ | $\Delta X \geq 0,75$ | $\Delta X \geq 0,75$ | $\Delta X \geq 0,75$ | $\Delta X \geq 0,75$ |
| Transmitancia térmica $U_{rc}$ , ref300 (marcado CE) (valor U)                             | 0,65                 | 0,55                 | 0,65                 | 0,65                 | 0,55                 | 0,55                 |
| Area cálculo valor $U_{rc}$ , ref300   | 4,4                  | 4,4                  | 4,4                  | 4,4                  | 4,4                  | 4,4                  |
| Resistencia al impacto [clase]   | 3                    | 3                    | 3                    | 3                    | 3                    | 3                    |
| Resistencia a la carga de viento [clase]   | C3                   | C3                   | C3                   | C3                   | C3                   | C3                   |
| $U_f$ Transmitancia térmica del marco [W/m <sup>2</sup> K]                                 | 1,1                  | 1,0                  | 1,1                  | 1,1                  | 1,0                  | 1,0                  |
| $\Psi_g$ Coeficiente de pérdida térmica del intercalario [W/mK]                            | 0,05                 | 0,05                 | 0,05                 | 0,05                 | 0,05                 | 0,05                 |
| $U_g$ $U_g$ Transmitancia térmica centro del vidrio/cúpula horizontal [W/m <sup>2</sup> K] | 1,2                  | 1,0                  | 1,2                  | 1,2                  | 1,0                  | 1,0                  |

\*Calculada conforme al CTE DA HE/1 Sección 2.1.4.1 y la norma UNE EN 10077. Posición horizontal

## Ventana de cubierta plana eléctrica VELUX CVU, Acristalamiento 25, acristalamiento triple



Transforma tu hogar llevando la magia de la luz del día y el aire fresco a áreas donde nunca pensaste que fuera posible con la nueva generación de ventanas de cubierta plana VELUX. La unidad base de la ventana con cubierta plana con ventilación eléctrica tiene un diseño único con un marco delgado y una hoja invisible que proporciona la máxima luz natural y un hermoso diseño desde el interior de la casa. Esta unidad base con ventilación tiene un acristalamiento de 3 capas, aunque también está disponible con acristalamiento de 2 capas, y tiene un excelente rendimiento energético, así como capacidad de reducción del sonido en caso de lluvia, granizo o tráfico. Proporciona aire fresco con solo tocar un botón y tiene un sensor de lluvia preinstalado que cierra convenientemente la ventana de forma automática en caso de lluvia, lo que brinda total tranquilidad. Incluso se puede accionar a través de un teléfono inteligente, utilizando VELUX App Control. Una solución hermosa y conveniente para tu hogar.

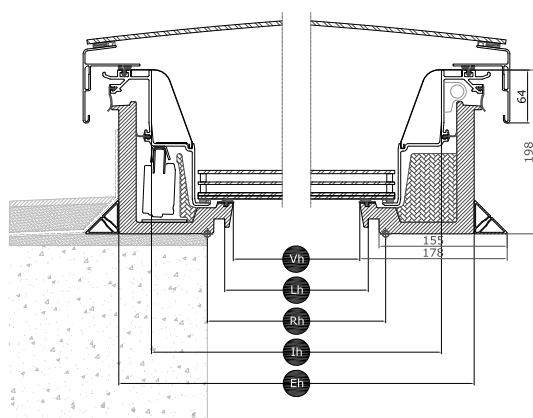

- Un único tamaño de llave torx para todos los tornillos del lucernario permite una instalación rápida y sin complicaciones.
- Tuercas de inserción integradas en la unidad base para una elevación segura con grúa hasta el tejado.
- Los tornillos de instalación especiales eliminan la necesidad de perforar previamente en tejados de madera.

| Anchura |   | 060   | 080   | 090   | 100   | 120    | 150    |
|---------|---|-------|-------|-------|-------|--------|--------|
| Vw      | Ancho del acristalamiento visible             | 538.2 | 738.2 | 838.2 | 938.4 | 1138.2 | 1438.2 |
| Lw      | Ancho de la ranura del revestimiento interior | 559   | 759   | 859   | 959   | 1159   | 1459   |
| Rw      | Ancho de apertura en el tejado                | 600   | 800   | 900   | 1000  | 1200   | 1500   |
| Iw      | Ancho interior de la hoja                     | 736   | 936   | 1036  | 1136  | 1228   | 1636   |
| Ew      | Anchura exterior del marco                    | 815   | 1015  | 1115  | 1215  | 1415   | 1715   |

| Largo |   | 060 | 080  | 090  | 100  | 120  |
|-------|---|-----|------|------|------|------|
| Vh    | Largo del acristalamiento visible             | 538 | 738  | 838  | 938  | 1138 |
| Lh    | Largo de la ranura del revestimiento interior | 559 | 759  | 859  | 959  | 1159 |
| Rh    | Largo de apertura en el tejado                | 600 | 800  | 900  | 1000 | 1200 |
| Ih    | Largo interior de la hoja                     | 736 | 936  | 1036 | 1136 | 1228 |
| Eh    | Largo del marco exterior                      | 815 | 1015 | 1115 | 1215 | 1415 |

## Ventana de cubierta plana eléctrica VELUX CVU, Acristalamiento 20, acristalamiento doble



Transforma tu hogar llevando la magia de la luz del día y el aire fresco a áreas donde nunca pensaste que fuera posible con la nueva generación de ventanas de cubierta plana VELUX. La unidad base de la ventana de cubierta plana con ventilación eléctrica tiene un diseño único con un marco delgado y una hoja invisible que proporciona la máxima luz natural y un hermoso diseño desde el interior de la casa. Esta unidad base con ventilación tiene un acristalamiento de 2 capas, aunque también está disponible con acristalamiento de 3 capas, y tiene un excelente rendimiento energético, así como capacidad de reducción del sonido en caso de lluvia, granizo o tráfico. Proporciona aire fresco con solo tocar un botón y tiene un sensor de lluvia preinstalado que cierra convenientemente la ventana de forma automática en caso de lluvia, lo que brinda total tranquilidad. Incluso se puede accionar a través de un teléfono inteligente, utilizando VELUX App Control. Una solución hermosa y conveniente para tu hogar.

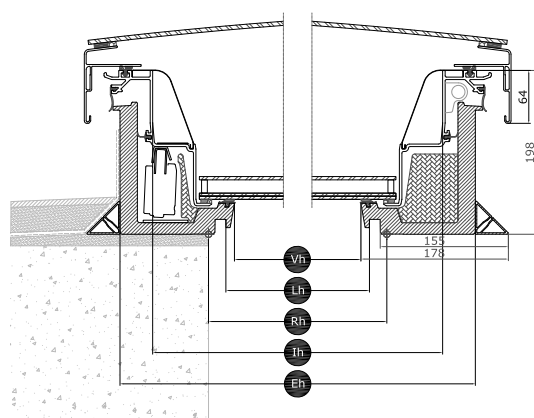

- Un único tamaño de llave torx para todos los tornillos del lucernario permite una instalación rápida y sin complicaciones.
- Tuercas de inserción integradas en la unidad base para una elevación segura con grúa hasta el tejado.
- Los tornillos de instalación especiales eliminan la necesidad de perforar previamente en tejados de madera.

| Anchura |   | 060   | 080   | 090   | 100   | 120    | 150    |
|---------|---|-------|-------|-------|-------|--------|--------|
| Vw      | Ancho del acristalamiento visible             | 538.2 | 738.2 | 838.2 | 938.4 | 1138.2 | 1438.2 |
| Lw      | Ancho de la ranura del revestimiento interior | 559   | 759   | 859   | 959   | 1159   | 1459   |
| Rw      | Ancho de apertura en el tejado                | 600   | 800   | 900   | 1000  | 1200   | 1500   |
| Iw      | Ancho interior de la hoja                     | 736   | 936   | 1036  | 1136  | 1228   | 1636   |
| Ew      | Anchura exterior del marco                    | 815   | 1015  | 1115  | 1215  | 1415   | 1715   |

| Largo |   | 060 | 080  | 090  | 100  | 120  |
|-------|---|-----|------|------|------|------|
| Vh    | Largo del acristalamiento visible             | 538 | 738  | 838  | 938  | 1138 |
| Lh    | Largo de la ranura del revestimiento interior | 559 | 759  | 859  | 959  | 1159 |
| Rh    | Largo de apertura en el tejado                | 600 | 800  | 900  | 1000 | 1200 |
| Ih    | Largo interior de la hoja                     | 736 | 936  | 1036 | 1136 | 1228 |
| Eh    | Largo del marco exterior                      | 815 | 1015 | 1115 | 1215 | 1415 |

## Ventana de cubierta plana fija VELUX CFU, Acrilamiento 20, acristalamiento doble



Transforma tu hogar llevando la magia de la luz del día a áreas donde nunca pensaste que fuera posible con la nueva generación de lucernarios de vidrio VELUX. La unidad base del lucernario de vidrio fijo tiene un diseño único con un marco delgado y una hoja invisible que proporciona la máxima luz natural y un hermoso diseño desde el interior de la casa. Esta unidad base fija tiene acristalamiento de 2 capas, aunque también está disponible con acristalamiento de 3 capas, y tiene un excelente rendimiento energético, así como capacidad de reducción del sonido en caso de lluvia, granizo o tráfico, aumentando así el confort interior.

- Un único tamaño de llave torx para todos los tornillos del lucernario permite una instalación rápida y sin complicaciones.
- Tuercas de inserción integradas en la unidad base para una elevación segura con grúa hasta el tejado.
- Los tornillos de instalación especiales eliminan la necesidad de perforar previamente en tejados de madera.

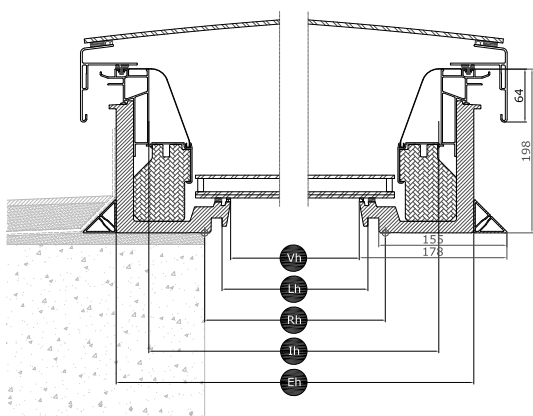

| Anchura |   | 060   | 080   | 090   | 100   | 120    | 150    |
|---------|---|-------|-------|-------|-------|--------|--------|
| Vw      | Ancho del acristalamiento visible             | 538.2 | 738.2 | 838.2 | 938.4 | 1138.2 | 1438.2 |
| Lw      | Ancho de la ranura del revestimiento interior | 559   | 759   | 859   | 959   | 1159   | 1459   |
| Rw      | Ancho de apertura en el tejado                | 600   | 800   | 900   | 1000  | 1200   | 1500   |
| Iw      | Ancho interior de la hoja                     | 736   | 936   | 1036  | 1136  | 1228   | 1636   |
| Ew      | Anchura exterior del marco                    | 815   | 1015  | 1115  | 1215  | 1415   | 1715   |

| Largo |   | 060 | 080  | 090  | 100  | 120  |
|-------|---|-----|------|------|------|------|
| Vh    | Largo del acristalamiento visible             | 538 | 738  | 838  | 938  | 1138 |
| Lh    | Largo de la ranura del revestimiento interior | 559 | 759  | 859  | 959  | 1159 |
| Rh    | Largo de apertura en el tejado                | 600 | 800  | 900  | 1000 | 1200 |
| Ih    | Largo interior de la hoja                     | 736 | 936  | 1036 | 1136 | 1228 |
| Eh    | Largo del marco exterior                      | 815 | 1015 | 1115 | 1215 | 1415 |

## Ventana de cubierta plana fija VELUX CFU, Acristalamiento 25, acristalamiento triple



Transforma tu hogar llevando la magia de la luz del día a áreas donde nunca pensaste que fuera posible con la nueva generación de lucernarios de vidrio VELUX. La unidad base del lucernario de vidrio fijo tiene un diseño único con un marco delgado y una hoja invisible que proporciona la máxima luz natural y un hermoso diseño desde el interior de la casa. Esta unidad base fija tiene acristalamiento de 3 capas, aunque también está disponible con acristalamiento de 2 capas, y tiene un excelente rendimiento energético, así como capacidad de reducción del sonido en caso de lluvia, granizo o tráfico, aumentando así el confort interior.

- Un único tamaño de llave torx para todos los tornillos del lucernario permite una instalación rápida y sin complicaciones.
- Tuercas de inserción integradas en la unidad base para una elevación segura con grúa hasta el tejado.
- Los tornillos de instalación especiales eliminan la necesidad de perforar previamente en tejados de madera.

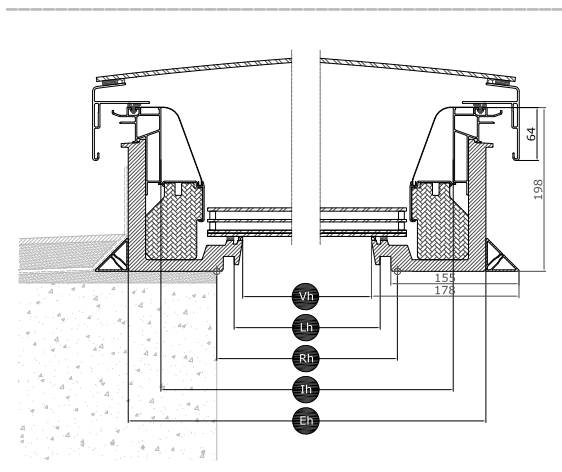

| Anchura |   | 060   | 080   | 090   | 100   | 120    | 150    |
|---------|---|-------|-------|-------|-------|--------|--------|
| Vw      | Ancho del acristalamiento visible             | 538.2 | 738.2 | 838.2 | 938.4 | 1138.2 | 1438.2 |
| Lw      | Ancho de la ranura del revestimiento interior | 559   | 759   | 859   | 959   | 1159   | 1459   |
| Rw      | Ancho de apertura en el tejado                | 600   | 800   | 900   | 1000  | 1200   | 1500   |
| Iw      | Ancho interior de la hoja                     | 736   | 936   | 1036  | 1136  | 1228   | 1636   |
| Ew      | Anchura exterior del marco                    | 815   | 1015  | 1115  | 1215  | 1415   | 1715   |

| Largo |   | 060 | 080  | 090  | 100  | 120  |
|-------|---|-----|------|------|------|------|
| Vh    | Largo del acristalamiento visible             | 538 | 738  | 838  | 938  | 1138 |
| Lh    | Largo de la ranura del revestimiento interior | 559 | 759  | 859  | 959  | 1159 |
| Rh    | Largo de apertura en el tejado                | 600 | 800  | 900  | 1000 | 1200 |
| Ih    | Largo interior de la hoja                     | 736 | 936  | 1036 | 1136 | 1228 |
| Eh    | Largo del marco exterior                      | 815 | 1015 | 1115 | 1215 | 1415 |

## Ventana de cubierta plana solar VELUX CVU, Acrisolamiento 25, acristalamiento triple



Transforma tu hogar llevando la magia de la luz del día y el aire fresco a áreas donde nunca pensaste que fuera posible con la nueva generación de ventanas de cubierta plana VELUX. La unidad base de la ventana con cubierta plana con ventilación eléctrica tiene un diseño único con un marco delgado y una hoja invisible que proporciona la máxima luz natural y un hermoso diseño desde el interior de la casa. Esta unidad base con ventilación tiene un acristalamiento de 3 capas, aunque también está disponible con acristalamiento de 2 capas, y tiene un excelente rendimiento energético, así como capacidad de reducción del sonido en caso de lluvia, granizo o tráfico. Proporciona aire fresco con solo tocar un botón y tiene un sensor de lluvia preinstalado que cierra convenientemente la ventana de forma automática en caso de lluvia, lo que brinda total tranquilidad. Incluso se puede accionar a través de un teléfono inteligente, utilizando VELUX App Control. Una solución hermosa y conveniente para tu hogar.

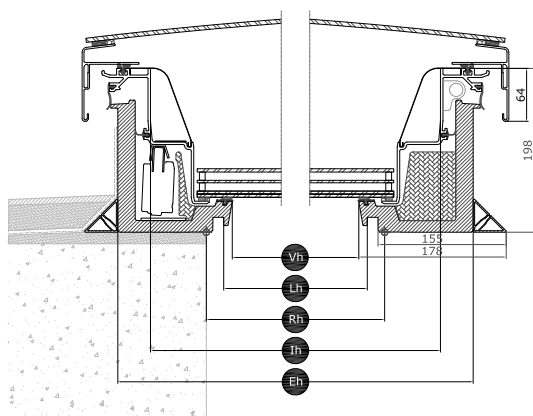

- Un único tamaño de llave torx para todos los tornillos del lucernario permite una instalación rápida y sin complicaciones.
- Tuercas de inserción integradas en la unidad base para una elevación segura con grúa hasta el tejado.
- Los tornillos de instalación especiales eliminan la necesidad de perforar previamente en tejados de madera.
- Energía solar para una instalación sin cables ni complicaciones.
- ¿No hay sol? ¡No hay problema! La batería también se cargará cuando esté nublado

| Anchura |   | 060   | 080   | 090   | 100   | 120    | 150    |
|---------|---|-------|-------|-------|-------|--------|--------|
| Vw      | Ancho del acristalamiento visible             | 538.2 | 738.2 | 838.2 | 938.4 | 1138.2 | 1438.2 |
| Lw      | Ancho de la ranura del revestimiento interior | 559   | 759   | 859   | 959   | 1159   | 1459   |
| Rw      | Ancho de apertura en el tejado                | 600   | 800   | 900   | 1000  | 1200   | 1500   |
| lw      | Ancho interior de la hoja                     | 736   | 936   | 1036  | 1136  | 1228   | 1636   |
| Ew      | Anchura exterior del marco                    | 815   | 1015  | 1115  | 1215  | 1415   | 1715   |

| Largo |   | 060 | 080  | 090  | 100  | 120  |
|-------|---|-----|------|------|------|------|
| Vh    | Largo del acristalamiento visible             | 538 | 738  | 838  | 938  | 1138 |
| Lh    | Largo de la ranura del revestimiento interior | 559 | 759  | 859  | 959  | 1159 |
| Rh    | Largo de apertura en el tejado                | 600 | 800  | 900  | 1000 | 1200 |
| Ih    | Largo interior de la hoja                     | 736 | 936  | 1036 | 1136 | 1228 |
| Eh    | Largo del marco exterior                      | 815 | 1015 | 1115 | 1215 | 1415 |



## Ventana de cubierta plana solar VELUX CVU, Acristalamiento 20, acristalamiento doble



Transforma tu hogar llevando la magia de la luz del día y el aire fresco a áreas donde nunca pensaste que fuera posible con la nueva generación de ventanas de cubierta plana VELUX. La unidad base de la ventana de cubierta plana con ventilación eléctrica tiene un diseño único con un marco delgado y una hoja invisible que proporciona la máxima luz natural y un hermoso diseño desde el interior de la casa. Esta unidad base con ventilación tiene un acristalamiento de 2 capas, aunque también está disponible con acristalamiento de 3 capas, y tiene un excelente rendimiento energético, así como capacidad de reducción del sonido en caso de lluvia, granizo o tráfico. Proporciona aire fresco con solo tocar un botón y tiene un sensor de lluvia preinstalado que cierra convenientemente la ventana de forma automática en caso de lluvia, lo que brinda total tranquilidad. Incluso se puede accionar a través de un teléfono inteligente, utilizando VELUX App Control. Una solución hermosa y conveniente para tu hogar.

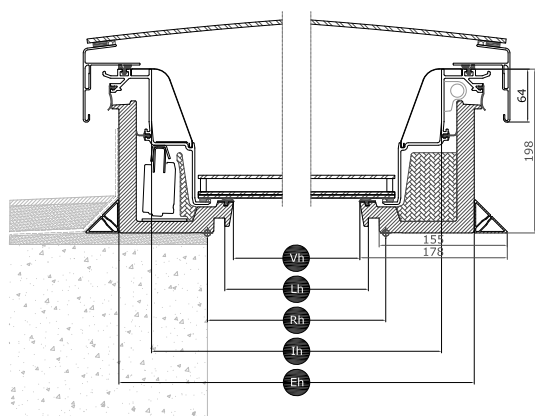

- Un único tamaño de llave torx para todos los tornillos del lucernario permite una instalación rápida y sin complicaciones.
- Tuercas de inserción integradas en la unidad base para una elevación segura con grúa hasta el tejado.
- Los tornillos de instalación especiales eliminan la necesidad de perforar previamente en tejados de madera.
- Energía solar para una instalación sin cables ni complicaciones.
- ¿No hay sol? ¡No hay problema! La batería también se cargará cuando esté nublado

| Anchura |   | 060   | 080   | 090   | 100   | 120    | 150    |
|---------|---|-------|-------|-------|-------|--------|--------|
| Vw      | Ancho del acristalamiento visible             | 538.2 | 738.2 | 838.2 | 938.4 | 1138.2 | 1438.2 |
| Lw      | Ancho de la ranura del revestimiento interior | 559   | 759   | 859   | 959   | 1159   | 1459   |
| Rw      | Ancho de apertura en el tejado                | 600   | 800   | 900   | 1000  | 1200   | 1500   |
| Iw      | Ancho interior de la hoja                     | 736   | 936   | 1036  | 1136  | 1228   | 1636   |
| Ew      | Anchura exterior del marco                    | 815   | 1015  | 1115  | 1215  | 1415   | 1715   |

| Largo |   | 060 | 080  | 090  | 100  | 120  |
|-------|---|-----|------|------|------|------|
| Vh    | Largo del acristalamiento visible             | 538 | 738  | 838  | 938  | 1138 |
| Lh    | Largo de la ranura del revestimiento interior | 559 | 759  | 859  | 959  | 1159 |
| Rh    | Largo de apertura en el tejado                | 600 | 800  | 900  | 1000 | 1200 |
| Ih    | Largo interior de la hoja                     | 736 | 936  | 1036 | 1136 | 1228 |
| Eh    | Largo del marco exterior                      | 815 | 1015 | 1115 | 1215 | 1415 |

## Ventana de cubierta plana fija VELUX CFU, Acristalamiento 20A, acristalamiento doble



Transforma tu hogar llevando la magia de la luz del día a zonas donde nunca pensaste que fuera posible con la nueva generación de ventanas de cubierta plana VELUX. La unidad base de la ventana de cubierta plana tiene un diseño único con un marco delgado y una hoja invisible que proporciona la máxima luz natural y un hermoso diseño desde el interior de la casa. Esta unidad base fija tiene acristalamiento de 2 capas, aunque también está disponible con acristalamiento de 3 capas, y tiene un excelente rendimiento energético, así como capacidad de reducción del sonido en caso de lluvia, granizo o tráfico, aumentando así el confort interior.

- Un único tamaño de llave torx para todos los tornillos del lucernario permite una instalación rápida y sin complicaciones.
- Tuercas de inserción integradas en la unidad base para una elevación segura con grúa hasta el tejado.
- Los tornillos de instalación especiales eliminan la necesidad de perforar previamente en tejados de madera.

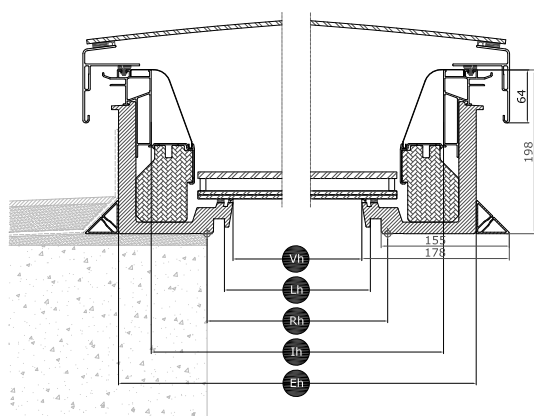

| Anchura |   | 150    | 200    |
|---------|---|--------|--------|
| Vw      | Ancho del acristalamiento visible             | 1438.2 | 1938.2 |
| Lw      | Ancho de la ranura del revestimiento interior | 1459   | 1959   |
| Rw      | Ancho de apertura en el tejado                | 1500   | 2000   |
| Iw      | Ancho interior de la hoja                     | 1636   | 2036   |
| Ew      | Anchura exterior del marco                    | 1715   | 2215   |

| Largo |  | 060 | 100  | 120  | 150  |
|-------|--|-----|------|------|------|
| Vh    | Largo del acristalamiento visible              | 538 | 938  | 1138 | 1438 |
| Lh    | Altura de la ranura del revestimiento interior | 559 | 959  | 1159 | 1459 |
| Rh    | Altura de apertura en el tejado                | 600 | 1000 | 1200 | 1500 |
| Ih    | Altura interior de la hoja                     | 736 | 1136 | 1228 | 1636 |
| Eh    | Altura del marco exterior                      | 815 | 1215 | 1415 | 1715 |

## Ventana de cubierta plana fija VELUX CFU, Acristalamiento 25A, acristalamiento triple



Transforma tu hogar llevando la magia de la luz del día a zonas donde nunca pensaste que fuera posible con la nueva generación de ventanas de cubierta plana VELUX. La unidad base de la ventana de cubierta plana fija tiene un diseño único con un marco delgado y una hoja invisible que proporciona la máxima luz natural y un hermoso diseño desde el interior de la casa. Esta unidad base fija tiene acristalamiento de 3 capas, aunque también está disponible con acristalamiento de 2 capas, y tiene un excelente rendimiento energético, así como capacidad de reducción del sonido en caso de lluvia, granizo o tráfico, aumentando así el confort interior.

- Un único tamaño de llave torx para todos los tornillos del lucernario permite una instalación rápida y sin complicaciones.
- Tuercas de inserción integradas en la unidad base para una elevación segura con grúa hasta el tejado.
- Los tornillos de instalación especiales eliminan la necesidad de perforar previamente en tejados de madera.

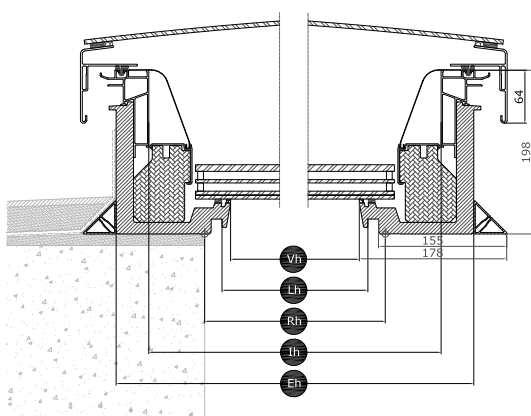

| Anchura |   | 150    | 200    |
|---------|---|--------|--------|
| Vw      | Ancho del acristalamiento visible             | 1438.2 | 1938.2 |
| Lw      | Ancho de la ranura del revestimiento interior | 1459   | 1959   |
| Rw      | Ancho de apertura en el tejado                | 1500   | 2000   |
| lw      | Ancho interior de la hoja                     | 1636   | 2036   |
| Ew      | Anchura exterior del marco                    | 1715   | 2215   |

| Largo |   | 060 | 100  | 120  | 150  |
|-------|---|-----|------|------|------|
| Vh    | Largo del acristalamiento visible             | 538 | 938  | 1138 | 1438 |
| Lh    | Largo de la ranura del revestimiento interior | 559 | 959  | 1159 | 1459 |
| Rh    | Largo de apertura en el tejado                | 600 | 1000 | 1200 | 1500 |
| Ih    | Largo interior de la hoja                     | 736 | 1136 | 1228 | 1636 |
| Eh    | Largo del marco exterior                      | 815 | 1215 | 1415 | 1715 |

## Ventana de cubierta plana solar VELUX CVU, Acristalamiento 20A, acristalamiento doble



Transforma tu hogar llevando la magia de la luz natural y el aire fresco a áreas donde nunca pensaste que fuera posible con la nueva generación de lucernarios de vidrio VELUX. La unidad base del lucernario de vidrio tiene un diseño único con un marco delgado y una hoja invisible que proporciona la máxima luz natural y un hermoso diseño desde el interior de la casa. Esta unidad de base solar funciona al 100 % con alimentación solar y se puede instalar en cualquier hogar con cubierta plana sin necesidad de cableado. La unidad base solar tiene un acristalamiento de 2 capas, aunque también está disponible con acristalamiento de 3 capas, y tiene un excelente rendimiento energético, así como capacidad de reducción del sonido en caso de lluvia, granizo o tráfico. Proporciona aire fresco con solo tocar un botón y tiene un sensor de lluvia preinstalado que cierra convenientemente la ventana de forma automática en caso de lluvia, lo que brinda total tranquilidad. Incluso se puede accionar a través de un teléfono inteligente, utilizando VELUX App Control. Una solución hermosa y conveniente para tu hogar.

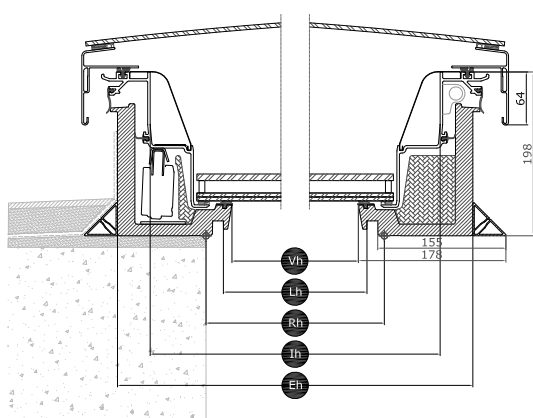

- Tuercas de inserción integradas en la unidad base para una elevación segura con grúa hasta el tejado.
- Los tornillos de instalación especiales eliminan la necesidad de perforar previamente en tejados de madera.
- La baja ubicación del acristalamiento aislante en la construcción brinda un rendimiento energético óptimo y consigue un diseño elegante y delgado, especialmente con persianas y toldos instalados.

| Anchura |   | 150    | 200    |
|---------|---|--------|--------|
| Vw      | Ancho del acristalamiento visible             | 1438.2 | 1938.2 |
| Lw      | Ancho de la ranura del revestimiento interior | 1459   | 1959   |
| Rw      | Ancho de apertura en el tejado                | 1500   | 2000   |
| Iw      | Ancho interior de la hoja                     | 1636   | 2036   |
| Ew      | Anchura exterior del marco                    | 1715   | 2215   |

| Largo |   | 060 | 100  | 120  | 150  |
|-------|---|-----|------|------|------|
| Vh    | Largo del acristalamiento visible             | 538 | 938  | 1138 | 1438 |
| Lh    | Largo de la ranura del revestimiento interior | 559 | 959  | 1159 | 1459 |
| Rh    | Largo de apertura en el tejado                | 600 | 1000 | 1200 | 1500 |
| Ih    | Largo interior de la hoja                     | 736 | 1136 | 1228 | 1636 |
| Eh    | Largo del marco exterior                      | 815 | 1215 | 1415 | 1715 |

## Ventana de cubierta plana solar VELUX CVU, Acristalamiento 25A, acristalamiento triple



Transforma tu hogar llevando la magia de la luz natural y el aire fresco a áreas donde nunca pensaste que fuera posible con la nueva generación de lucernarios de vidrio VELUX. La unidad base de la ventana de cubierta plana tiene un diseño único con un marco delgado y una hoja invisible que proporciona la máxima luz natural y un hermoso diseño desde el interior de la casa. Esta unidad de base solar funciona al 100 % con alimentación solar y se puede instalar en cualquier hogar con cubierta plana sin necesidad de cableado. La unidad base solar tiene un acristalamiento de 2 capas, aunque también está disponible con acristalamiento de 3 capas, y tiene un excelente rendimiento energético, así como capacidad de reducción del sonido en caso de lluvia, granizo o tráfico. Proporciona aire fresco con solo tocar un botón y tiene un sensor de lluvia preinstalado que cierra convenientemente la ventana de forma automática en caso de lluvia, lo que brinda total tranquilidad. Incluso se puede accionar a través de un teléfono inteligente, utilizando VELUX App Control. Una solución hermosa y conveniente para tu hogar.

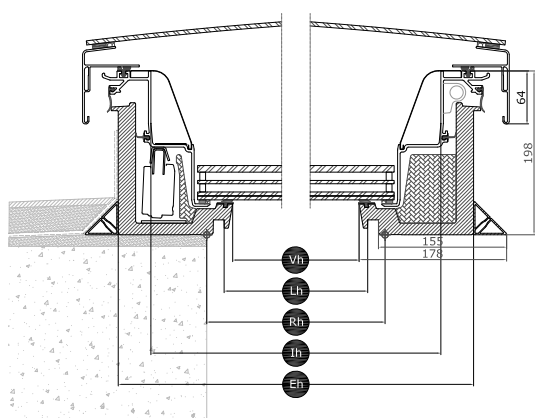

- Tuercas de inserción integradas en la unidad base para una elevación segura con grúa hasta el tejado.
- Los tornillos de instalación especiales eliminan la necesidad de perforar previamente en tejados de madera.
- La baja ubicación del acristalamiento aislante en la construcción brinda un rendimiento energético óptimo y consigue un diseño elegante y delgado, especialmente con persianas y toldos instalados.

| Anchura |   | 150    | 200    |
|---------|---|--------|--------|
| Vw      | Ancho del acristalamiento visible             | 1438.2 | 1938.2 |
| Lw      | Ancho de la ranura del revestimiento interior | 1459   | 1959   |
| Rw      | Ancho de apertura en el tejado                | 1500   | 2000   |
| Iw      | Ancho interior de la hoja                     | 1636   | 2036   |
| Ew      | Anchura exterior del marco                    | 1715   | 2215   |

| Largo |   | 060 | 100  | 120  | 150  |
|-------|---|-----|------|------|------|
| Vh    | Largo del acristalamiento visible             | 538 | 938  | 1138 | 1438 |
| Lh    | Largo de la ranura del revestimiento interior | 559 | 959  | 1159 | 1459 |
| Rh    | Largo de apertura en el tejado                | 600 | 1000 | 1200 | 1500 |
| Ih    | Largo interior de la hoja                     | 736 | 1136 | 1228 | 1636 |
| Eh    | Largo del marco exterior                      | 815 | 1215 | 1415 | 1715 |

## Ventana de cubierta plana eléctrica VELUX CVU, Acristalamiento 20A, acristalamiento doble



Transforma tu hogar llevando la magia de la luz del día y el aire fresco a áreas donde nunca pensaste que fuera posible con la nueva generación de ventanas de cubierta plana VELUX. La unidad base de la ventana de cubierta plana con ventilación eléctrica tiene un diseño único con un marco delgado y una hoja invisible que proporciona la máxima luz natural y un hermoso diseño desde el interior de la casa. Esta unidad base con ventilación tiene un acristalamiento de 2 capas, aunque también está disponible con acristalamiento de 3 capas, y tiene un excelente rendimiento energético, así como capacidad de reducción del sonido en caso de lluvia, granizo o tráfico. Proporciona aire fresco con solo tocar un botón y tiene un sensor de lluvia preinstalado que cierra convenientemente la ventana de forma automática en caso de lluvia, lo que brinda total tranquilidad. Incluso se puede accionar a través de un teléfono inteligente, utilizando VELUX App Control. Una solución hermosa y conveniente para tu hogar.

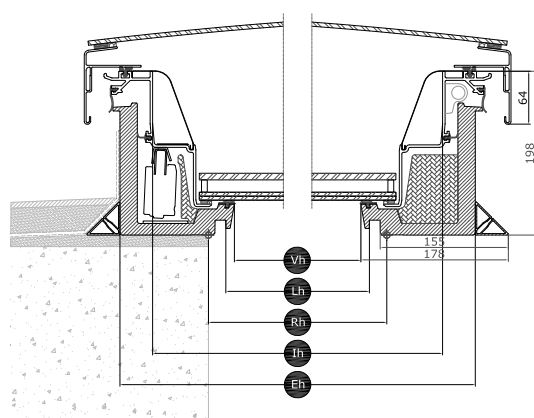

- Un único tamaño de llave torx para todos los tornillos del lucernario permite una instalación rápida y sin complicaciones.
- Tuercas de inserción integradas en la unidad base para una elevación segura con grúa hasta el tejado.
- Los tornillos de instalación especiales eliminan la necesidad de perforar previamente en tejados de madera.

| Anchura |   | 150    | 200    |
|---------|---|--------|--------|
| Vw      | Ancho del acristalamiento visible             | 1438.2 | 1938.2 |
| Lw      | Ancho de la ranura del revestimiento interior | 1459   | 1959   |
| Rw      | Ancho de apertura en el tejado                | 1500   | 2000   |
| lw      | Ancho interior de la hoja                     | 1636   | 2036   |
| Ew      | Anchura exterior del marco                    | 1715   | 2215   |

| Largo |   | 060 | 100  | 120  | 150  |
|-------|---|-----|------|------|------|
| Vh    | Largo del acristalamiento visible             | 538 | 938  | 1138 | 1438 |
| Lh    | Largo de la ranura del revestimiento interior | 559 | 959  | 1159 | 1459 |
| Rh    | Largo de apertura en el tejado                | 600 | 1000 | 1200 | 1500 |
| Ih    | Largo interior de la hoja                     | 736 | 1136 | 1228 | 1636 |
| Eh    | Largo del marco exterior                      | 815 | 1215 | 1415 | 1715 |

## Vetana de cubierta plana eléctrica VELUX CVU, Acristalamiento 25A, acristalamiento triple



Transforma tu hogar llevando la magia de la luz del día y el aire fresco a áreas donde nunca pensaste que fuera posible con la nueva generación de ventanas de cubierta plana VELUX. La unidad base de la ventana de cubierta plana con ventilación eléctrica tiene un diseño único con un marco delgado y una hoja invisible que proporciona la máxima luz natural y un hermoso diseño desde el interior de la casa. Esta unidad base con ventilación tiene un acristalamiento de 3 capas, aunque también está disponible con acristalamiento de 2 capas, y tiene un excelente rendimiento energético, así como capacidad de reducción del sonido en caso de lluvia, granizo o tráfico. Proporciona aire fresco con solo tocar un botón y tiene un sensor de lluvia preinstalado que cierra convenientemente la ventana de forma automática en caso de lluvia, lo que brinda total tranquilidad. Incluso se puede accionar a través de un teléfono inteligente, utilizando VELUX App Control. Una solución hermosa y conveniente para tu hogar.

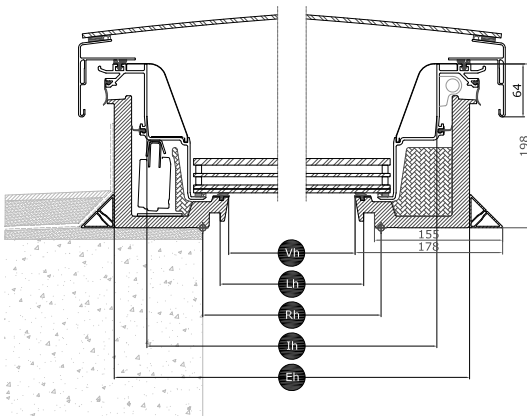

- Un único tamaño de llave torx para todos los tornillos del lucernario permite una instalación rápida y sin complicaciones.
- Tuercas de inserción integradas en la unidad base para una elevación segura con grúa hasta el tejado.
- Los tornillos de instalación especiales eliminan la necesidad de perforar previamente en tejados de madera.

| Anchura |   | 150    | 200    |
|---------|---|--------|--------|
| Vw      | Ancho del acristalamiento visible             | 1438.2 | 1938.2 |
| Lw      | Ancho de la ranura del revestimiento interior | 1459   | 1959   |
| Rw      | Ancho de apertura en el tejado                | 1500   | 2000   |
| Iw      | Ancho interior de la hoja                     | 1636   | 2036   |
| Ew      | Anchura exterior del marco                    | 1715   | 2215   |

| Largo |   | 060 | 100  | 120  | 150  |
|-------|---|-----|------|------|------|
| Vh    | Largo del acristalamiento visible             | 538 | 938  | 1138 | 1438 |
| Lh    | Largo de la ranura del revestimiento interior | 559 | 959  | 1159 | 1459 |
| Rh    | Largo de apertura en el tejado                | 600 | 1000 | 1200 | 1500 |
| Ih    | Largo interior de la hoja                     | 736 | 1136 | 1228 | 1636 |
| Eh    | Largo del marco exterior                      | 815 | 1215 | 1415 | 1715 |

## Estructura de acristalamiento aislante

|                                       | Acrilamiento 25, acristalamiento triple  | Acrilamiento 20, double-glazed  |
|---------------------------------------|--|---|
| Composición (de adentro hacia afuera) | 7.5 mm vidrio laminado flotado - 10 mm Argón - 3 mm heat strengthened glass - 10 mm Argón - 4 mm vidrio templado con esmalte | 7.5 mm vidrio laminado flotado - 16 mm Argón - 4 mm vidrio templado con esmalte |
|                                       | Acrilamiento 25A, acristalamiento triple   | Acrilamiento 20A, double-glazed   |
| Composición (de adentro hacia afuera) | 9.5 mm vidrio laminado flotado - 10 mm Argón - 4 mm heat strengthened glass - 10 mm Argón - 8 mm vidrio templado con esmalte | 9.5 mm vidrio laminado flotado - 15 mm Argón - 8 mm vidrio templado con esmalte |

## Limpieza y mantenimiento



La limpieza de la unidad superior solo es posible desde el exterior. Para limpiar la parte superior de los lucernarios de vidrio es preciso desconectar la alimentación de red, es decir, no se debe abrir el lucernario.

Para limpiar la superficie interna de la unidad superior y la superficie del cristal exterior de la unidad de la base, deben retirarse los tapones del orificio y los tornillos para quitar la unidad superior y volver a fijarlos después de la limpieza.

En regiones con fuertes nevadas, las masas de nieve en la ventana para cubierta plana deben eliminarse regularmente.

## Período de garantía



Las condiciones de garantía de los productos VELUX son disponibles en [www.velux.es](http://www.velux.es)

## Cortinas y toldos

Completa tu ventana de cubierta plana VELUX con una cortina para que la comodidad sea total. Elija entre un toldo solar para mantener una habitación fresca en los días calurosos o una cortina de oscurecimiento para bloquear la luz del exterior y lograr una oscuridad total. Se colocan discretamente y no comprometen la luz del día y el diseño cuando no se usan. También puede añadirse una mosquitera que te permitirá disfrutar del aire fresco sin insectos.

Utiliza VELUX App Control o VELUX ACTIVE with NETATMO para controlar tu ventana de cubierta plana y las cortinas desde un teléfono inteligente.



## Información adicional

---

Nos reservamos el derecho a hacer cambios técnicos.

Para obtener más información sobre nuestros productos, visite <https://www.velux.es/>